

VALUESTAR X

# 2 準備と設定

● 「あなたのパソコン」として使うために ●

パソコンは、ほかの電化製品とちがって電源をいれただけでは使えません。付属品をとりつけ、あなた個人が使うための設定をし、インターネットにつなぐところまで、この本の手順にそって、準備してみましょう。

もう一台パソコンを買ったときの内容の移しかえや、設定を最初からやり直す方法も、この本でご案内します。



.....  
新しいパソコンがやってきました！  
.....

箱を開いて、  
.....

嬉しいような、そわそわするような、  
.....

そんな、新しい道具を手にするときの気持ちを  
.....

たいせつにしながら、  
.....

間違いなく確実に、  
.....

パソコンの準備と設定を進めていけるよう、  
.....

この本は作られています。  
.....

# 『準備と設定』の読み方

## 第1章～第3章まで

「箱を開けて最初のこと」「電源を入れる前に接続しよう」「セットアップを始める」

パソコンの置き場所を確認したり、箱の中のケーブルや部品を接続する手順、はじめて電源を入れたときの設定（Windows のセットアップ）手順を説明しています。

## 第4章

「基本中の基本の操作」

電源の入れ方／切り方、音量調節、CD-ROM などのディスクの扱い方など、基本的な操作について説明しています。

## 第5章

「これからインターネットを始めるかたへ」

これまでにパソコンを持っていなかったかたは、この章をご覧ください。インターネットに接続する方法について説明しています。

## 第6章

「パソコンを買い替えたかたへ」

パソコンを買い替えたかたは、この章をご覧ください。インターネットに接続する方法や、以前のパソコンの設定やデータを新しいパソコンに移す方法について説明しています。

## 第7章

「前に使っていたパソコンと一緒に使いたいかたへ」

複数のパソコンをネットワーク接続して利用したいかたは、この章をご覧ください。

## 第8章

「再セットアップする」

パソコンの調子が悪くなったときなどに、買ってきたときの状態に戻す「再セットアップ」について説明しています。

## 第9章

「パソコン内部に取り付ける」

このパソコンに、PCI ボードやメモリを取り付ける方法を説明しています。

## このマニュアルの表記について

### ◆このマニュアルで使用している記号や表記には、次のような意味があります



**注意**

人が傷害を負う可能性が想定される内容、および、物的損害の発生が想定される内容を示します。

障害や事故の発生を防止するための指示事項は、次のマークで表しています。



使用者に対して指示に基づく行為を強制するものです。



一般禁止  
その行為を禁止します。



電源コードのプラグを抜くように指示するものです。

その他の指示事項は、次のマークで表しています。



**ポイント**

そのページで説明している手順で、特に大切なことです。



してはいけないことや、注意していただきたいことです。よく読んで注意を守ってください。場合によっては、作ったデータの消失、使用しているソフトの破壊、パソコンの破損などの可能性があります。

### ◆このマニュアルの表記では、次のようなルールを使っています

[ ] 【 】で囲んである文字は、キーボードのキーを指します。

**DVD/CD ドライブ**

DVD-RAM/R/RW with DVD+R/RW ドライブ (DVD-R/+R 2 層書込み)、CD-R/RW with DVD-ROM ドライブのいずれかを指します。



**「サポート  
ナビゲーター」**

電子マニュアル「サポートナビゲーター」を起動して、各項目を参照することを示します。「サポートナビゲーター」は、デスクトップの (困ったときのサポートナビゲーター) をダブルクリックして起動します。

### ◆このマニュアルでは、各モデル（機種）を次のような呼び方で区別しています

次ページの表をご覧ください、ご購入された製品の型名とマニュアルで表記されるモデル名を確認してください。

**このパソコン**

表の各モデル（機種）を指します。

**液晶ディスプレイ  
セットモデル**

液晶ディスプレイがセットになっているモデルのことです。

**DVD-RAM/R/RW with  
DVD+R/RW (DVD-R/  
+R 2 層書込み) モデル**

DVD-RAM/R/RW with DVD+R/RW ドライブ (DVD-R/+R 2 層書込み) (DVD スーパーマルチドライブ (DVD-R/+R 2 層書込み)) を搭載しているモデルのことです。

**CD-R/RW with  
DVD-ROM モデル**

CD-R/RW with DVD-ROM ドライブ (マルチブレードドライブ) を搭載しているモデルのことです。



<b>TV モデル</b>	地上アナログ放送を見るための機能を搭載しているモデルのことです。
<b>デジタルハイビジョン TV モデル</b>	地上アナログ放送、地上デジタル放送、BS・110度CS デジタル放送を見るための機能を搭載しているモデルのことです。
<b>RAID 機能搭載モデル</b>	RAID 機能を搭載しているモデルのことです。
<b>Windows XP Home Edition モデル</b>	Microsoft® Windows® XP Home Edition があらかじめインストールされているモデルのことです。
<b>Windows XP Professional モデル</b>	Microsoft® Windows® XP Professional があらかじめインストールされているモデルのことです。
<b>Office 2003 モデル</b>	Office Personal 2003 または Office Professional 2003 があらかじめインストールされているモデルのことです。
<b>Office Personal 2003 モデル</b>	Office Personal 2003 があらかじめインストールされているモデルのことです。
<b>Office Professional 2003 モデル</b>	Office Professional 2003 があらかじめインストールされているモデルのことです。

シリーズ名	型名 (型番)	表記の区分				
		DVD/CDドライブ	ディスプレイ	TV機能	RAID機能	添付ソフト
VALUESTAR X	VX780/FD (PC-VX780FD)	DVD-RAM/R/RW with DVD+R/RW (DVD-R/+R 2層書 込み) モデル	液晶ディスプレイセットモデル (20型ワイド液晶(F20WZ1))	デジタルハイビジョン TV モデル	RAID 機能 搭載モデル	Office Personal 2003 モデル

## ◆ VALUESTAR G シリーズについて

VALUESTAR G シリーズの各モデルについては、添付の『VALUESTAR G シリーズをご購入いただいたお客様へ』をご覧ください。

## ◆ 本文中の画面やイラスト、ホームページについて

- ・ 本文中の画面やイラスト、ホームページは、モデルによって異なることがあります。また、実際の画面と異なることがあります。
- ・ 記載しているホームページの内容やアドレスは、このマニュアルの制作時点のものです。

## ◆このマニュアルで使用しているソフトウェア名などの正式名称

(本文中の表記)	(正式名称)
<b>Windows、 Windows XP、 Windows XP Home Edition</b>	Microsoft® Windows® XP Home Edition operating system 日本語版 Service Pack 2
<b>Windows、 Windows XP、 Windows XP Professional</b>	Microsoft® Windows® XP Professional operating system 日本語版 Service Pack 2
<b>Windows XP Media Center Edition</b>	Microsoft® Windows® XP Media Center Edition 2005 operating system 日本語版
<b>Windows 2000 Professional</b>	Microsoft® Windows® 2000 Professional operating system 日本語版
<b>Windows Me、 Windows Millennium Edition</b>	Microsoft® Windows® Millennium Edition operating system 日本語版
<b>Windows 98 Second Edition</b>	Microsoft® Windows® 98 Second Edition operating system 日本語版
<b>Windows 98</b>	Microsoft® Windows® 98 operating system 日本語版
<b>Windows 95</b>	Microsoft® Windows® 95 operating system 日本語版
<b>Office Personal 2003</b>	Microsoft® Office Personal Edition 2003 (Microsoft® Office Word 2003、Microsoft® Office Excel 2003、Microsoft® Office Outlook® 2003、Microsoft® Office Home Style+)
<b>Office Professional 2003</b>	Microsoft® Office Professional Enterprise Edition 2003(Microsoft® Office Word 2003、Microsoft® Office Excel 2003、Microsoft® Office Outlook® 2003、Microsoft® Office PowerPoint® 2003、Microsoft® Office Access 2003、Microsoft® Office Publisher 2003、Microsoft® Office InfoPath™ 2003)
<b>Outlook、 Outlook 2003</b>	Microsoft® Office Outlook® 2003
<b>Home Style+</b>	Microsoft® Office Home Style+
<b>インターネットエクスプローラ、 Internet Explorer</b>	Microsoft® Internet Explorer 6.0 Service Pack 2
<b>アウトルックエクスプレス、 Outlook Express</b>	Microsoft® Outlook® Express 6.0
<b>ウイルスバスター</b>	ウイルスバスター™2006 インターネット セキュリティ
<b>インターネット無料体験</b>	BIGLOBE インターネット無料体験
<b>DigitalMedia</b>	Roxio DigitalMedia SE 7

## ご注意

- (1) 本書の内容の一部または全部を無断転載することは禁じられています。
- (2) 本書の内容に関しては将来予告なしに変更することがあります。
- (3) 本書の内容については万全を期して作成いたしました。万が一不審な点や誤り、記載もれなどお気づきのことがありましたら、NEC 121 コンタクトセンターへご連絡ください。落丁、乱丁本はお取り替えいたします。
- (4) 当社では、本装置の運用を理由とする損失、逸失利益等の請求につきましては、(3) 項にかかわらずいかなる責任も負いかねますので、予めご了承ください。
- (5) 本装置は、医療機器、原子力設備や機器、航空宇宙機器、輸送設備や機器など、人命に関わる設備や機器、および高度な信頼性を必要とする設備や機器などへの組み込みや制御等の使用は意図されておりません。これら設備や機器、制御システムなどに本装置を使用され、人身事故、財産損害などが生じても、当社はいかなる責任も負いかねます。
- (6) 海外 NEC では、本製品の保守・修理対応をしておりませんので、ご承知ください。
- (7) 本機の内蔵ハードディスクにインストールされている Microsoft® Windows® XP Media Center Edition、Microsoft® Windows® XP Home Edition または Microsoft® Windows® XP Professional、および本機に添付の CD-ROM、DVD-ROM は、本機のみでご利用ください。
- (8) ソフトウェアの全部または一部を著作権の許可なく複製したり、複製物を頒布したりすると、著作権の侵害となります。

Microsoft、Windows、Office ロゴ、Outlook は、米国 Microsoft Corporation の米国およびその他の国における商標または登録商標です。

インテル、Intel、Pentium、Celeron はアメリカ合衆国およびその他の国における Intel Corporation またはその子会社の商標または登録商標です。

TRENDMICRO 及びウイルスバスターは、トレンドマイクロ株式会社の登録商標です。

Roxio DigitalMedia は Sonic Solutions 社の登録商標です。

PS/2 は IBM 社が所有している商標です。

SD および miniSD ロゴ、および  ロゴは商標です。

“MagicGate Memory Stick” (“マジックゲートメモリースティック”) および “Memory Stick” (“メモリースティック”)、**MEMORY STICK**、、**MEMORY STICK PRO**、**MEMORY STICK DUO**、“MagicGate” (“マジックゲート”)、**MAGIC GATE**、OpenMG はソニー株式会社の商標です。

、[xD-ピクチャーカード™] は富士写真フイルム (株) の商標です。

NXT®、SoundVu®、サウンドビュー™、 および 、**SoundVu®** は、New Transducers Limited の商標、または登録商標です。

Super AG は米国 Atheros Communications, Inc. の商標です。

ExpressCard ならびそのロゴは PCMCIA (Personal Computer Memory Card International Association) の商標です。

BIGLOBE、MediaGarage、121 ポップリンクは、日本電気株式会社の登録商標です。

その他、本マニュアルに記載されている会社名、商品名は、各社の商標または登録商標です。

『準備と設定』の読み方 .....	巻頭
このマニュアルの表記について .....	2

第1章

1

章

## 箱を開けて最初にすること ..... 11

添付品はそろっていますか? .....	12
型番と製造番号を確認する .....	13
パソコンの置き場所を決める .....	14

第2章

2

章

## 電源を入れる前に接続しよう ..... 19

キーボードを使う準備をする (デジタルハイビジョンTVモデルの場合) ...	20
キーボードを接続する (デジタルハイビジョンTVモデル除く) .....	23
マウスを使う準備をする (デジタルハイビジョンTVモデルの場合) .....	24
マウスを接続する (デジタルハイビジョンTVモデル除く) .....	27
リモコンを使う準備をする .....	29
ディスプレイを接続する (デジタルハイビジョンTVモデルの場合) .....	30
ディスプレイを接続する (デジタルハイビジョンTVモデル除く) .....	35
電源ケーブルを接続する .....	39

第3章

3

章

## セットアップを始める ..... 45

電源を入れる .....	46
では、始めましょう .....	49
画面を見ながら手順を進める .....	52
キーボードを使って自分の名前を入れる .....	60
121 ポップリンクを設定する .....	64
「TV 共通設定」で設定する (デジタルハイビジョンTVモデルの場合) ...	65
地上アナログ放送の設定をする .....	67
デジタルTV 放送の設定をする .....	73
設定を完了する .....	75
ここで一段落 .....	76
お客様登録のお願い .....	77

第4章

4

章

## 基本中の基本の操作 ..... 79

電源の切り方 .....	80
電源の入れ方 .....	83
スタンバイ機能について .....	85
各部の名称と役割 .....	87
音量を調節する .....	92
CD-ROM や DVD の扱い方 .....	93
キーボードを収納する (デジタルハイビジョンTVモデルの場合) .....	96
パソコンがはじめてのかたへ .....	99
パソコンの画面で解説、検索「サポートナビゲーター」について .....	104

もしものときに備えて .....	106
アンテナ線を接続する .....	108
ワイヤレス LAN 機能について (添付モデルのみ) .....	113

第 5 章

**これからインターネットを始めるかたへ ..... 117**

インターネットの魅力 .....	118
いろいろある接続方法 .....	119
ブロードバンドにもいろいろある .....	120
ブロードバンド接続の流れ .....	122
プロバイダに入会する .....	124
ルータを利用したブロードバンド接続の設定 .....	128
ブロードバンド接続の設定 .....	132
インターネットに接続する .....	138
ダイヤルアップ接続の設定 .....	139
メールソフトを設定する .....	142
パソコンを安全に使うための設定をおこなう .....	148

第 6 章

**パソコンを買い替えたかたへ ..... 153**

インターネットを使えるようにする：ブロードバンド編 .....	154
インターネットを使えるようにする：ダイヤルアップ編 .....	155
古いパソコンからデータを移す .....	157
周辺機器を使えるようにする .....	165
ソフトを移す .....	166

第 7 章

**前に使っていたパソコンと一緒に使いたいかたへ ..... 167**

ホームネットワークでできること .....	168
複数のパソコンをホームネットワークでつなぐ .....	170

第 8 章

**再セットアップする ..... 173**

再セットアップを始める前に .....	174
再セットアップする (C ドライブのみ) .....	182
C ドライブの領域を変更して再セットアップする .....	194
再セットアップ用 DVD/CD-ROM を作成する .....	196
再セットアップ用 DVD/CD-ROM を使って再セットアップする .....	203
Windows を起動できないときにデータのバックアップを取る .....	208

第 9 章

**パソコン内部に取り付ける ..... 211**

本体の開け方と閉め方 .....	212
PCI ボード/PCI Express ボード .....	220
メモリ .....	226
内蔵ハードディスク .....	238
5 型ベイ .....	243

---

RAID 機能について (RAID 機能搭載モデルのみ) .....	248
パソコンのお手入れ .....	257
DVD/CD ドライブからディスクが取り出せなくなったときは .....	259
キーボードとマウスを登録しなおす (デジタルハイビジョンTV モデルの場合) ...	261
ケーブルに F 型コネクタプラグを取り付ける .....	264
アフターケアについて .....	266
パソコンの譲渡、廃棄、改造について .....	267
仕様一覧 .....	271
「サポートナビゲーター」詳細目次 .....	281
索引 .....	285
各部の名称 .....	巻末

---

©NEC Corporation, NEC Personal Products, Ltd. 2006

日本電気株式会社、NEC パーソナルプロダクツ株式会社の許可なく複製・改変などを行うことはできません。

---

#### ■輸出に関する注意事項

本製品（ソフトウェアを含む）は日本国内仕様であり、外国の規格等には準拠していません。

本製品を日本国外で使用された場合、当社は一切責任を負いかねます。

従いまして、当社は本製品に関し海外での保守サービスおよび技術サポート等を行っていません。

本製品の輸出（個人による携行を含む）については、外国為替及び外国貿易法に基づいて経済産業省の許可が必要となる場合があります。

必要な許可を取得せずに輸出すると同法により罰せられます。

輸出に際しての許可の要否については、ご購入頂いた販売店または当社営業拠点にお問い合わせください。

#### ■Notes on export

This product (including software) is designed under Japanese domestic specifications and does not conform to overseas standards. NEC\*1 will not be held responsible for any consequences resulting from use of this product outside Japan. NEC\*1 does not provide maintenance service nor technical support for this product outside Japan.

Export of this product (including carrying it as personal baggage) may require a permit from the Ministry of Economy, Trade and Industry under an export control law. Export without necessary permit is punishable under the said law. Customer shall inquire of NEC sales office whether a permit is required for export or not.

\*1: NEC Corporation, NEC Personal Products, Ltd.

---





## 第 1 章

# 箱を開けて最初にするごと



この章には、パソコンの箱を開けて最初にすることが書いてあります。添付品が全部そろっているか、型番や製造番号が合っているか確認しましょう。また、パソコンの置き場所を決めましょう。

この章の所要時間：約 10 分

添付品はそろっていますか？ .....	12
型番と製造番号を確認する .....	13
パソコンの置き場所を決める .....	14

# 添付品はそろっていますか？



ポイント

●『スタートシート』で確認

## 1 『スタートシート』を見る

添付品の箱の中に『スタートシート』が入っています。『スタートシート』の「①添付品を確認しよう」を見て、添付品が全部そろっているか確認してください。万一、足りないものがあったり、添付品の一部が破損していたときは、すぐに下記までお問い合わせください。



**VALUESTAR Gシリーズをご購入の場合は、『VALUESTAR Gシリーズをご購入いただいたお客様へ』をご覧ください。**

困ったときには…

NEC 121 (ワントゥワン) コンタクトセンター

0120-977-121

※電話番号をよくお確かめになり、おかけください。



添付品の内容はモデルにより異なる場合があります。

# 型番と製造番号を確認する

## ポイント

- 保証書と本体のラベルの記載が一致していることを確認する
- パソコン本体とディスプレイの両方とも

## 1 パソコン本体の保証書を見る



## 2 パソコン本体のラベルと一致しているか確認する

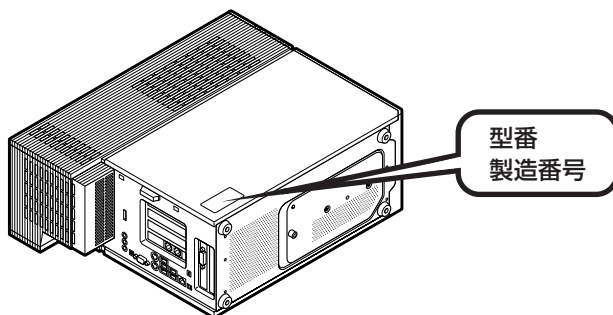

## 3 ディスプレイについても、同じように確認する

ディスプレイの製造番号は、背面に記載されています。



- ・ 機器に記載された番号が保証書と異なる場合、NEC 121 コンタクトセンターにお問い合わせください。
- ・ 保証書は、所定事項（販売店名、お買い上げ日など）が記入されていることを確認して、保管しておいてください。保証期間中に万一故障した場合は、保証書記載内容に基づいて修理いたします。保証期間終了後の修理についてはNEC 121 コンタクトセンターにお問い合わせください。

## パソコンの置き場所を決める

### ポイント

- キーボードやマウスを使うために十分余裕のある場所に
- 電話回線や電源などの場所にも気を付ける

### ⚠ 注意

#### 「水冷システムについて」

本装置では、CPUの冷却のために水冷システムを使用しています。水冷システムの中には冷却液（プロピレングリコールを主成分とする赤色の水溶液）が入っています。安全のため、次のことに注意してください。



- 万一、液漏れが発生した場合には、電源を切り、電源ケーブルのプラグをコンセントから抜いてください。

ショート、感電の原因になります。

電源を切り、電源ケーブルのプラグをコンセントから抜いた後、NEC 121 コンタクトセンターにご相談ください。床などに冷却液が漏れた場合には、乾いた布などでふき取ってください。



- 冷却液に直接触れたり、口に入れたりしないでください。

液漏れが発生した場合には冷却液に直接触れないようにしてください。

冷却液が口に入った場合は、すぐにうがいをしてください。また、皮膚に付着したり、目に入った場合は、すぐに流水で15分以上洗浄してください。体に異常を感じられた場合は、直ちに医師に相談してください。

※ プロピレングリコールは、化粧品、シャンプーなどにも使用される物質であり、劇物・毒物ではありません。

また、水冷システムには動作を監視する安全機能がついています。ご使用中に予期せぬビープ音になり、その後パソコンの電源が切れた場合は、水冷ユニットが故障した可能性があります。すぐにACコンセントを抜き、下記窓口までご相談ください。

NEC 121 (ワントゥワン) コンタクトセンター

 0120-977-121

#### 水冷システムの取り扱いについて

- ・ 冷却液の補充・交換はしないでください。  
水冷システムの中には冷却液（プロピレングリコールを主成分とする赤色の水溶液）が入っております。冷却液の補充・交換は必要ありません。
- ・ 水冷システムの故障・液漏れの原因になりますので、以下のことはおこなわないでください。
  - 水冷システムを分解する。
  - 水冷システムに衝撃を与える。
  - 水冷システムを傷つける、または変形させる。

## 1 パソコンの設置環境

### ◆屋内であること

屋外には設置しないでください。

### ◆しっかりした台の上

パソコンの重さを安定して支えられるテーブル、机を選んでください。

### ◆温度は 10～35℃、湿度は 20～80%

室内の温度と湿度が高く、機械やガラスなどの温度が低いと、水滴がついてしまうことがあります（結露）。パソコンが結露したときは、電源を入れずに 1 時間以上置き、水滴が蒸発してから使ってください。

### ◆ホコリの少ない場所

ホコリの多い場所に置くと、パソコンの内部にホコリがたまって故障の原因になることがあります。ホコリの少ない場所を選んでください。

## 2 パソコン周囲の広さ

### 本体前に 30～40cm

キーボードを置き、ゆったりマウスを操作できる広さが必要です。

### 本体後ろ、本体の左右の側面、本体の上の面、ディスプレイの後ろにそれぞれ 15cm 以上

本体の後ろ側、左右の側面、本体の上の面、ディスプレイの後ろには、通風孔があるため、最低でも壁などから 15cm 以上離してください。本体後ろには、できれば 50cm 程度の余裕があると、後からケーブルなどを接続するときに作業が楽です。

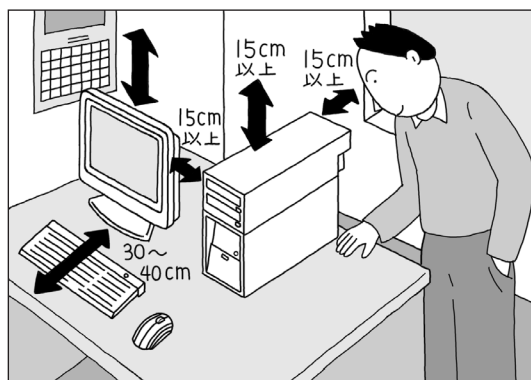

- ・パソコンを使っているときは、本体やディスプレイ上に紙や布を置いて通風孔をふさがないようにしてください。内部の温度が上昇し、動作不良や故障の原因になります。
- ・このパソコンは、横置きで使用することはできません。必ず縦置きでお使いください。

### 3 こんな場所にはパソコンを置かないで!



小さなお子さんがある場合は、キーボードやマウスなどをお子さんが引っ張って落としてしまうことがあるので、十分気を付けてください。

### 4 コンセントや電話回線などの近くに置く

#### ◆コンセントについて

- ・ラジオやテレビに雑音が入ることがあるため、これらの機器とは別のコンセントに接続してください。
- ・添付の電源ケーブルを直接コンセントに接続してください。
- ・コンセントが足りなくてパソコン用のテーブルタップを使うときは、テーブルタップの合計電力を守ってください。
- ・アース線を接続できるよう、アース端子のあるコンセントを使ってください。コンセントにアース端子がないときは、お近くの電器店など電気工事士の資格を持った人にアース端子付きコンセントの取り付けを相談してください。

#### ◆電話回線について

インターネットを利用するときは、パソコンに添付されている電話回線ケーブル（モジュラケーブル）が電話回線の接続口（モジュラコンセント）に届く範囲にパソコンを設置してください。インターネットに接続するための機器（ケーブルモデムやルータなど）を利用するときは、それらの機器の近くにパソコンを設置します。

#### ◆アンテナ線について

パソコンでテレビを楽しむには、アンテナ線の位置や長さに注意が必要です。アンテナ線の接続については、「アンテナ線を接続する」（108ページ）をご覧ください。

## 5 パソコンの近くに置いてはいけないもの

### ◆扇風機や大型のスピーカ、温風式こたつなど（磁気を発生するもの）

強い磁気を発生する装置が近くにあると、ディスプレイの表示や色が乱れることがあります。パソコン用スピーカなど、磁気をもらさないように設計された装置であれば、近くに置いてもかまいません。

### ◆ストーブなどの暖房器具

暖房器具の近くにパソコンを置くと、熱で変形したり、異常な動作をすることがあります。

### ◆ほかのディスプレイやテレビ、ラジオ

ほかのディスプレイやテレビの表示が揺れたり、色が乱れたりすることがあります。テレビやラジオの音声に雑音が入ることがあります。

### ◆コードレス電話、携帯電話

通話中に雑音が入ることがあります。パソコン側も電波の影響を受けるため、スピーカに雑音が入ることがあります。

## アンテナ線を用意する

デジタルハイビジョンTVモデルでは、セットアップ作業（パソコンを使えるようにする準備）に続けて、チャンネル設定などをおこないます。このとき、アンテナ線を接続している必要があります。市販のアンテナ線を用意しておいてください。

お手元にない場合は、そのまま作業を進めてかまいません。セットアップは問題なくおこなうことができます。アンテナ線を接続した後に、あらためてチャンネル設定などをおこないます。





## 第 2 章

# 電源を入れる前に接続しよう

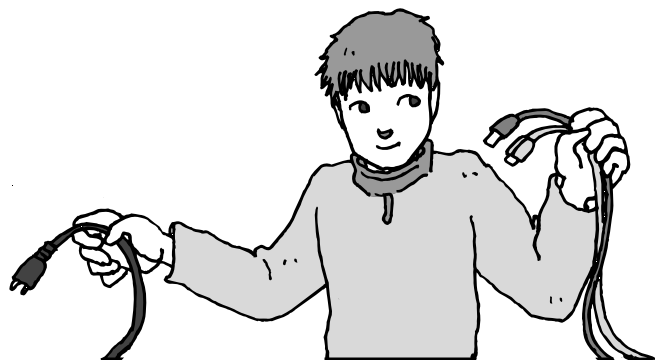

パソコン本体とディスプレイの置き場所を決めたら接続です。いろいろなケーブルをつなぐので、じっくり説明を読んで慎重にやりましょう。次ページから順番に作業を進めてください。電源ケーブルの接続は最後ですよ。

**この章の所要時間：約 20 分**

キーボードを使う準備をする (デジタルハイビジョンTVモデルの場合) .....	20
キーボードを接続する(デジタルハイビジョンTVモデル除く) .....	23
マウスを使う準備をする (デジタルハイビジョンTVモデルの場合) .....	24
マウスを接続する(デジタルハイビジョンTVモデル除く) .....	27
リモコンを使う準備をする .....	29
ディスプレイを接続する(デジタルハイビジョンTVモデルの場合) ..	30
ディスプレイを接続する(デジタルハイビジョンTVモデル除く) .....	35
電源ケーブルを接続する .....	39

### **インターネットや周辺機器は後から接続**

ここではまだ、電話回線には接続しません。また、プリンタなどの周辺機器があるときも、まだ接続しないでください。「第3章 セットアップを始める」で説明している作業が終わってから、電話回線や周辺機器の接続をおこないます。

## キーボードを使う準備をする (デジタルハイビジョンTVモデルの場合)

### ポイント

- 乾電池を入れる
- + (プラス) と - (マイナス) の向きを間違えないように

## 1 ディスプレイの箱からキーボード、電池を出しておく

キーボード、電池はディスプレイの箱に添付されています。

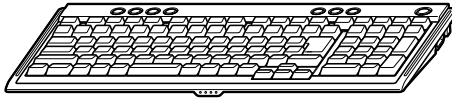

キーボード

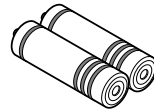

キーボード用アルカリ電池(単3形×2本)

## 2 キーボード裏面のON/OFFスイッチを「OFF」にする

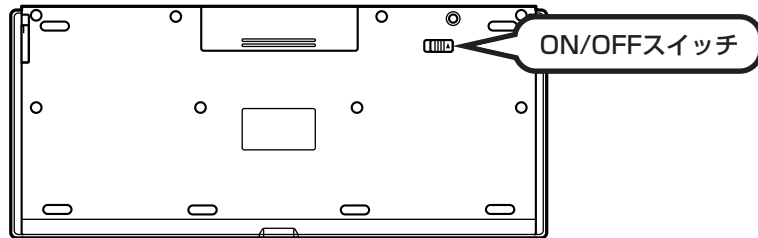

## 3 キーボード裏面のカバーを外す

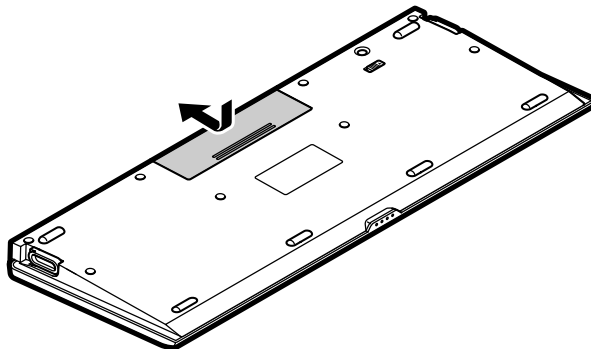

## 4 乾電池を入れる

単3形アルカリ乾電池2本を入れます。入れたら電池カバーをもとどおりにはめてください。

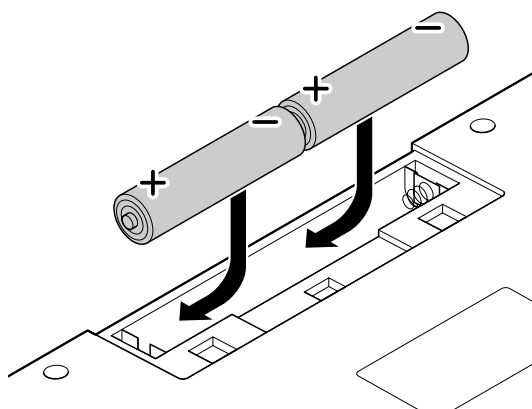

- ・乾電池の+（プラス）と-（マイナス）の向きを、電池ボックス内の表示どおりに入れてください。
- ・ご使用の環境や方法にもよりますが、キーボードの使用時間は連続使用で約300時間です。
- ・必ずアルカリ乾電池を使用してください。
- ・充電式電池は使用できません。

## 5 キーボード裏面のON/OFFスイッチを「ON」にする

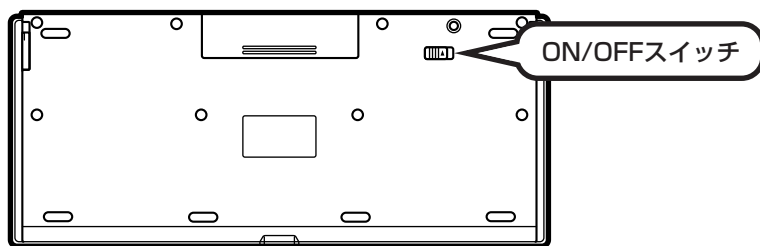

キーボードを長時間使わないときは、キーボード裏面のON/OFFスイッチを「OFF」にしておくと、乾電池が長持ちします。

### 6 キーボードの足を立てる

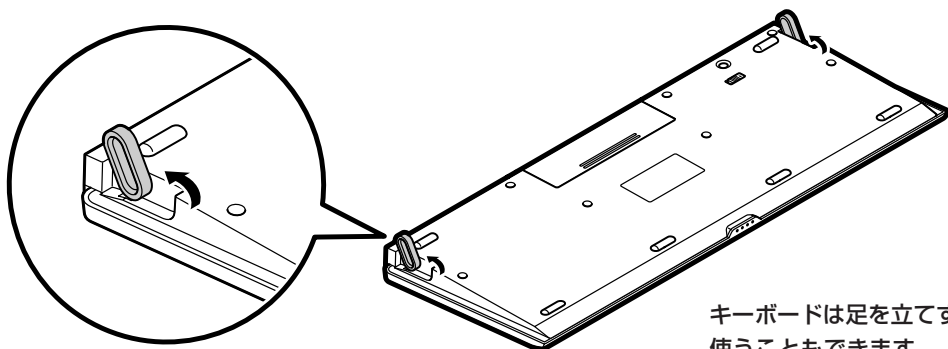

キーボードは足を立てずに  
使うこともできます。

- ⚠ キーボードがうまく動作しないときは、付録の「キーボードとマウスを登録しなおす (デジタルハイビジョンTV モデルの場合)」(261 ページ) をご覧ください。

「マウスを使う準備をする」(24 ページ) に進む

# キーボードを接続する (デジタルハイビジョンTVモデル除く)

## ポイント

- プラグは2つ
- マークを見て、プラグの向きを合わせる

## 1 本体背面のコネクタにキーボードのプラグを差し込む

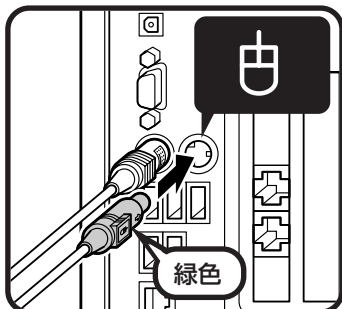
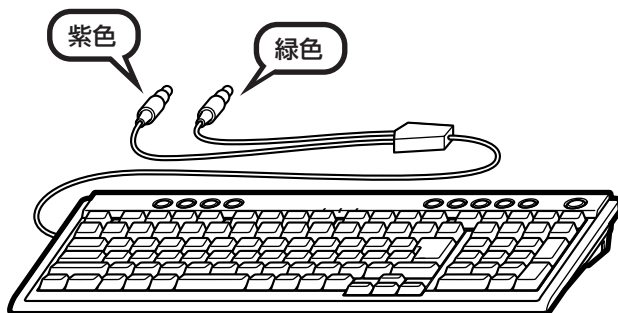
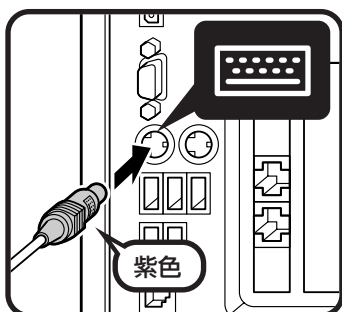

! プラグを差し込むときは、無理に押し込まないでください。うまく差し込めないときは、もう一度プラグの向きを確認してください。

## 2 キーボード裏面の足を立てる

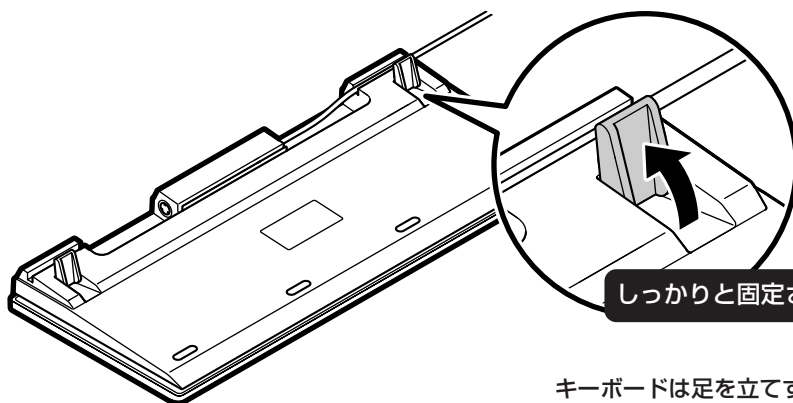

キーボードは足を立てずに使うこともできます。

「マウスを接続する」(27 ページ) に進む

## マウスを使う準備をする (デジタルハイビジョンTVモデルの場合)

### ポイント

- カバーを外して乾電池を入れる
- + (プラス) と - (マイナス) の向きを間違えないように

### 1 ディスプレイの箱からマウス、電池を出しておく

マウス、電池はディスプレイの箱に添付されています。

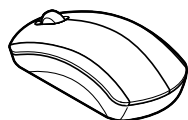

マウス

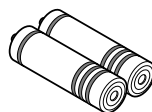

マウス用アルカリ電池(単3形×2本)

### 2 マウス底面のON/OFFスイッチを「OFF」にし、カバースイッチを「RELEASE」にする

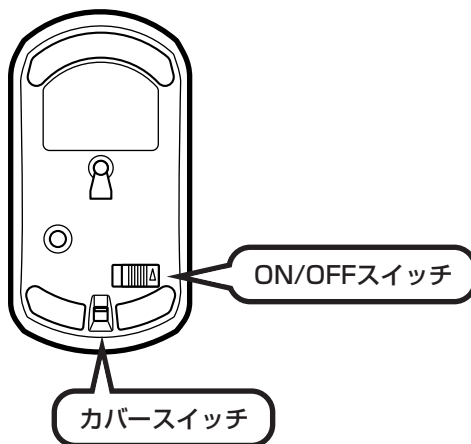

### 3 カバーを上を持ち上げて外す

カバーは片方だけ持ち上げると外れにくくなります。前後同時に持ち上げるようにしてください。

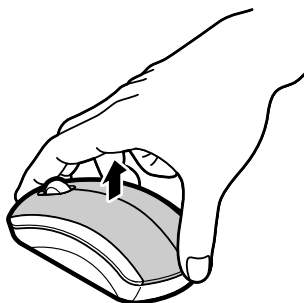

## 4 乾電池を入れる

図のように、単3形アルカリ乾電池をマウスの前方に向けて押し込んでから、後方を端子に合わせて入れてください。

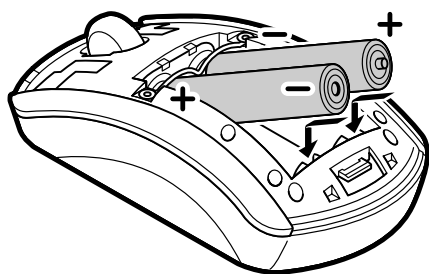

- ・乾電池の+（プラス）と-（マイナス）の向きを、電池ボックス内の表示どおりに入れてください。
- ・マウスの後方の端子が変形しないように乾電池を入れてください。
- ・必ずアルカリ乾電池を使用してください。
- ・充電式電池は使用できません。

## 5 カバーをもとどおりはめる

カバー前後のツメが穴に入るようにはめてください。

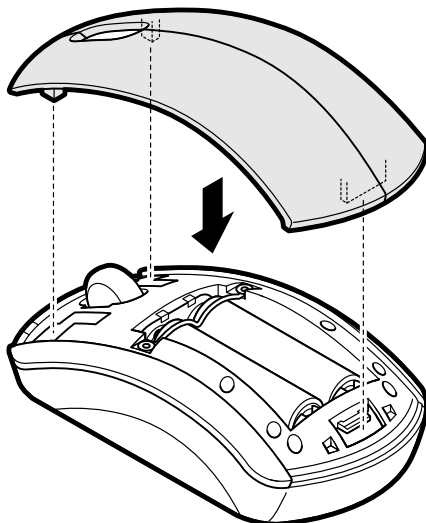

### 6

#### マウス底面のカバースイッチを「LOCK」にし、ON/OFFスイッチを「ON」にする

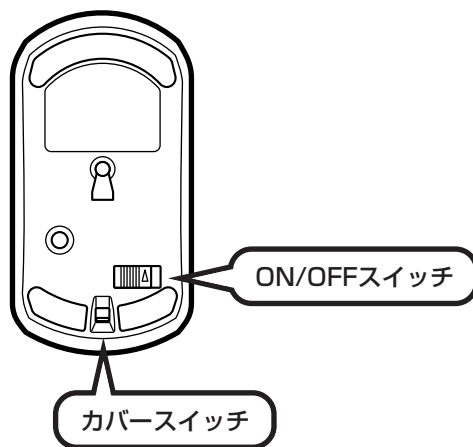

- ・マウス底面から出ている光を直接見ないでください。
- ・マウスの電池寿命は、ご使用の環境や方法にもよりますが、連続して操作した場合最大約60時間です。約2.5か月間使用可能です。
- ・マウスを長時間使わないときは、マウス底面のON/OFFスイッチを「OFF」にしておくと、乾電池が長持ちします。



マウスがうまく動作しないときは、付録の「キーボードとマウスを登録しなおす（デジタルハイビジョンTVモデルの場合）」（261ページ）をご覧ください。

「リモコンを使う準備をする」（29ページ）に進む



# マウスを接続する (デジタルハイビジョンTVモデル除く)

## ポイント

- コネクタは、キーボードの裏側
- プラグの向きを合わせる

マウスは、次の手順のとおり**必ず**キーボード裏面のコネクタに接続してください。本体背面には直接接続しないでください。

## 1 曲が見えるようにマウスのプラグを持つ

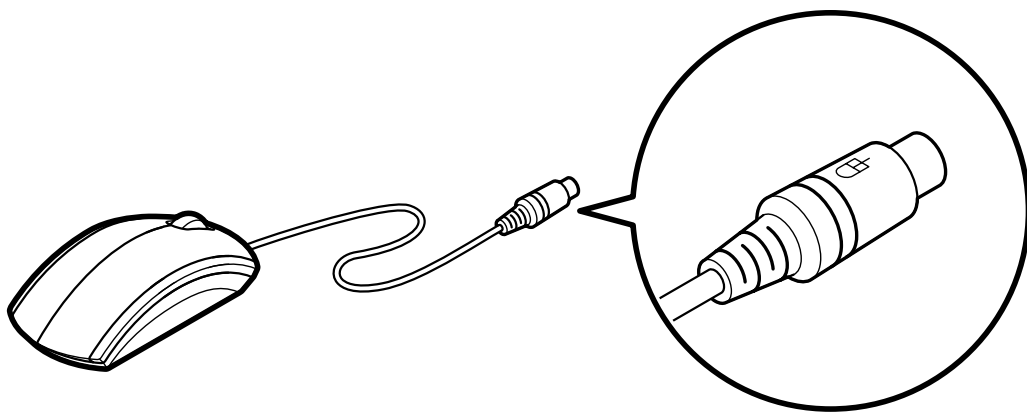

## 2 キーボード裏面のコネクタに差し込む

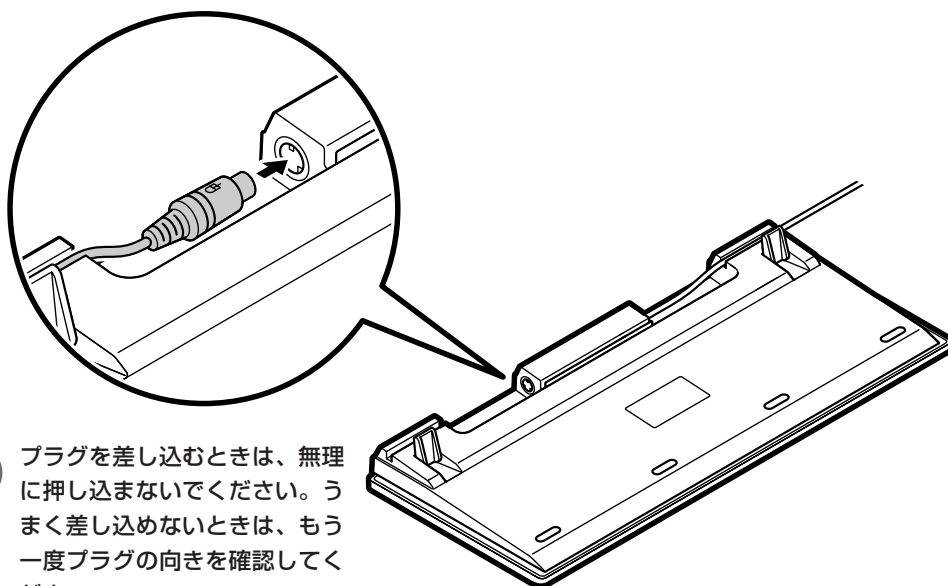

プラグを差し込むときは、無理に押し込まないでください。うまく差し込めないときは、もう一度プラグの向きを確認してください。

## ケーブルの収納方法

ケーブルは、両側、片側どちらにも出すことができます。

### 両側に出す場合

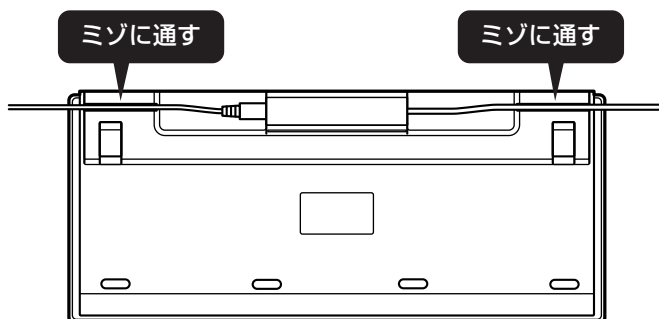

### 片側に出す場合

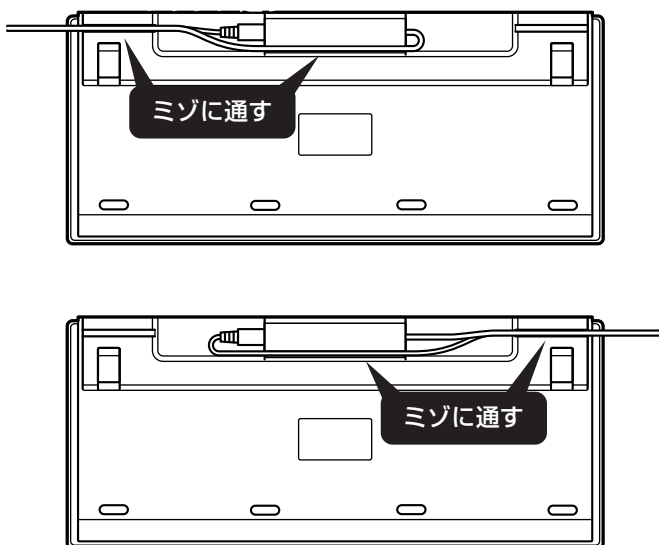

「リモコンを使う準備をする」(29 ページ) に進む

# リモコンを使う準備をする

## ポイント

- 乾電池を入れる
- + (プラス) と - (マイナス) の向きを間違えないように

## 1 リモコンに乾電池を入れる

リモコン背面の電池カバーを外す

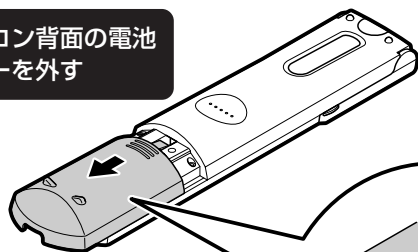

添付の単4形アルカリ乾電池を2本入れる

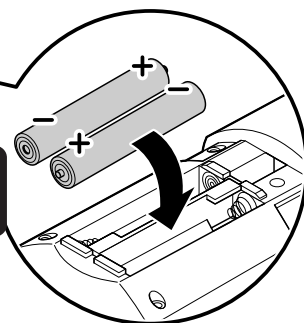

入れたら電池カバーをもとどおりにはめてください。



- ・乾電池の+ (プラス) と - (マイナス) の向きを、電池ボックス内の表示どおりに入れてください。
- ・ご使用の環境や方法にもよりますが、このリモコンの電池寿命はアルカリ乾電池で約 90 時間です。
- ・必ずアルカリ乾電池を使用してください。
- ・充電式電池は使用できません。

## ディスプレイを接続する (デジタルハイビジョンTVモデルの場合)

### ポイント

- 接続するディスプレイによって手順が異なるので要注意
- デジタルハイビジョンTVモデル以外なら、35ページへ

### 1

#### ディスプレイの型番を確認し、 接続用ケーブルを出しておく

このページで説明するのは、次のディスプレイです。

#### ◆20型ワイド液晶ディスプレイ：F20WZ1

ディスプレイの型番は、ディスプレイ背面に記載されています。

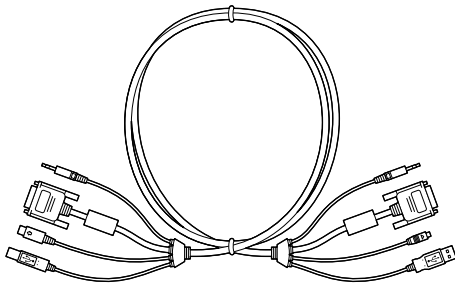

信号ケーブル

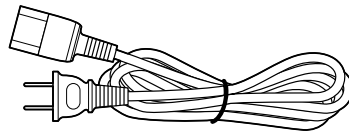

電源ケーブル

ケーブルの形状は、実際の製品と多少異なります。

## 2

## 信号ケーブルをディスプレイに接続する

接続する信号ケーブルのプラグの形状を確認してください。

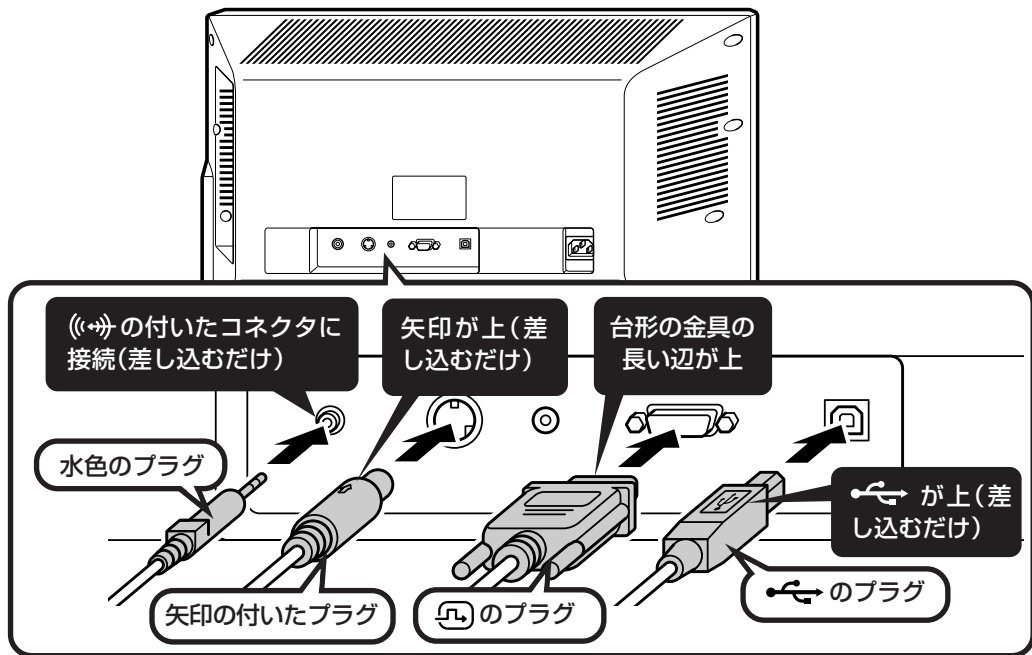
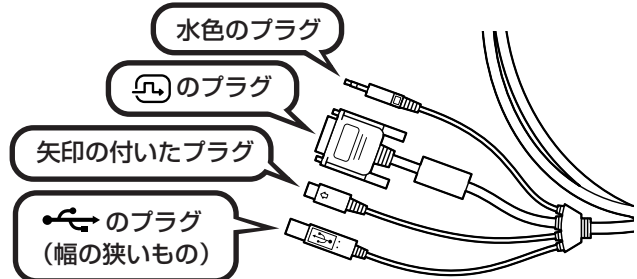

うまく差し込めないときは、プラグの向きを確認してください。無理に押し込むとコネクタを壊してしまうおそれがあります。向きを合わせたら、奥までしっかり差し込んでください。

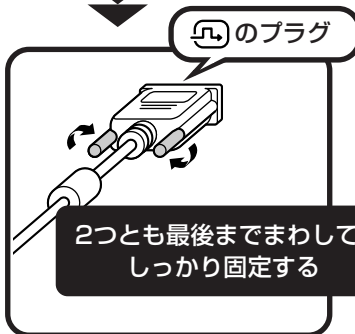

ネジをしめるときは、交互に少しずつまわしてください。片方だけ締めようとする、プラグが斜めに入り込んでしまい、接続不良になることがあります。

## 2 電源を入れる前に接続しよう

### 3 信号ケーブルをパソコンに接続する

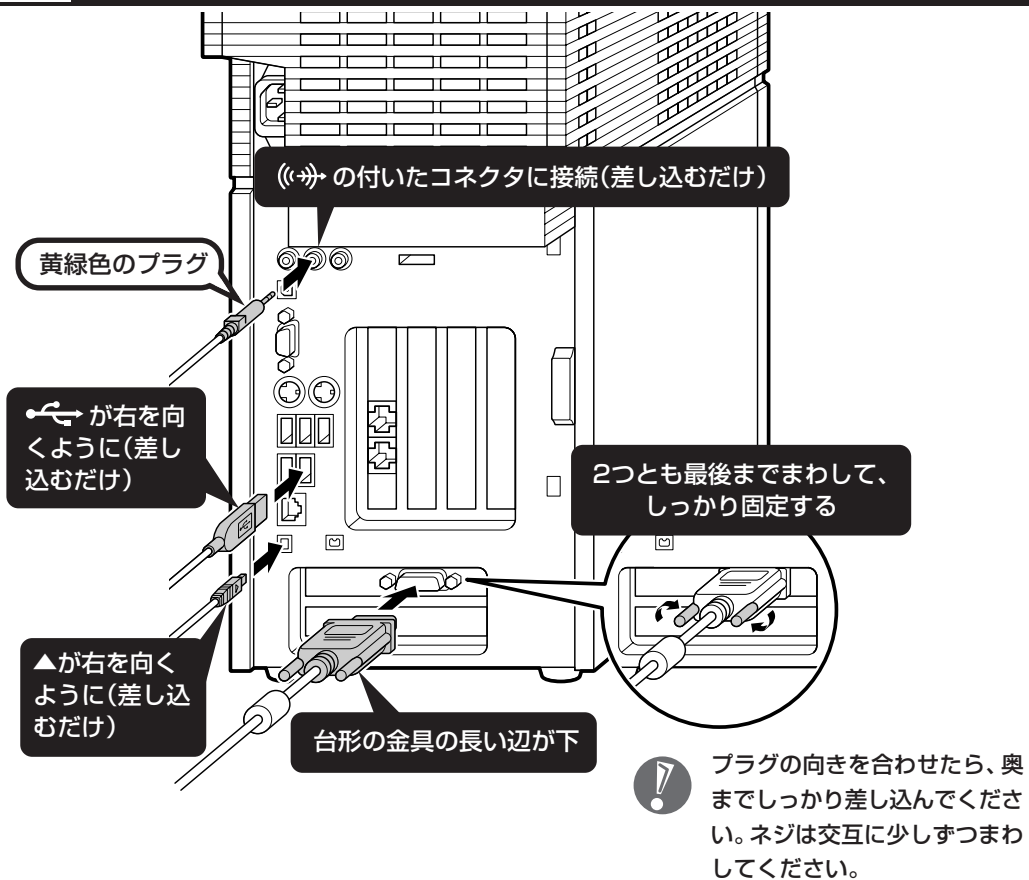

4

ディスプレイ背面から出ている専用ビデオ通信ケーブルをパソコンに接続する

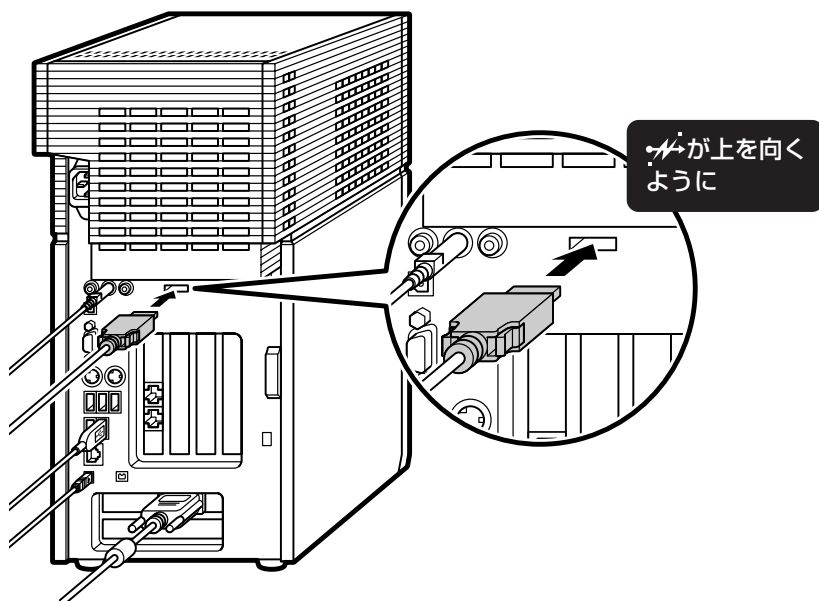
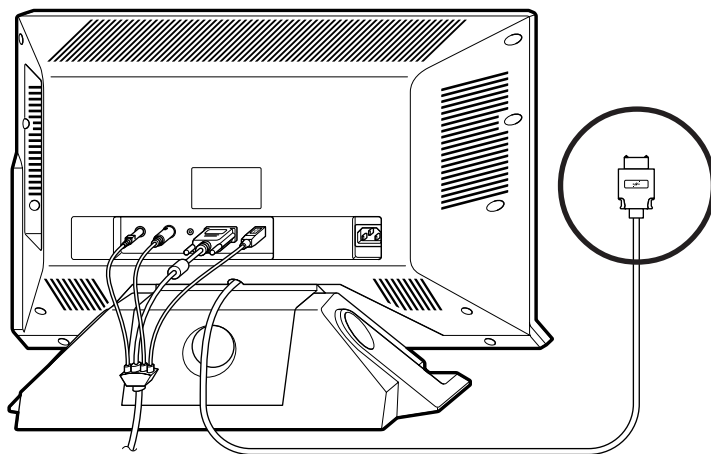

5 電源ケーブルをディスプレイに接続する

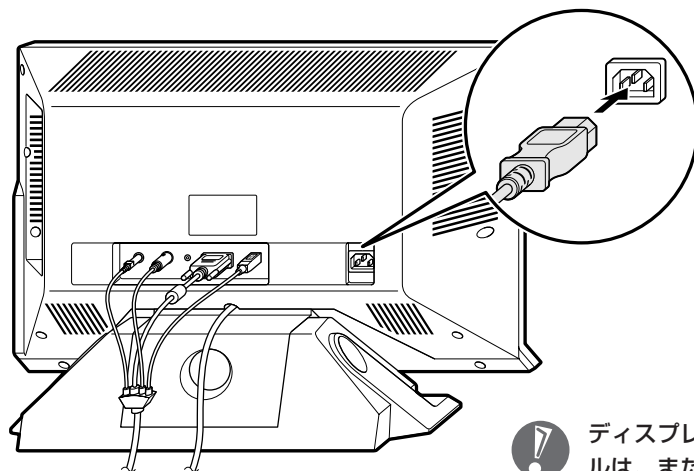

! ディスプレイの電源ケーブルは、まだコンセントに接続しないでください。

「電源ケーブルを接続する」(39 ページ) に進む



# ディスプレイを接続する (デジタルハイビジョンTVモデル除く)

## ポイント

- 接続するディスプレイによって手順が異なるので要注意
- デジタルハイビジョンTVモデルなら、30ページへ
- ここでは、F20W12を例に、デジタルハイビジョンTVモデル以外のディスプレイの接続方法を説明しています。

## 1 接続用ケーブルを用意する

このページで説明するのは、次のディスプレイです。

### ◆ 20型ワイド液晶ディスプレイ : F20W12

ディスプレイの型番は、ディスプレイ背面に記載されています。

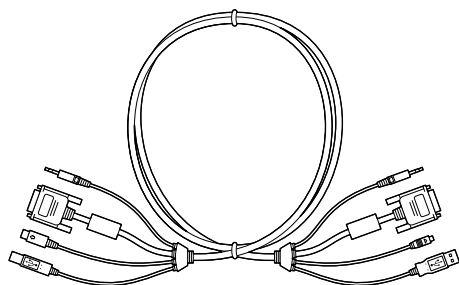

信号ケーブル

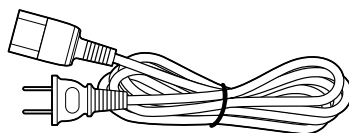

電源ケーブル

ケーブルの形状は、実際の製品と多少異なります。

## 2

## 信号ケーブルをディスプレイに接続する

接続する信号ケーブルのプラグの形状を確認してください。

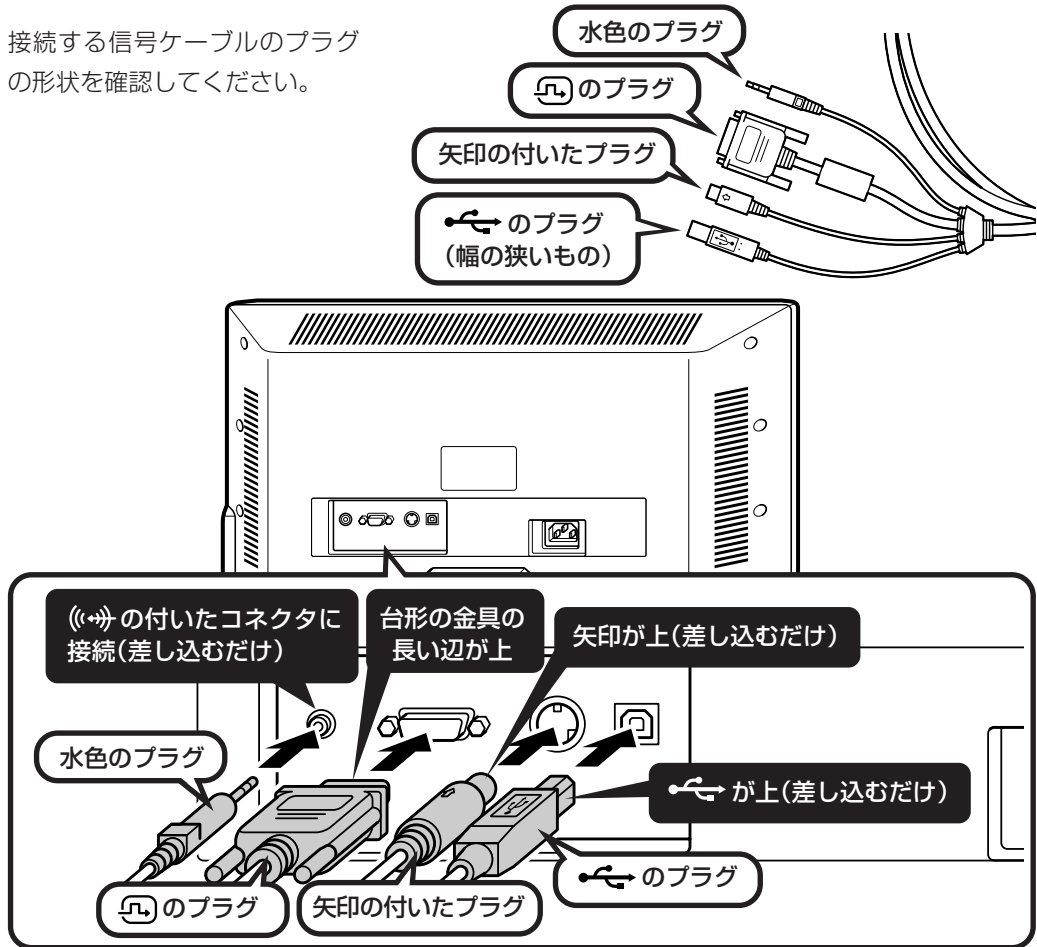

うまく差し込めないときは、プラグの向きを確認してください。無理に押し込むとコネクタを壊してしまうおそれがあります。向きを合わせたら、奥までしっかり差し込んでください。

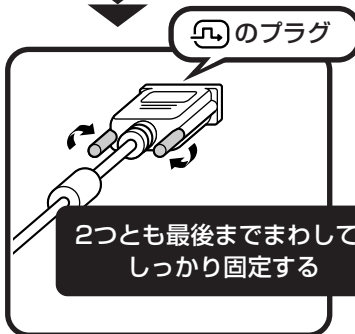

ネジをしめるときは、交互に少しずつまわしてください。片方だけ締めようとする、プラグが斜めに入り込んでしまい、接続不良になることがあります。

### 3 信号ケーブルをパソコンに接続する

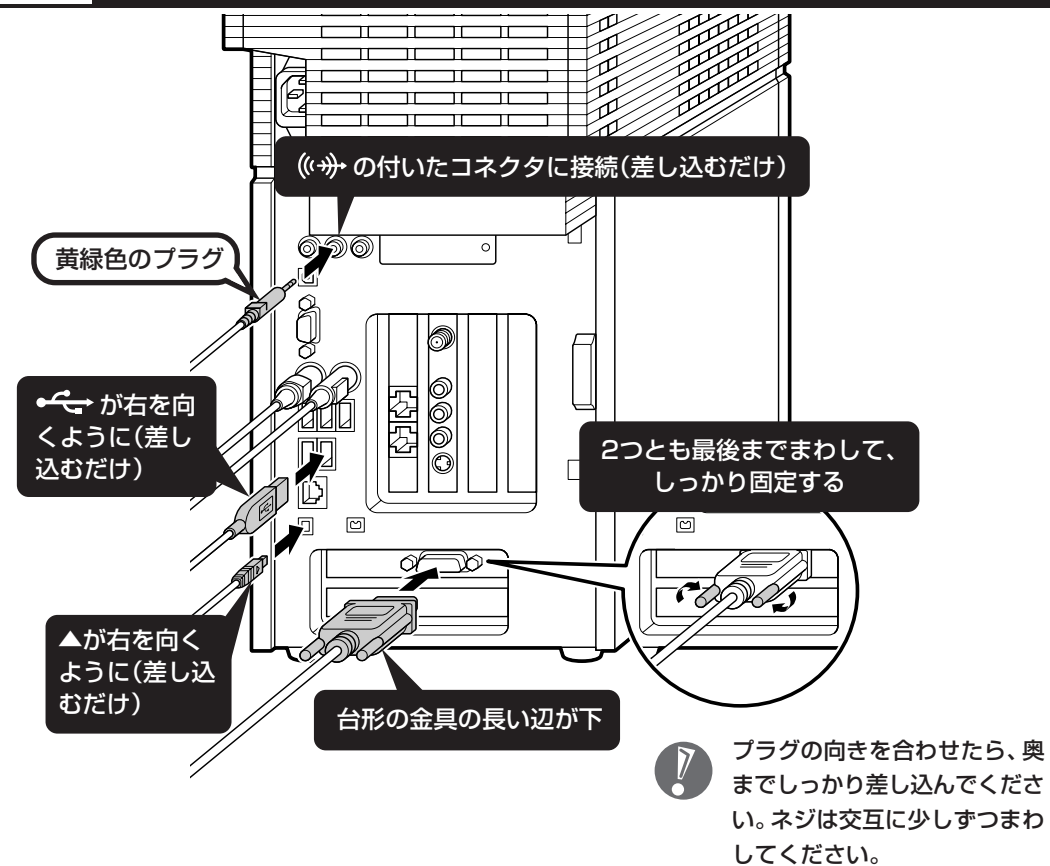

#### 4 電源ケーブルをディスプレイに接続する

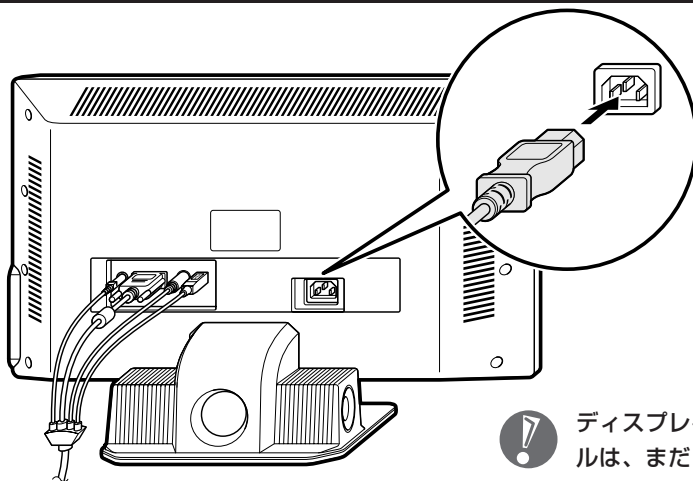

⚠ デ스플레이の電源ケーブルは、まだコンセントに接続しないでください。

「電源ケーブルを接続する」(39 ページ) に進む

## 電源ケーブルを接続する

### ポイント

- ディスプレイ、パソコン本体の両方ともつなぐ
- プラグの向きを合わせる
- もう一度、全体の接続を見なおす

## アンテナ線があれば接続する (デジタルハイビジョンTVモデルの場合)

市販のアンテナ線が用意してある場合は、電源ケーブルを接続する前に、アンテナ線を接続してください。アンテナ線の種類について詳しくは、「アンテナ線を接続する」(108ページ)をご覧ください。

### 接続例

添付のB-CASカードをセットする  
(地上デジタル放送、BS・110度CS  
デジタル放送を視聴する場合)

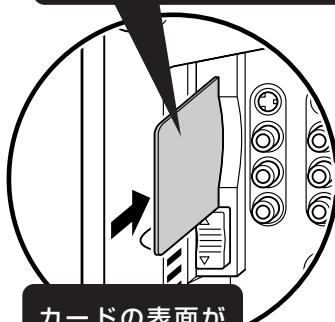

カードの表面が  
背面側を向くよう  
に差し込み、ス  
トッパを上げる

地上デジタル/地上アナログコネ  
クタにアンテナ線を接続する  
(地上アナログ放送、地上デジ  
タル放送を視聴する場合)

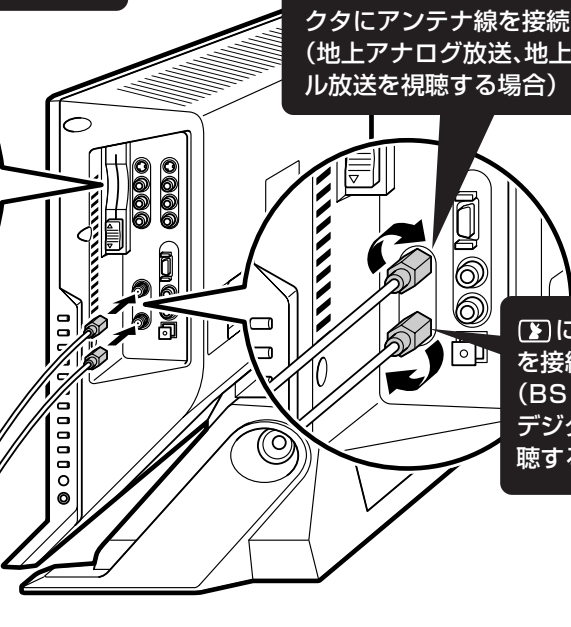

にアンテナ線  
を接続する  
(BS・110度CS  
デジタル放送を視  
聴する場合)



B-CAS カードは、デジタル放送の各種サービスを利用するときに必要なカードです。サービスを受けられるようにするには、B-CASカードのユーザー登録が必要です。B-CASカードについて詳しくは、『もっとテレビを楽しむ本』の付録をご覧ください。

## 1 ディスプレイの電源ケーブルをコンセントに差し込む

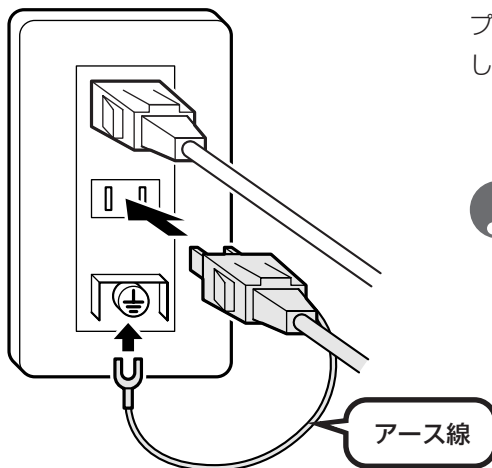

プラグにアース線がある場合は、先にアース線を接続してから、プラグを差し込んでください。



- ・アース線の端子部分にはキャップが付いています。接続するときに取り外してください。
- ・電話線用のアース端子には接続しないでください。通話中に雑音が入るおそれがあります。
- ・アース端子付きのコンセントが利用できないときは、お近くの電器店など電気工事士の資格を持つ人にアース端子付きコンセントの取り付けをご相談ください。

電源ケーブルを取り外すときは、先にプラグを抜いてから、アース線を取り外してください。

## 2 パソコン本体背面に電源ケーブルを接続する

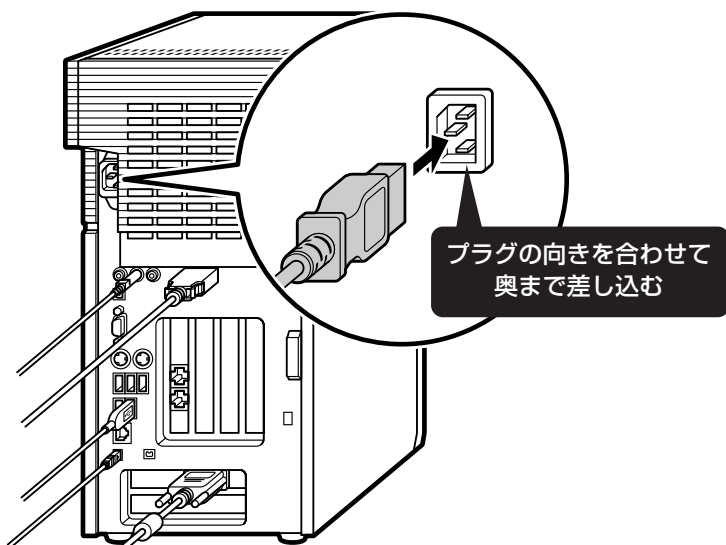

### 3 もう一方のプラグをコンセントに差し込む

先にアース線を接続してから、パソコンの電源ケーブルのプラグを差し込んでください。



- ・アース線の端子部分にはキャップが付いています。接続するときに取り外してください。
- ・電話線用のアース端子には接続しないでください。通話中に雑音が入るおそれがあります。
- ・アース端子付きのコンセントが利用できないときは、お近くの電器店など電気工事士の資格を持つ人にアース端子付きコンセントの取り付けをご相談ください。

電源ケーブルを取り外すときは、先にプラグを抜いてから、アース線を取り外してください。

**これで接続は完了です。**

次ページからの接続完成図で確認してください。

## 接続完成図(F20WZ1)

## 接続完成図 (背面)

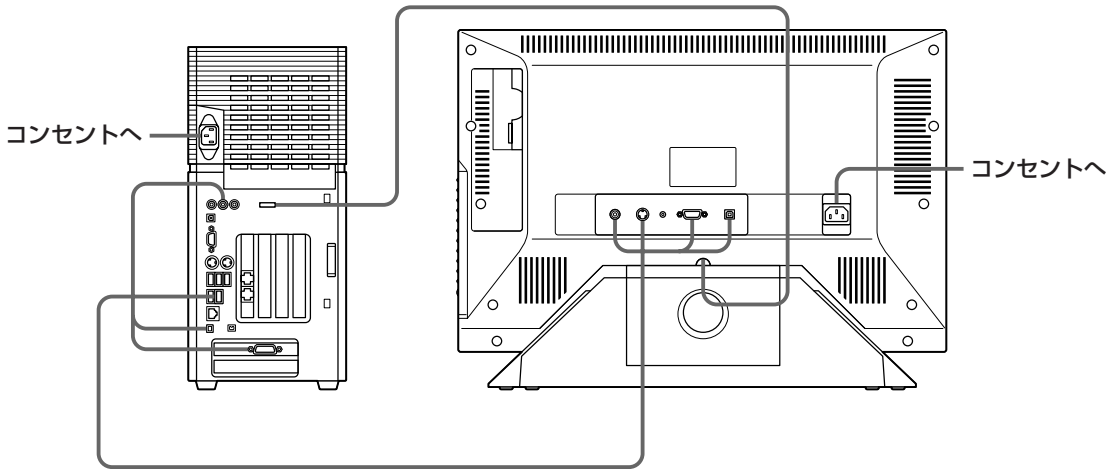

※キーボード、マウスはディスプレイと無線(ワイヤレス)で接続します。

## 接続完成図 (前面)

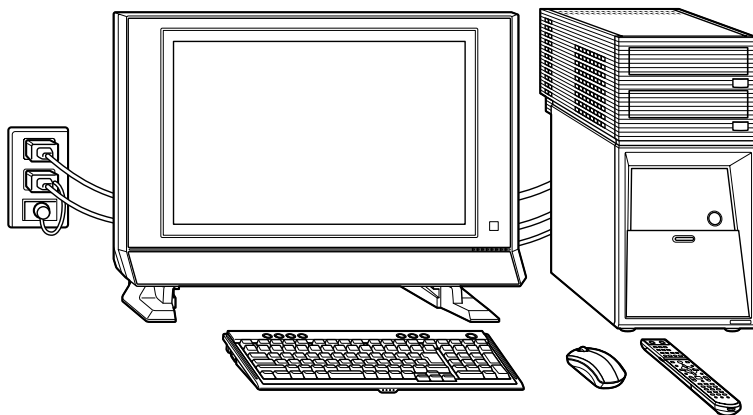



## 接続完成図(F20W12の例)

### 接続完成図 (背面)

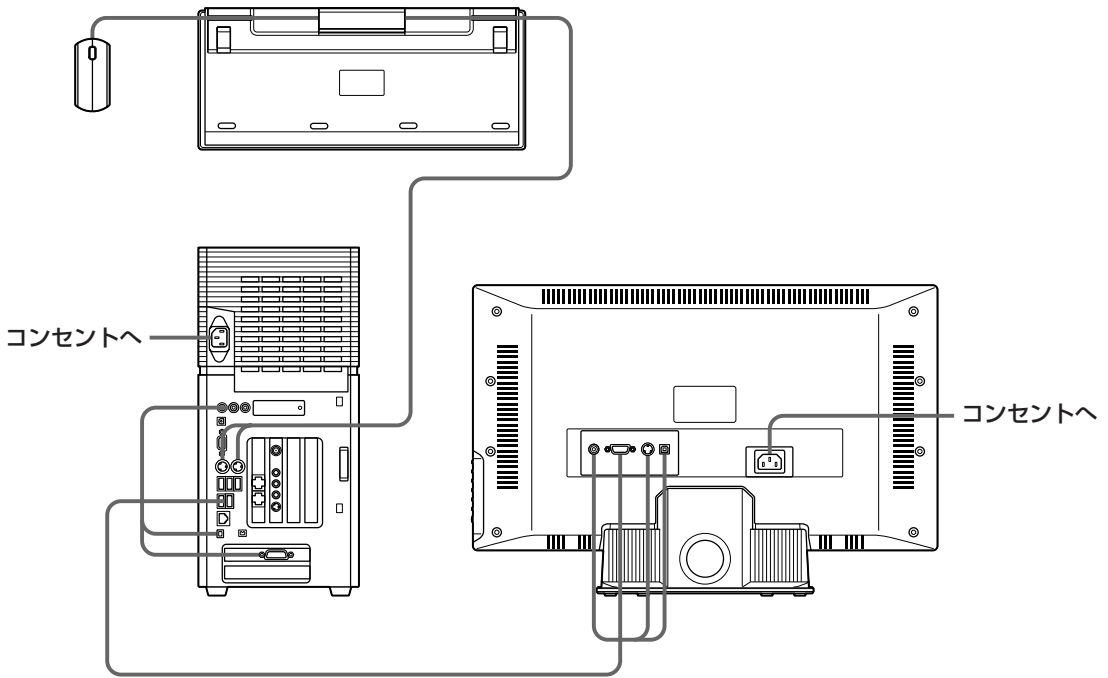

### 接続完成図 (前面)

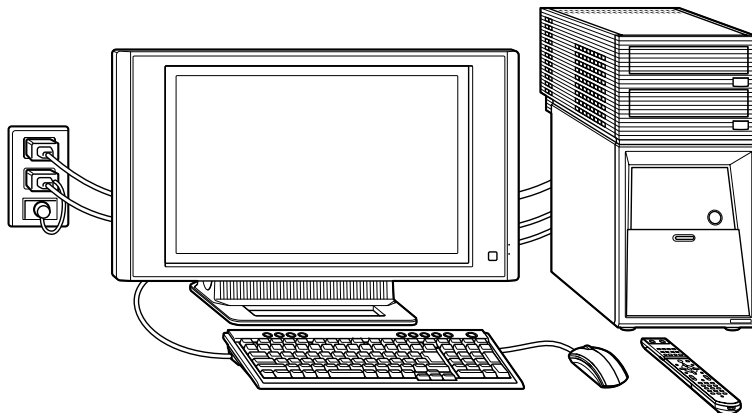

### インターネット、周辺機器などの 接続は後から

ここまでの接続が終わったら、続けて「第3章 セットアップを始める」に進んでください。第3章で説明している作業が終わってからインターネット、周辺機器などの接続をおこないます。



電源ケーブルなどが人の通る場所がないことを、もう一度確認してください。ケーブルを足に引っかけたりするとパソコンの故障の原因になるだけでなく、思わぬけがをすることもあります。

## 第 3 章

# セットアップを始める

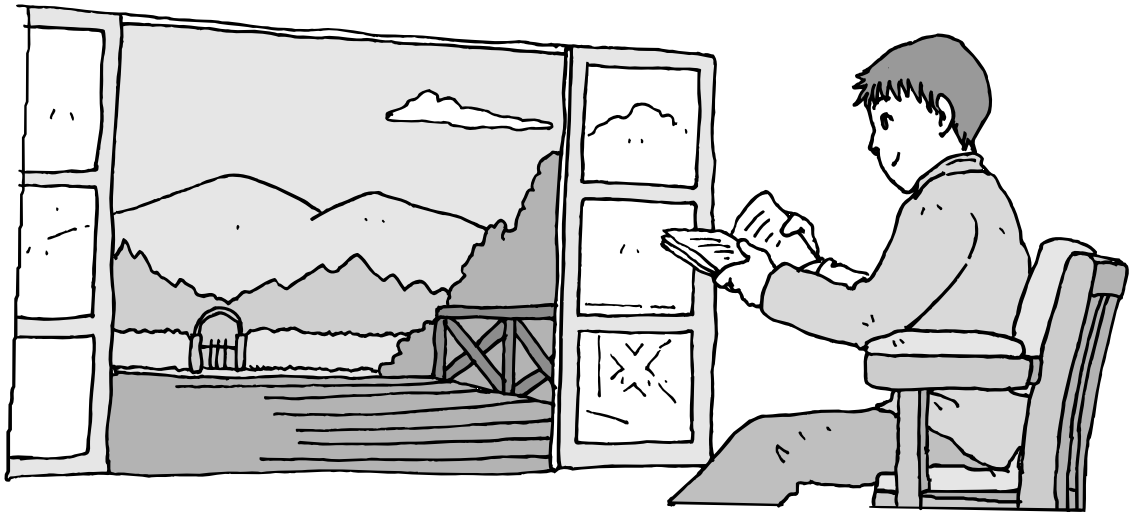

今度は、いよいよパソコンの電源を入れます。最初に電源を入れるときは、「セットアップ作業」といって、自分の名前を登録したりする操作が必要です。この後の説明をよく読んで、ゆっくり確実に操作してください。

### この章の所要時間：約 30 分

電源を入れる .....	46
では、始めましょう .....	49
画面を見ながら手順を進める .....	52
キーボードを使って自分の名前を入れる .....	60
121 ポップリンクを設定する .....	64
「TV 共通設定」で設定する (デジタルハイビジョンTVモデルの場合) .....	65
地上アナログ放送の設定をする .....	67
デジタルTV 放送の設定をする .....	73
設定を完了する .....	75
ここで一段落 .....	76
お客様登録のお願い .....	77

## 電源を入れる



### ポイント

- 電源スイッチの場所を確認しておく

### 1 ディスプレイの電源を入れる

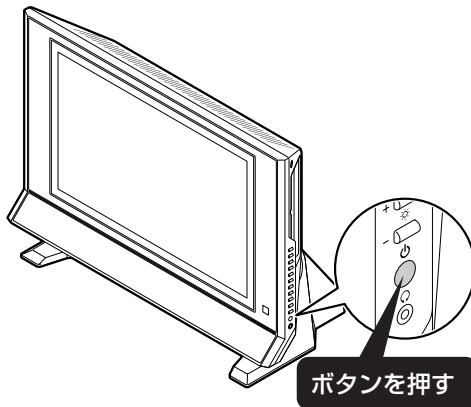

デジタルハイビジョンTVモデルのF20WZ1をお使いのかたは、ディスプレイの電源を入れると自動的にパソコン本体の電源も入ります。ただし、F20WZ1以外のディスプレイをお使いのかたは手順2へ進み、パソコン本体の電源も入れてください。

#### 液晶ディスプレイのドット抜けについて

液晶ディスプレイは、非常に高精度な技術で作られています。画面の一部にドット抜け※（ごくわずかな黒い点や、常時点灯する赤、青、緑の点）が見えることがあります。

また、見る角度によっては、色むらや明るさのむらが見えることがあります。

これらは、液晶ディスプレイの特性によるものであり、故障ではありませんのであらかじめご了承ください。

※社団法人 電子情報技術産業協会(JEITA)のガイドラインに従い、ドット抜けの割合を付録の「仕様一覧」(271ページ)または『VALUESTAR Gシリーズをご購入いただいたお客様へ』の「仕様一覧」に記載しています。ガイドラインの詳細については、以下のホームページをご覧ください。

「パソコン用液晶ディスプレイのドット抜けに関する定量的表記ガイドライン」

<http://it.jeita.or.jp/perinfo/committee/pc/0503dot/index.html>

## 2 パソコン本体の電源を入れる



- ・ F20WZ1 をお使いのかたは、ディスプレイの電源を入れると自動的にパソコン本体の電源も入ります。F20WZ1 以外のディスプレイをお使いのかたは、ここでパソコン本体の電源スイッチを押してください。
- ・ 電源スイッチを押しても、電源ランプが点灯しない場合、電源ケーブルが正しく接続されていないことが考えられます。「電源ケーブルを接続する」(39ページ)をご覧ください。

## 画面が表示されるまで数分かかることもある

電源スイッチを押してから、次ページの画面が表示されるまでに数分かかることがあります。その間、NECのロゴ（社名のマーク）やWindows（ウィンドウズ）のマークなどが表示されたり、画面が真っ暗になったりしますが、故障ではありません。あわてて電源を切ったりせずに、そのままお待ちください。

## 操作の途中では、絶対に電源を切らない！

セットアップ作業がすべて終わるまでに、約30分かかります。「ここで一段落」（76ページ）までの手順が完了する前には、絶対に電源を切らないでください。電源ケーブルをいきなり抜いたりするのも、絶対ダメです。セットアップ作業が終わらないうちに電源を切ると、故障の原因になります。

## 停電などのときは

万一、停電などの理由で電源が切れてしまったときは、一度電源ケーブルをコンセントから抜いて1分ほど待ち、再度コンセントに差しなおしてから、電源スイッチを押してください。セットアップの画面が表示されるときは、その画面からセットアップ作業を続けてください。セットアップの画面が表示されないときは、NEC 121 コンタクトセンターにお問い合わせください。



RAID5の構成で使用中に、停電や電源ケーブル抜けが原因で電源が切れてしまったとき、または電源ボタンの長押しにより電源を切ってしまったときに、次回起動時パリティ初期化がおこなわれる場合があります。これは故障ではありませんが、セットアップ完了後、パリティ初期化の完了を待ってご使用ください。パリティ初期化中は通常のWindows動作が遅く感じられることがあります。

## 電源を入れた直後に水冷システム特有の音がある場合がある

お買い上げ後はじめて設置された場合、あるいは本体を横にして移動された後に再度設置された場合に、電源を入れた直後の10秒～1分程度の間、水冷ユニット内を空気が流れる音（ポコポコ音）がある場合があります。これは故障ではありませんので、そのままご使用ください。次回以降に電源を入れたときには、この音は発生しません。

# では、始めましょう



## ポイント

- 画面の矢印を動かしてみる
- 「クリック」という操作を覚える

## 1

### セットアップの最初の画面を確認する

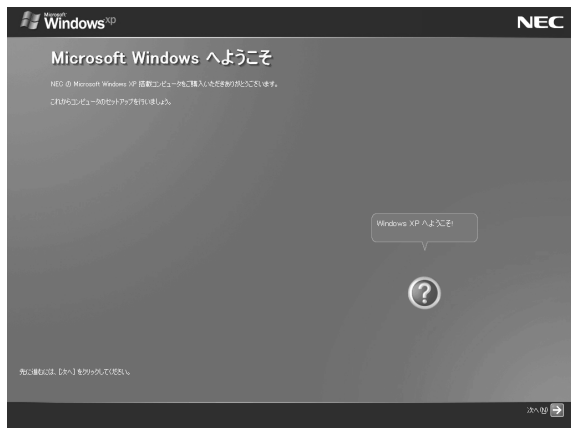

「Microsoft Windows へようこそ」という画面が表示されていますね。これがセットアップ作業の出発点です。

#### は、「何もしないで待ってて」の合図

パソコンの内部で何かの処理が進んでいて、操作できないときには、画面にのマークが出ることがあります。このマークが表示されているときや、「しばらくお待ちください」などと文字が表示されているときは、キーを押したり、マウスのボタンを押したりせずに、待っててください。

パソコン内部での処理の進み具合を示すグラフが表示されることもあります。その場合も、何も操作せずに待ってください。

## 2 マウスを動かす

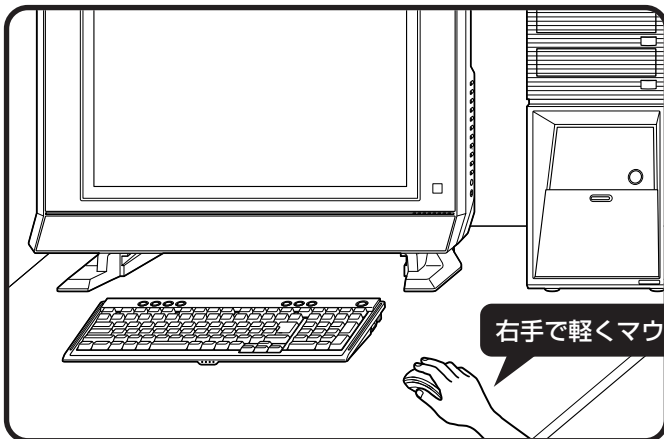

このマウスは、マウス底面から出ている赤い光をセンサーが検知して、動きを判断します。濃淡のはっきりした模様や柄のないところ、光沢や反射のないところで使うと、センサーが光を検知しやすく、快適に動きます。



- ・マウス底面から出ている光を直接見ないでください。
- ・マウス底面のON/OFFスイッチが「ON」になっているか、底面の中央部が赤く光っているか確認してください（デジタルハイビジョンTVモデルのみ）。
- ・マウスがうまく動作しないときは、『活用ブック』の「困ったときの解決法」をご覧ください。
- ・まだ、マウスのボタンを押さないでください。

マウスを動かすと、その動きに合わせて画面の矢印が動きます。マウスを動かすときは、マウスの前後左右に10cm程度のスペースをあけるとよいでしょう。肩の力を抜き、手首だけで動かすことがコツです。



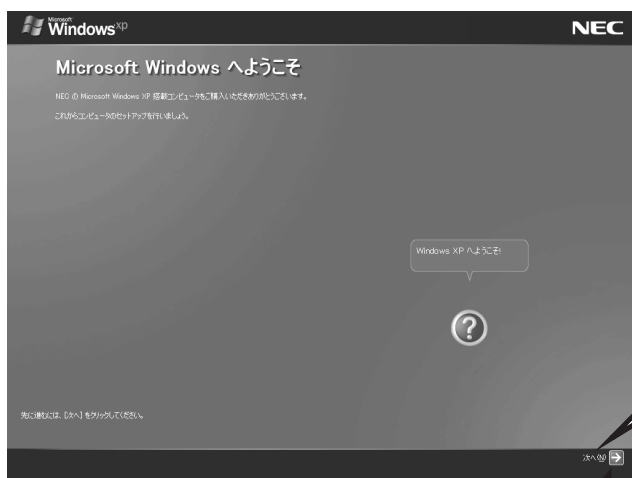

### 3 画面内の右下を見る



「次へ」と書かれている



マウスを動かして、  
矢印をここに合わせてから

「次へ」の  に、マウスの矢印  (マウスポインタ) を合わせてマウスの左ボタンを押すと、画面の表示が切り換わって「使用許諾契約」と書かれた画面になります。

マウスの左ボタンを  
1回押す

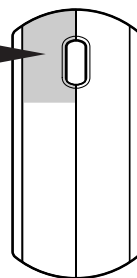

#### クリック

このような操作で、手順を次に進めたり、次ページを表示したりすることができます。

画面の絵や文字などに矢印に合わせてマウスの左ボタンを1回押す操作を「クリック」と呼びます。パソコンを使うときの一番基本的な操作なので、覚えてくださいね。

## 画面を見ながら手順を進める

### ポイント

- 画面に書かれたことを読みながら
- 指示にしたがってクリック

## 1 使用許諾契約に同意する

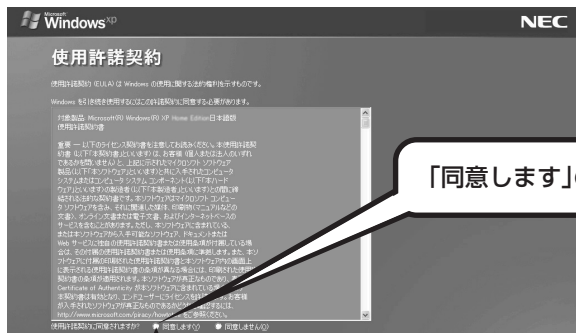

「同意します」の左にある○にマウスの矢印を動かし、

矢印の先端を○の内側に合わせてから、クリックする

同意します(Y)     同意しません(N)

同意します(Y) に変化します。

これで、使用許諾契約に同意することになります。「同意します」の左が○から●に変わらないときは、マウスの矢印がうまく合っていないので、やりなおしてください。

「使用許諾契約」とは、このパソコンに入っているソフトを違法にコピーして他人に渡したりしないという約束をしていただくことです。この契約に同意していただけない場合は、パソコンを使うことができません。画面に表示されている契約文の続きを読むには、文書表示欄の右下にある▼をクリックします。



→ に、マウスの矢印を合わせてから、クリックする

## 2

## コンピュータを保護する設定をする

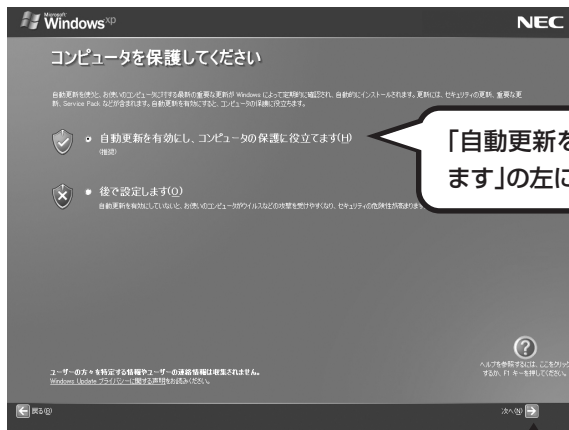

「自動更新を有効にし、コンピュータの保護に役立ちます」の左にあるをクリックしてに変えてから、

をクリックする

Windowsがいつも最新の状態になるように、インターネット経由で定期的に更新情報が確認され、自動的にインストールされるようになります。Windowsの更新について詳しくは、『活用ブック』の「しっかりセキュリティであんしんインターネット」をご覧ください。

## 3 次の画面に進む

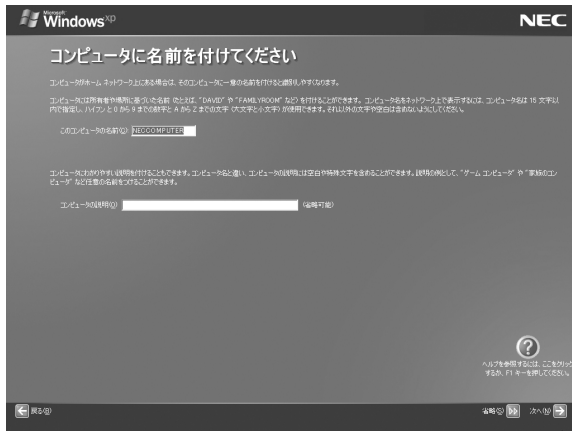

このまま、→ をクリックする

- ・ キーボードの操作に慣れていないかたは、名前を付けずにこのまま次に進んでかまいません。
- ・ キーボードを使った文字入力に慣れている場合、半角英数文字でコンピュータの名前を自由に入力してください。名前を思いつかない場合は「VALUESTAR」(バリュースター)とするとよいでしょう。すでに何台かパソコンをお持ちの場合、「PC1」、「PC2」のように数字で区別してもかまいません。



- ・ 次の文字列は、パソコンのシステムですでに使われているため、入力しないでください。CON、PRN、AUX、CLOCK\$、NUL、COM1 ~ COM9、LPT1 ~ LPT9
- ・ すでに何台かパソコンをお使いの場合は、同じ名前を付けしないでください。ネットワークで接続したときにエラーが表示されます。
- ・ キーボード裏面のON/OFFスイッチが「ON」になっているか確認してください(デジタルハイビジョンTVモデルのみ)。
- ・ キーボードがうまく動作しないときは、『活用ブック』の「困ったときの解決法」をご覧ください。

### Windows XP Home Editionモデルの場合

57 ページへ進んでセットアップ作業を進めてください。

### Windows XP Professionalモデルの場合

次ページへ進んでセットアップ作業を進めてください。

# 4

## 管理者パスワードを設定する (Windows XP Professionalモデルのみ)

1

自分の好きなパスワードを入力

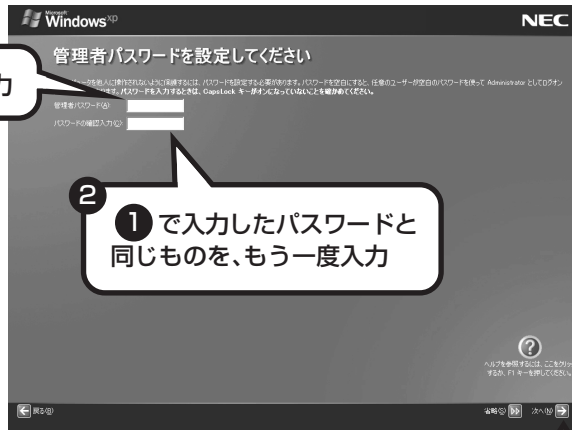

2

1で入力したパスワードと同じものを、もう一度入力

3



をクリックする

- ・入力したパスワードは「●●●」のように表示されます。これは、入力したパスワードが他人に見られてもわからないようにするためです。
- ・覚えやすく、忘れにくいパスワードを決めてください。大文字、小文字も入力したとおりに区別されます。

## 5

### ドメインに参加させないようにして、次に進む (Windows XP Professionalモデルのみ)

「いいえ、…」の左にある表示が  
☑ になっていることを確認して、

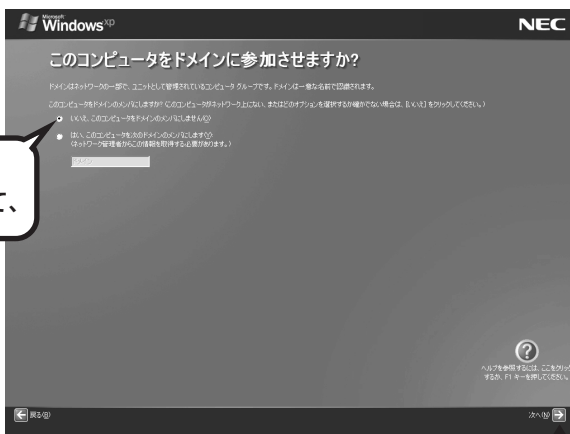

→ をクリックする

- ・上の画面が表示されたときはコンピュータをドメインに参加させずにセットアップ作業を進めてください。
- ・上の画面が表示されずに次ページの画面が表示されることもあります。その場合、次ページの説明にしたがって進めてください。
- ・必要なら、セットアップ作業が終わってからドメインに参加するように設定することもできます。「ドメイン」とは、企業や学校などがまとまってネットワークを管理するときのグループを意味しています。詳しくは、企業や学校などのネットワーク管理者におたずねください。

## 6 インターネットの接続方法を省略する

下の画面がどちらも表示されずに次ページの画面が表示された場合、次ページの説明にしたがって進めてください。



インターネットへの接続は、セットアップ作業が終わってから別に設定します。ここでは、そのまま「省略」をクリックしてください。

 をクリックする

「インターネット接続が選択されませんでした」と表示されたときも、「省略」をクリックしてください。



 をクリックする

## 7 ユーザー登録せずに次へ進む

「いいえ、今回はユーザー登録しません」の左にある○をクリックして●に変えてから、



→ をクリックする

- ・「今すぐインターネットアクセスのセットアップを行いますか?」と表示されたときは、そのまま次ページの説明にしたがって進めてください。
- ・「いいえ、…」を選択しないで手順を進めるとセットアップ作業が途中で止まってしまいます。必ず、「いいえ、…」の左にある○をクリックして●に変えてください。
- ・Microsoftへのユーザー登録は、セットアップ作業が終わってからWindowsの「ヘルプとサポート」をご覧ください。



## 8

## インターネット接続せずに次へ進む

「いいえ、今回はインターネットに接続しません」の左にある○をクリックして●に変えてから、



→ をクリックする

- ・「このコンピュータを使うユーザーを指定してください」と表示されたときは、そのまま次ページの説明にしたがって進めてください。
- ・「いいえ、…」を選択しないで手順を進めるとセットアップ作業が途中で止まってしまいます。必ず、「いいえ、…」の左にある○をクリックして●に変えてください。
- ・インターネットへの接続は、セットアップ作業が終わってから別に設定します。

## キーボードを使って 自分の名前を入れる

### ポイント

- ローマ字(アルファベット)で  
名前を入れる

### 1 「ユーザー1」欄に自分の名前を入れる

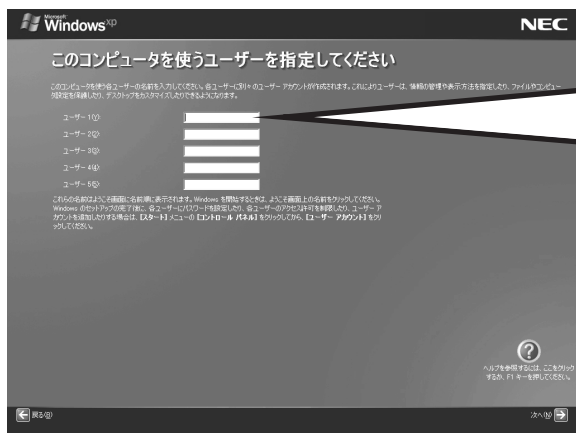

ここに小さな縦棒(|)が点滅しているのを見てから、キーボードの【半角/全角】を1回押して、キーボードから自分の名前をローマ字で入力する

【例】「mita」と入力する場合なら



点滅していないときは、「ユーザー1」欄をクリックしてください。

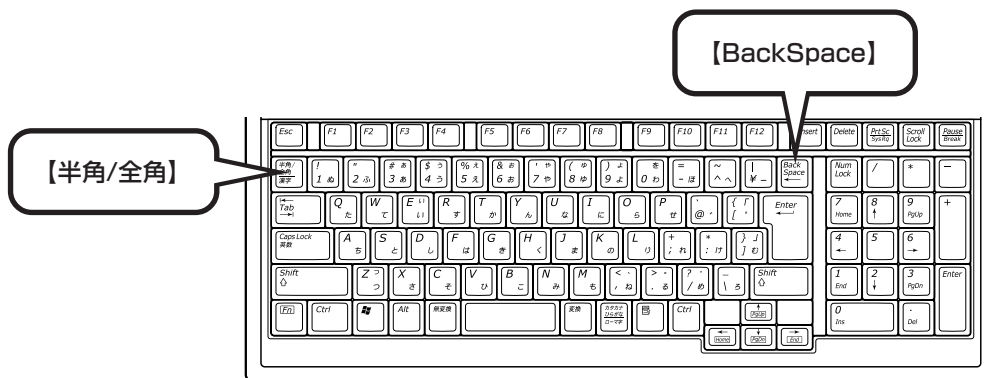

- ・ここでは「ユーザー1」欄だけ入力してください。ユーザー名の追加や変更は、セットアップ作業が終わった後でできます。
- ・次の文字列は、パソコンのシステムですすでに使われているため、入力しないでください。  
CON、PRN、AUX、CLOCK\$, NUL、COM1 ~ COM9、LPT1 ~ LPT9
- ・コンピュータ名と同じ名前を付けしないでください。
- ・キーボード裏面のON/OFFスイッチが「ON」になっているか確認してください(デジタルハイビジョンTVモデルのみ)。
- ・キーボードがうまく動作しないときは、『活用ブック』の「困ったときの解決法」をご覧ください。

### 入力を間違えたら

キーボードの【BackSpace】(バックスペース)を押してください。

### ひらがなが表示されるときは

キーボードの【BackSpace】を押して、表示された文字をすべて消してください。

次に、キーボードの【半角/全角】を押すと、アルファベットが表示されるようになります。

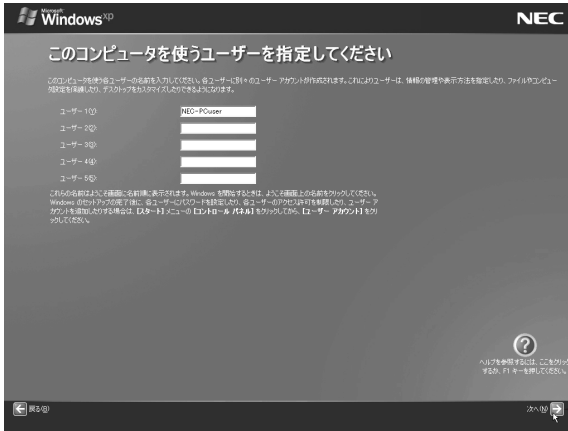

## 入力した名前を控えておく ユーザー名：

パソコンのトラブルを解決するために、  
後でセットアップ作業をやりなおす（再  
セットアップする）とき、この名前が必  
要です。上の欄に控えておいてください。

 をクリックする

## 2 さらにセットアップ作業を進める



→ をクリックすると、しばらくしてからパソコンの電源が切れ、自動的に再度電源が入ります（これを「再起動」といいます）。  
次ページの画面が表示されるまで何も操作せずに待っててください。

**パソコンが再起動しても、  
まだセットアップ作業が残っています。**

続けて次ページ以降の作業を進めてください。

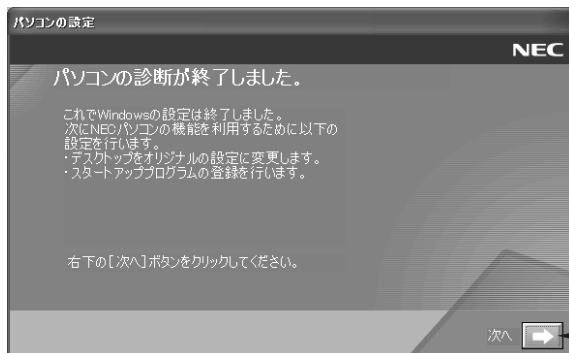

### 3 残りのセットアップ作業に進む





→ をクリックする

画面に「パソコンの診断が終了しました。」と表示されます。これでWindowsの設定は終了しましたが、NECのパソコンの機能を利用するために、もう少しセットアップ作業を進める必要があります。

 画面右下に次のようなメッセージが表示される場合があります。

 **コンピュータが危険にさらされている可能性があります。**   
ウイルスバスター2006が無効になっています。  
問題を解決するには、このバルーンをクリックしてください。

 **コンピュータが危険にさらされている可能性があります。**   
ウイルスバスター2006が最新の状態でない可能性があります。  
問題を解決するには、このバルーンをクリックしてください。

ここでこのメッセージが表示されても問題ありません。今はこのメッセージをクリックせずに、セットアップ作業を進めてください。

## 121ポップリンクを設定する

**ポイント**

- NEC から新しい情報が届くように、「利用する」を選ぶ

### 1 → をクリックする

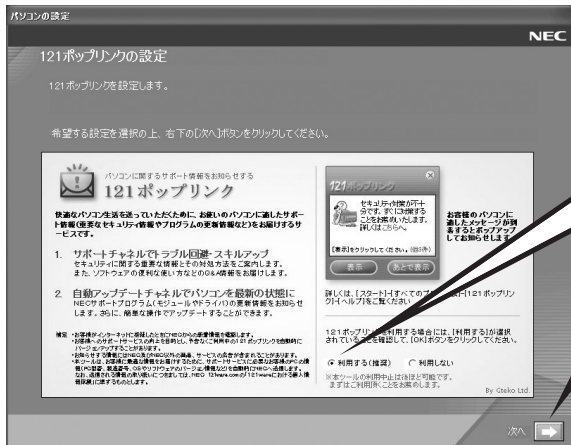

「利用する(推奨)」の左が  
● になっていることを  
確認して、

→ をクリック

121 (ワントゥワン) ポップリンクは、お使いのパソコンに適したサービスサポート情報(危険度の高いウイルスに対するセキュリティパッチ(修正プログラム)やアップデートプログラム)を、NECからインターネット経由でお知らせするサービスです。このパソコンでインターネット接続できるようになってから、新しい情報が発表されるたびに自動的に届くようになります。

121 ポップリンクの設定は、後から利用しないように変更することもできます。

この画面が変わったら、  
→ をクリック



パソコンの電源が切れ、自動的に再度電源が入ります(1回目の再起動)。再起動後、「システムの復元ポイントの設定」の画面が表示され、もう一度再起動(2回目の再起動)します。2回目の再起動後、76ページの画面(デスクトップ画面)が表示され、デジタルハイビジョンTVモデルの場合は、続けて次ページの「TV共通設定」が表示されます。

**デジタルハイビジョンTVモデル以外の場合**

76ページへ進んでください。

**デジタルハイビジョンTVモデルの場合**

次ページへ進んでセットアップ作業を進めてください。

# 「TV共通設定」で設定する(デジタルハイビジョンTVモデルの場合)

## ポイント

- アンテナ線の接続が終わっているときは、続けてチャンネルの設定をおこないます。

! アンテナ線を接続していないかたは、「TV共通設定」の画面右上の✕をクリックして76ページへ進んでください。チャンネル設定は、アンテナ線を接続した後でおこなうことができます。

## 1 「TV共通設定」で「まとめて設定する」をクリックする

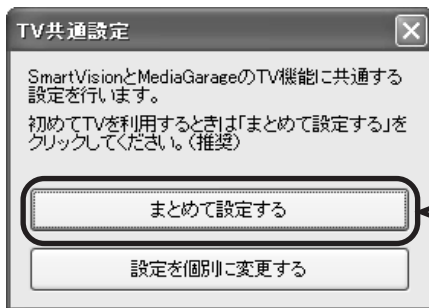

「まとめて設定する」をクリックする

「スタート」-「すべてのプログラム」-「TV共通設定」-「TV共通設定」をクリックしても「TV共通設定」を起動できます。

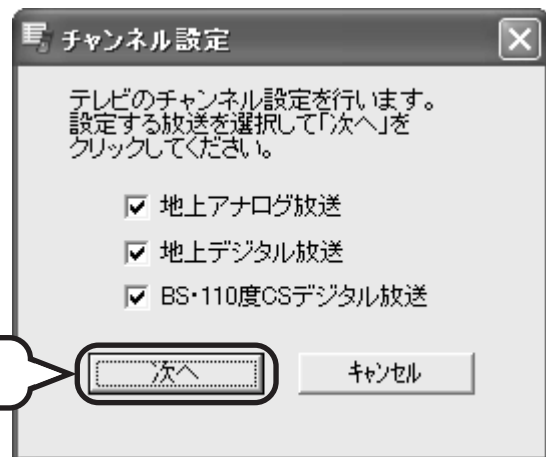

「次へ」をクリックする

「チャンネル設定ユーティリティ」が起動します。

## 設定する放送を選びたいときは

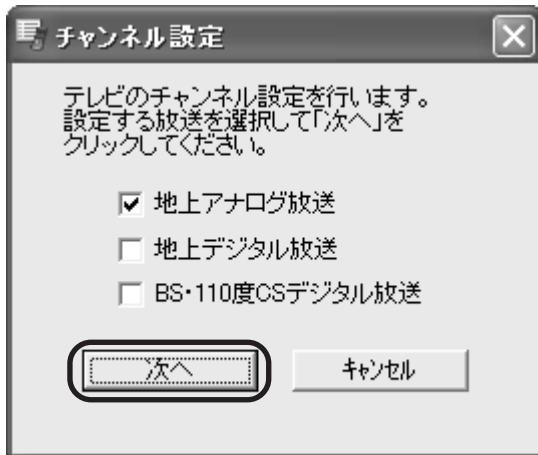

たとえば地上アナログテレビの放送は視聴するけれどそれ以外の放送は視聴しないときなど、設定する放送を選びたいときは、視聴しない放送のをクリックしてにしてから「次へ」をクリックしてください。

- ・地上アナログ放送の設定をする場合（67ページ）
- ・デジタルTV放送の設定をする場合（73ページ）



# 地上アナログ放送の設定をする



地上デジタル放送の開始によりアナログ周波数変更対策がおこなわれた地域のかたは、放送局のチャンネル番号が変更されていることがあります。詳しくは、(社)電波産業会のホームページのアナログ周波数変更対策情報 (<http://www.arib.or.jp/anahen/index.html>) をご覧いただくか、またはお住まいの地域の受信対策センターにご相談ください。

## 1 利用する地域を選んでチャンネルを設定する

オートチューニングが始まります。オートチューニングが終了すると、「プリセットチャンネル」の画面が表示されます。



「次へ」をクリックする



- ・CATV（ケーブルテレビ）の視聴方法は、各CATV会社により異なります。視聴にホームターミナルなどの装置が必要かどうかは、各CATV会社にお問い合わせください。
- ・ホームターミナルを接続して視聴する場合は、S映像用ケーブル（または映像用ケーブル）と音声ケーブルを使って接続します。接続方法について詳しくは、『もっとテレビを楽しむ本』をご覧ください。
- ・CATV番組の放送局については、各CATV会社より届けられているCATV番組表などをご覧ください。

## 受信できないチャンネルがあったときは

受信できるチャンネルが正しく設定されなかったときは、次の手順でチャンネルを手動で設定してください。

- ① 設定するチャンネルの左の  をクリックして  にし、「CH」の数字をクリック
- ②  をクリックしてチャンネルと放送局名を選ぶ  
 「放送局」の一覧に該当する放送局名がないときは、キーボードで放送局名を入力してください。  
 （「放送局」の一覧に放送局名があるときは、キーボードから入力せずに一覧から選んでください。キーボードから入力すると番組表が受信できなくなることがあります。）
- ③ 必要に応じて「微調整」の  をドラッグして、番組を受信できるように調整する

設定するチャンネルすべてについて上記の手順をおこないます。設定が終わったら「次へ」をクリックしてください。

## 2

### 番組表の受信予約を設定する(1)

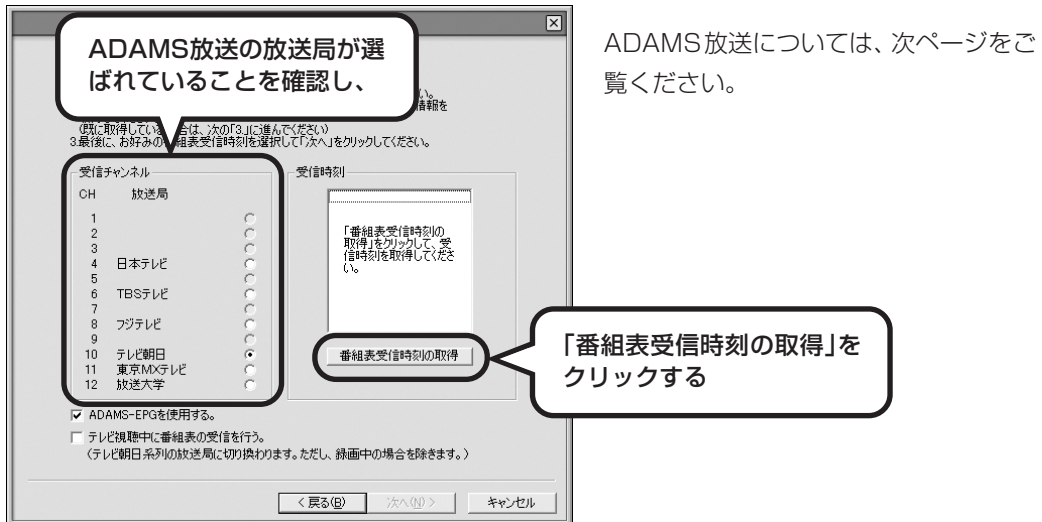
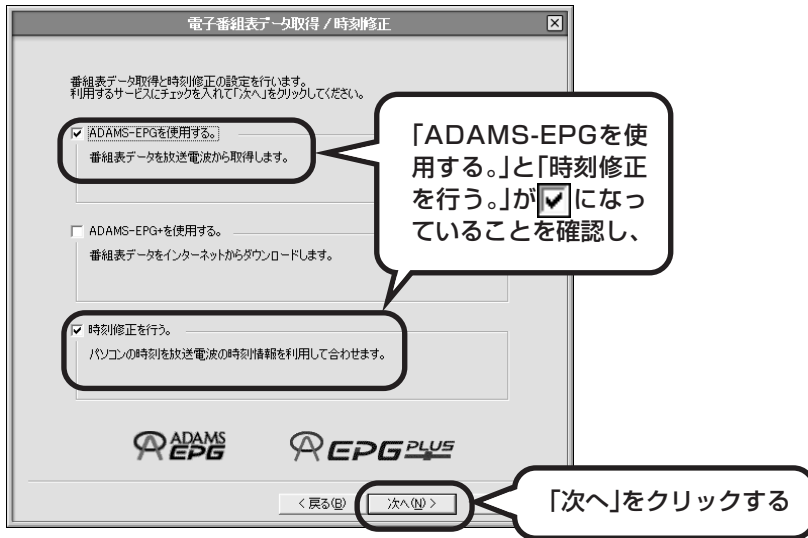

電波状態が悪かったり、お住まいの地域に ADAMS 放送を受信できる放送局がない場合は、メッセージが表示されます。この場合は、「ADAMS-EPGを使用する。」をクリックして☐にして、「次へ」をクリックしてください。71 ページ下の「時刻修正」の画面へ進みます。

### 3 セットアップを始める



番組表が放送される時刻情報を受信している間、左の画面が表示されます。

受信が完了すると、「ADAMS-EPG 受信設定」が表示されます。

## 番組表はADAMS放送の1コンテンツ

放送局	
北海道テレビ放送	朝日放送(ABCテレビ)
青森朝日放送	広島ホームテレビ
岩手朝日テレビ	山口朝日放送
東日本放送	瀬戸内海放送
秋田朝日放送	愛媛朝日テレビ
山形テレビ	九州朝日放送
福島放送	長崎文化放送
新潟テレビ21	熊本朝日放送
長野朝日放送	大分朝日放送
あさひテレビ	鹿児島放送
北陸朝日放送	琉球朝日放送
メ〜テレ	テレビ朝日

番組表はADAMS放送の1コンテンツとして受信されます。ADAMS放送のチャンネルはお住まいの地域によって異なります。

各地域のADAMS放送を送信している放送局は、次のとおりです(2006年4月現在)。

番組表は、約2時間おき(夜間除く)に放送されます。ここでは、その放送時刻情報を受信します。

### 3 番組表の受信予約を設定をする(2)

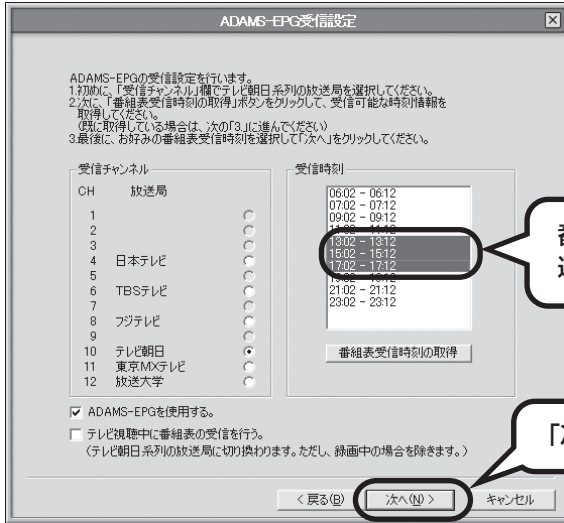

番組表を受信したい時刻を選んで、

「次へ」をクリックする

キーボードの【Ctrl】を押しながらクリックすると、複数の時間帯を選ぶことができます。



・設定が終わっても、番組表の受信時間に番組表のデータを取得するまでは番組表は表示されません。

・番組表の受信予約は、設定した時刻に省電力状態から起動して実行されます。設定を変更すれば、電源を切った状態から起動したり、番組表受信後に自動的に電源を切ったりできます。詳しくは、『もっとテレビを楽しむ本』をご覧ください。

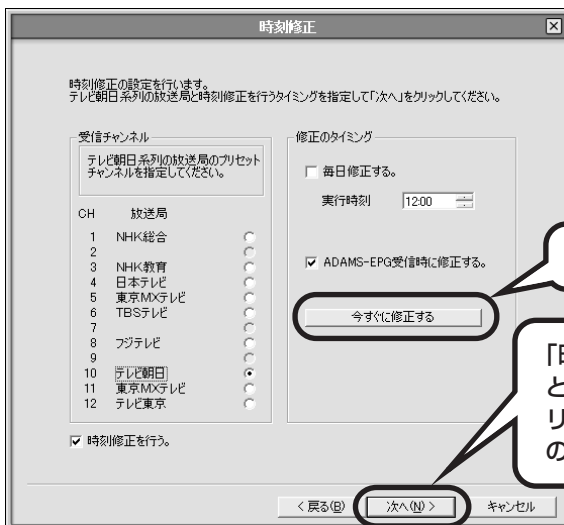

「今すぐに修正する」をクリックする

「時刻修正が完了しました。」と表示されたら、「完了」をクリックするとこの画面に戻るので、「次へ」をクリックする



69ページで番組表放送時刻を取得できなかった場合は、「時刻修正を行う。」をクリックしてにして、「次へ」をクリックしてください。

# 3 セットアップを始める

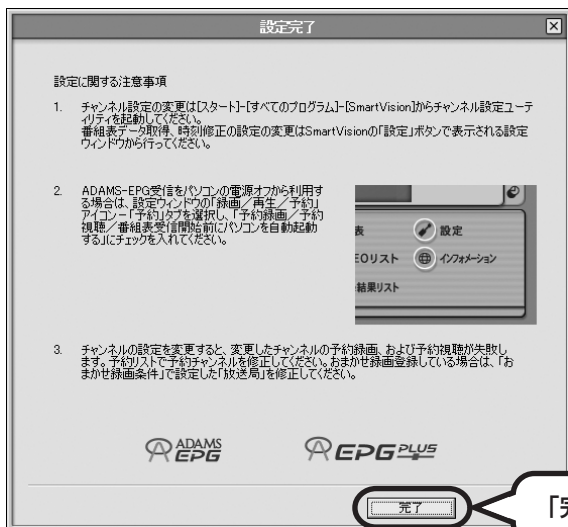

これで、地上アナログ放送の設定は完了です。続けて、地上デジタル放送の設定と、BS・110度CSデジタル放送の設定をおこなう場合は、次ページへ進んでください。

## 地上アナログ放送のみを視聴する場合

65ページの「TV共通設定」で「地上デジタル放送」と「BS・110度CSデジタル放送」のをクリックしてにしている場合は、「設定を完了する」(75ページ)へ進んでください。

# デジタルTV放送の設定をする

❗ 地上デジタル放送を視聴しないで、BS・110度CSデジタル放送のみを視聴する場合は、手順1の画面は表示されません。次ページの手順2へ進んでください。

## 1 チャンネルをスキャンする

The image shows three sequential screenshots of the 'チャンネルスキャンユーティリティ' (Channel Scan Utility) window. The first screenshot shows 'ステップ1 お住まいの地域を選択してください。' (Step 1: Please select your home area.) with a dropdown menu set to '東京都' (Tokyo). A callout bubble says 'お住まいの都道府県を選んで、' (Select your home prefecture/city/ward/town/village). The second screenshot shows 'ステップ2 チャンネルスキャン方法を選択してください。' (Step 2: Please select the channel scan method.) with radio buttons for '初期スキャン' (Initial Scan) and '再スキャン' (Rescan). A callout bubble says '「次へ」をクリックする' (Click 'Next'). The third screenshot shows 'ステップ3 設定内容を確認してください。' (Step 3: Please confirm the settings.) with the selected region and method. A callout bubble says '「次へ」をクリックする' (Click 'Next').

チャンネルスキャンが始まります。  
チャンネルスキャンが終わると、次の画面が表示されます。

この画面が表示されたら、

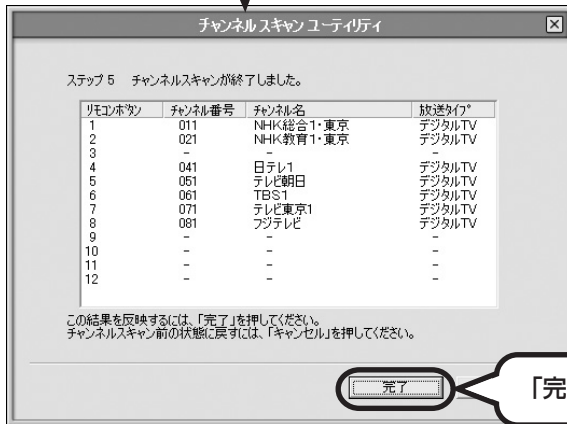

「完了」をクリックする

## 2

## 地域の設定をする

お住まいの地域の郵便番号  
を入力し、

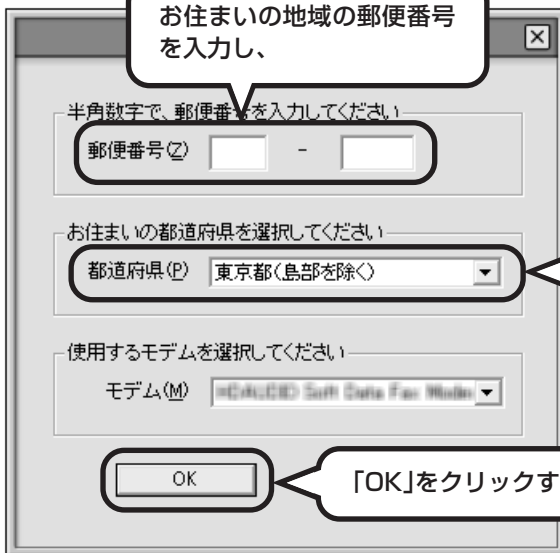

お住まいの都道府県名(地域名)  
を一覧から選んで、

「OK」をクリックする

これで地上デジタル放送とBS・110度CSデジタル放送の設定は完了です。次ページへ進んでください。



# 設定を完了する

## 「OK」をクリックする

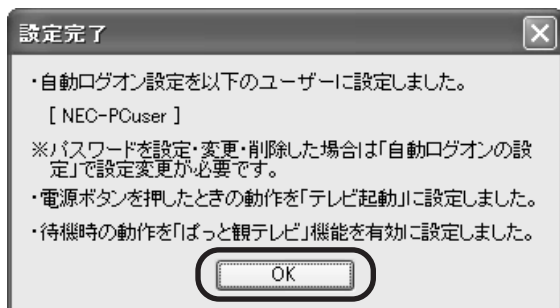

これで設定は完了です。次ページへ進んでください。

左の画面が表示されたら、「OK」をクリックしてください。



パスワードを設定・変更・削除した場合や自動ログオンするユーザーを変更したい場合は、「TV共通設定」の「自動ログオンの設定」で設定を変更する必要があります。設定内容について詳しくは、『映像・音楽を楽しむ本』をご覧ください。



- ・引越しなどでお使いの地域が変わったときなど、設定を変更したいときは、「TV共通設定」の「TVチャンネルの設定」で設定を変更できます。
- ・デジタル放送の番組表を定期的に受信するよう、番組表の受信予約をすることができます。詳しくは、『もっとテレビを楽しむ本』をご覧ください。

## ここで一段落

### ポイント

- パソコンを使い始めるときの画面を見ておこう

ここまでの操作で、パソコンに自分の名前などを登録する、最初のセットアップ作業は一段落です。次回から、Windowsを起動すると、1～2分後には、いつもこの画面（デスクトップ画面）が表示されるようになります。



複数のユーザーを登録している場合、上の画面が表示される前に、使う人の名前を選択する画面が表示されます。

画面右下に次のようなメッセージが表示される場合があります。

**コンピュータが危険にさらされている可能性があります。**  
ウイルスバスター2006が最新の状態でない可能性があります。  
問題を解決するには、このバルーンをクリックしてください。

これは、このパソコンに入っているウイルス対策ソフト「ウイルスバスター」が最新の状態ではない可能性があることをお知らせするものです。この後、パソコンをインターネットにつなぐと「ウイルスバスター」を最新の状態にできます。インターネットにつなぐまでは、このメッセージが表示されても、何もしなくてかまいません。詳しくは、「パソコンを安全に使うための設定をおこなう」（148ページ）をご覧ください。

**Windows XP のツアーを始める**  
Windows XP に搭載された新しい機能を知るには、ここをクリックしてください。ツアーを後で始めるには、[スタート]メニューの「すべてのプログラム」をクリックしてから「アクセサリ」をクリックしてください。

画面右下に上のようなメッセージが表示されることがあります。これは、Windows XPの新機能を紹介するものですが、パソコンの操作に慣れてから見ることをおすすめします。なお、この表示はしばらくすると自動的に消えます。

# お客様登録 のお願い

お客様登録はこれからパソコンを安心・快適にお使いいただく上で非常に重要です。NEC パーソナル商品総合情報サイト「121ware.com (ワントゥワンウェア・ドット・コム)」では、お客様登録されたかたに充実したサポート・サービスを提供しております。この機会に是非ご登録ください。

※法人のお客様としてご使用の場合も、ご登録をおすすめします。  
**登録料・会費無料**

## ご登録の特典

### 特典1 電話サポート

商品についての電話相談窓口「121 コンタクトセンター」をご利用いただけます。詳しくは、『121ware ガイドブック』をご覧ください。

### 特典2 メールサービス

ご利用製品のサポート情報やキャンペーンのご案内などをメールマガジンでお届けいたします。詳しくは、『121ware ガイドブック』をご覧ください。

### 特典3 インターネットサポート

121ware.comで「ログインID」を取得していただけますと、さまざまなサポート・サービスをご利用いただけます。詳しくは、『121ware ガイドブック』をご覧ください。

ログインIDは、「121ware.com」(<http://121ware.com/>)およびNECショッピングサイト「NEC Direct」(<http://www.necedirect.jp/>)で共通にご利用いただけるIDです。取得方法については『121ware ガイドブック』をご覧ください。

## ◆ 121ware.com でご利用いただけるサポート・サービス

ログインIDをご登録いただくと…	お客様とNECとのコンタクト履歴がわかる！	電話サポートがよりつながりやすく！	買い取りサービスの申し込みができます！
ログインIDとE-mailアドレスをご登録いただくと…	121オリジナルメールマガジンをお届け！	「NEC Direct」※でお得にお買い物！	※日本電気(株)が運営するショッピングサイトです。
ログインIDと保有商品をご登録いただくと…	保有商品の情報をすばやくGET！	保有商品に関するQ&A情報をすばやくGET！	保有商品に合うモジュールをすばやくGET！
ほかにもいろいろなサービスが！	インターネットから電話サポート予約サービス！	お役立ち情報フォローアップメールサービス！	パソコンを最新の状態に！「自動アップデート」

最新情報・詳細につきましては、インターネットでご確認ください。

## お客様登録の方法

お客様登録をして、電話の問い合わせのときに必要な「121wareお客様登録番号」と、インターネットサポート・サービスをご利用になる際に必要な「ログインID」を取得してください。ご登録いただくことでお客様に合ったサポート・サービスをご提供させていただきます。

### インターネットによる登録をおすすめします。

「121wareお客様登録番号」と「ログインID」を同時に取得でき、すぐにインターネットサポートが受けられます。

まだインターネットをお使いになれないお客様にはFAX登録をご用意しております。ただし、FAX登録からでは「121wareお客様登録番号」のみの取得になり、インターネットでのさまざまなサービスがご利用いただけません。

インターネットが使えるようになり次第、「ログインID」の取得をおすすめします。

### インターネット登録（推奨）

登録の前に、インターネット接続の設定が必要です。設定の方法については、第5章または第6章をご覧ください。

インターネットに接続して、NEC パーソナル商品総合情報サイト「121ware.com」のマイアカウント (<http://121ware.com/my/>) から登録します。詳しくは、『121wareガイドブック』をご覧ください。

### FAX 登録

FAX 用紙は NEC パソコン情報 FAX サービスから取り出してください。

お手持ちのFAXから「0120-977-121」（フリーコール）に電話します。ご希望の窓口案内のアナウンスが流れますので、FAX 情報サービス窓口番号である9番を押します。

FAX 情報サービスにつながりますので、アナウンスにしたがい、BOX 番号 3002 と#を押し、お客様登録用紙を取り出してください。必要事項をご記入の上、FAXでお送りください。

※番号をよくお確かめになり、おかけください。

## 第 4 章

# 基本中の基本の操作

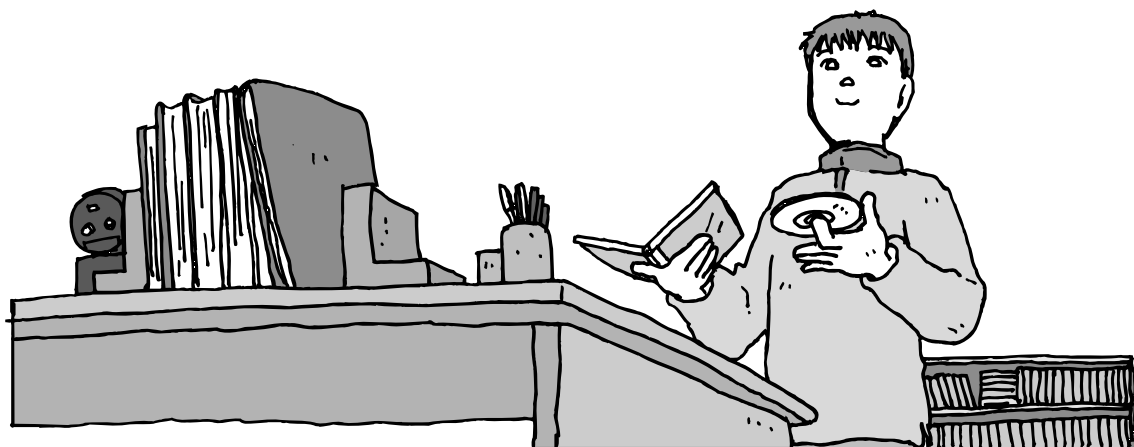

電源の入れ方／切り方、CD-ROMやDVDのディスクをセットする方法など、このパソコンを使うときの最も基本的な操作を説明します。インターネットの接続や設定に進む前に、この章に目をとっておくとよいでしょう。

電源の切り方 .....	80
電源の入れ方 .....	83
スタンバイ機能について .....	85
各部の名称と役割 .....	87
音量を調節する .....	92
CD-ROMやDVDの扱い方 .....	93
キーボードを収納する (デジタルハイビジョンTVモデルの場合) .....	96
パソコンがはじめてのかたへ .....	99
パソコンの画面で解説、検索 「サポートナビゲーター」について .....	104
もしものときに備えて .....	106
アンテナ線を接続する .....	108
ワイヤレスLAN機能について(添付モデルのみ) ..	113

## 電源の切り方

パソコンの電源を切るときは、マウスで操作します。本体のスイッチやボタンを押すではありません。いきなり電源ケーブルを抜いたりするのは、絶対ダメです。

### 1 画面を見ながら、マウスを操作して電源を切る

1 スタート をクリックして、

2 「終了オプション」をクリック

3 「電源を切る」をクリック

この画面が表示されたら、

コンピュータの電源を切る

休止状態 (H)    スタンバイ (S)    電源を切る (U)    再起動 (R)

キャンセル

### 2 電源が切れたことを確認する

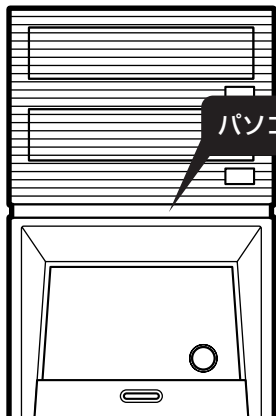

自動的にパソコン本体の電源が切れます。型番がF20WZ1のディスプレイでは、続けてディスプレイの電源も切れます。

型番がF20WZ1以外のディスプレイをお使いの場合、この操作でパソコン本体の電源は自動的に切れますが、ディスプレイの電源は切れていません。画面が暗くなって消費電力も少なく抑えられていますが、長時間パソコンを使わないときはディスプレイの電源スイッチを押して電源を切っておきましょう。

## リモコンの $\text{\textcircled{P}}$ から電源を切ること

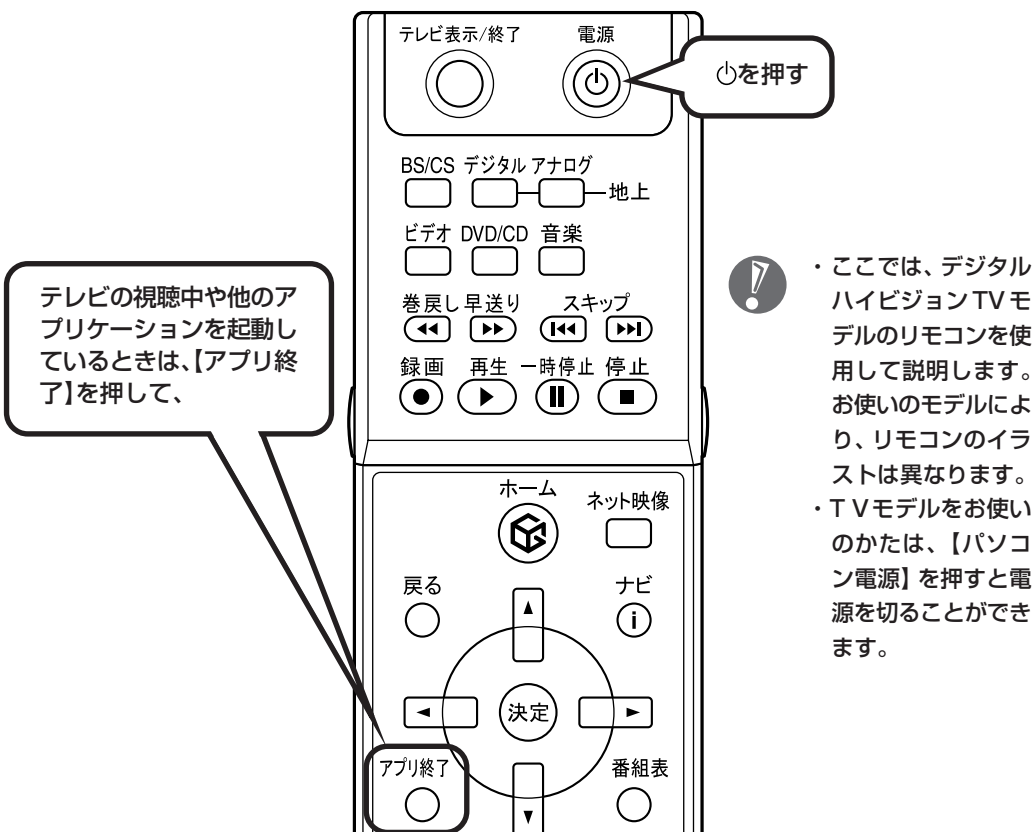

リモコンの $\text{\textcircled{P}}$ を押してもパソコンの電源を切ることができます。  
テレビの視聴中など、パソコンの画面から離れているときにリモコンで操作してください。

## 続けて電源を入れるときは

いったん電源を切ってから電源を入れなおすときは、電源が切れてから5秒以上待つて電源スイッチを押してください。F20WZ1をお使いの場合は、ディスプレイの電源ランプが消灯してから5秒以上待つて電源スイッチを押してください。

## 電源が切れるまでに少し時間がかかることも

パソコンの状態によっては、「電源を切る」をクリックした後、電源が切れるまでに数秒以上の時間がかかることもあります。あわてずにお待ちください。

## 保存していない文書があるとき

ソフトを使って文書などを作成している場合、文書を保存しないで電源を切ろうとすると、画面にメッセージが表示されることがあります。

そのままにしていると、数秒後、さらにメッセージが表示されます。

作成した文書などを保存したい場合、「プログラムの終了」の画面が表示されたら「キャンセル」をクリックしてください。使用中のソフトで文書などを保存してから電源を切るようにしましょう。

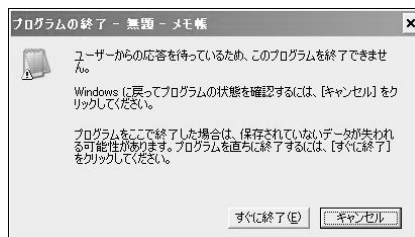
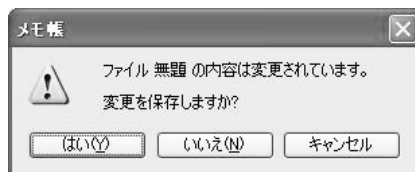

## マウスの操作で電源が切れないとき

画面の表示が動かなくなったり、操作の途中でマウスやキーボードが反応しなくなったりして、パソコンの電源が切れなくなってしまうことがあります。その場合、パソコン本体の電源スイッチを4秒以上押し続けると、強制的に電源を切ることができます。強制的に電源を切ったときは、電源が切れてから5秒以上待ち、もう一度電源スイッチを押してパソコンの電源を入れなおしてください。パソコンの電源が入ったら、改めてマウスの操作で電源を切ってください。



- ・パソコン本体の電源スイッチを押し続けて強制的に電源を切ると、パソコンに負担がかかります。何度も繰り返すと、パソコンが起動しなくなってしまうこともあるため、この方法で電源を切ることは、できるだけ避けてください。
- ・RAID5 機能を搭載しているモデルの場合、強制的に電源を切った直後の起動時にRAIDボリュームのパリティの初期化がおこなわれる場合があります。



# 電源の入れ方

プリンタなどの周辺機器を接続している場合は、パソコン本体の電源を入れる前に周辺機器の電源を入れてください。

## 電源スイッチを押す

デジタルハイビジョンTV モデル以外の場合、最初にディスプレイの電源を入れてください。

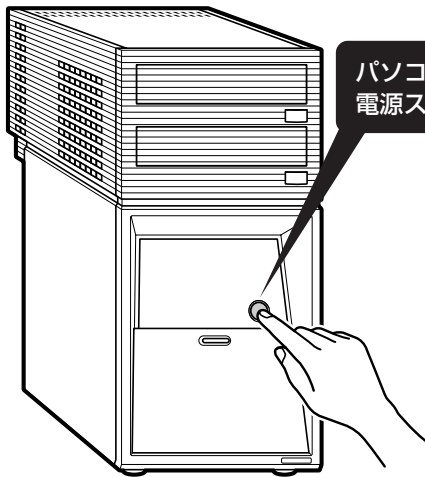

パソコン本体の  
電源スイッチを押す

デジタルハイビジョンTV モデル以外の場合で、パソコン本体の電源を入れる前にディスプレイの電源ランプが点灯している場合、ディスプレイの電源スイッチを押す必要はありません。画面に何も表示されていなくても、すでにディスプレイに電源が入っています。パソコン本体の電源を入れると、自動的に画面が表示されます。

1～2分後に、パソコンを使い始めるときの画面が出てきます。



モデルによって、表示される画面の絵柄が異なる場合があります。



- ・電源を入れてから、左の画面が表示されて、CD/ハードディスクアクセスランプが点滅しなくなるまで、電源スイッチを押したりしないでください。無理に電源を切ると、故障の原因になります。
- ・複数のユーザーを登録している場合、左の画面が表示される前に、使う人の名前を選択する画面が表示されます。

## テレビを見ながらパソコンを起動したいときは、リモコンの【電源】を押す(デジタルハイビジョンTVモデルのみ)

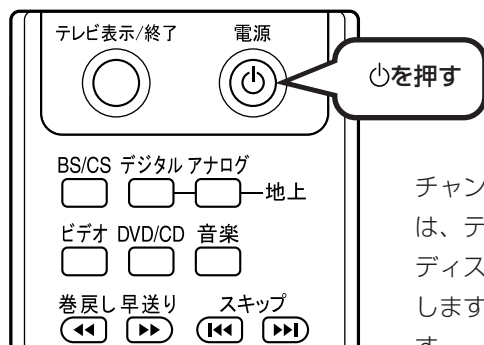

プリンタなどの周辺機器を接続している場合は、パソコン本体の電源を入れる前に周辺機器の電源を入れてください。

チャンネル設定 (65 ~ 75 ページ) が終了している場合は、テレビの画面が表示されます。ディスプレイのテレビランプが点滅し、Windows も起動します。青色に点灯すると、Windows の起動が完了します。

リモコンの【アプリ終了】を押すと、Windows のデスクトップ画面が表示されます。

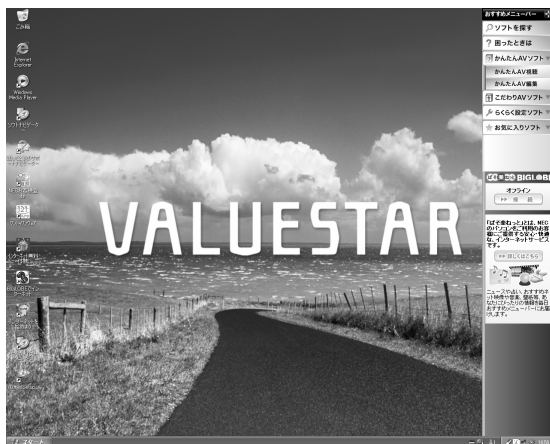

- ・チャンネル設定 (65 ~ 75 ページ) をおこなっていない場合は、Windows が起動します。
- ・デジタルハイビジョンTV モデル以外の場合は、Windows が起動します。

モデルによって、表示される画面の絵柄が異なる場合があります。

## 設定を変更するには

設定を変更する場合は、「スタート」-「すべてのプログラム」-「TV 共通設定」-「TV 共通設定」-「設定を個別に変更する」-「電源ボタンの設定」をクリックして設定してください。設定内容について詳しくは、『映像・音楽を楽しむ本』の付録をご覧ください。

## スタンバイ機能 について

パソコンを使っているとき短時間だけ作業を中断したい場合、そのつど電源を切っていると、作業の再開に時間がかかってしまいます。「スタンバイ機能」を利用すると、パソコンの消費電力を抑えながら、すぐに作業を再開することができます。

### 20分以上使わないと自動的に画面が消える(ご購入時)

マウスやキーボードを操作していない時間が20分以上たつと、画面の表示が消えて暗くなり、パソコン本体の電源ランプが点滅します。この状態を「スタンバイ状態」と呼びます。ご購入時には、自動的にスタンバイ状態になるように設定されています。

スタンバイ状態では、消費電力を抑えるため、パソコン本体に内蔵されているハードディスクの電源も自動的に切れます。

### もとに戻すには、電源スイッチを押す(押し続けないこと)

パソコン本体の電源スイッチを押すとスタンバイ状態になる前の画面が表示されます。

 電源スイッチを押し続けしないでください。4秒以上押し続けると、パソコンの電源が切れてしまいます。

### 自動的にスタンバイ状態にならないようにするには

次の手順で、自動的にスタンバイ状態にならないように設定を変えることができます。

#### 1 コントロールパネルの画面を表示する

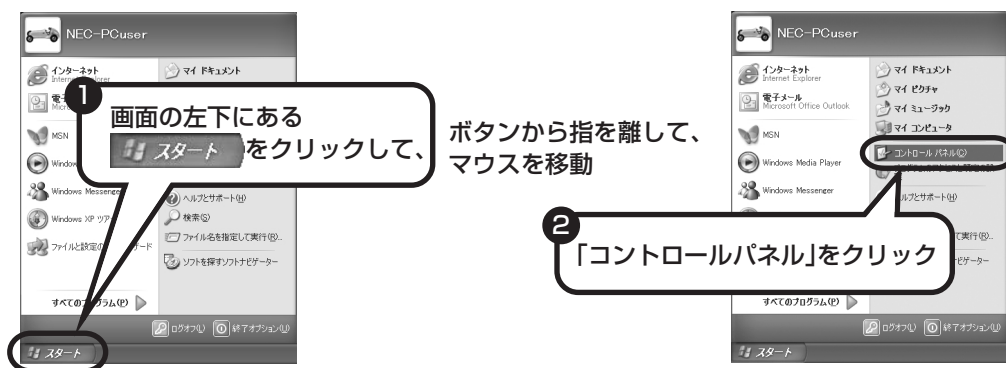

## 2 「パフォーマンスとメンテナンス」、「電源オプション」の順にクリック



## 3 「電源設定」で「システムスタンバイ」を「なし」に変更



省電力機能の詳しい説明は、パソコンの画面で見るマニュアル「サポートナビゲーター」で

スタンバイ機能は、このパソコンが備えている「省電力機能」のひとつです。パソコンの使用状態や利用するソフト、周辺機器によっては、省電力機能を使わない方がよいことがあります。詳しくは、 「サポートナビゲーター」 - 「使いこなす」 - 「パソコンの機能」 - 「省電力機能」に説明があります。



これで、設定の変更は終わりです。

## 各部の名称と役割

ここでは、基本的なボタンなどにかぎって説明します。パソコン本体背面の端子類の説明など、詳しい情報を知りたいときは、「サポートナビゲーター」-「使いこなす」-「パソコンの機能」-「各部の名称と役割」をご覧ください。

### パソコン本体

#### DVD/CDドライブ

CD-ROMやDVD-ROM、音楽CDなど楽しむときは、ここにセットします。

#### 電源ランプ

電源が入っているときは青色に点灯します。スタンバイ状態のときは青色に点滅します。電源が切れているときは消灯しています。

#### CD/ハードディスクアクセスランプ

CDやハードディスクを読み書きしているときに点滅・点灯します。点滅・点灯中は、電源スイッチを押さないでください。

#### 電源スイッチ

パソコン本体の電源を入れるとき、省電力状態から復帰するときに押します。

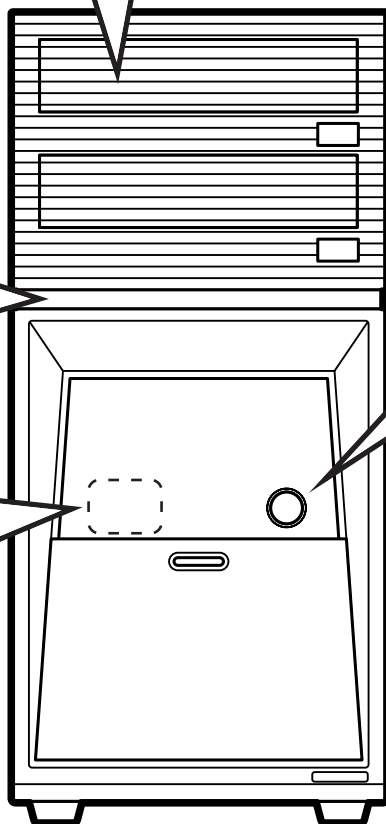

## キーボード(デジタルハイビジョンTVモデルの場合)

### ボリュームボタン

+を押すと大きくなり、  
-を押すと小さくなります。  
MUTEを押すと音が  
消えます。

### 電源スイッチ

パソコン本体の電源を入れ  
るときや、省電力状態から復  
帰するときに押します。

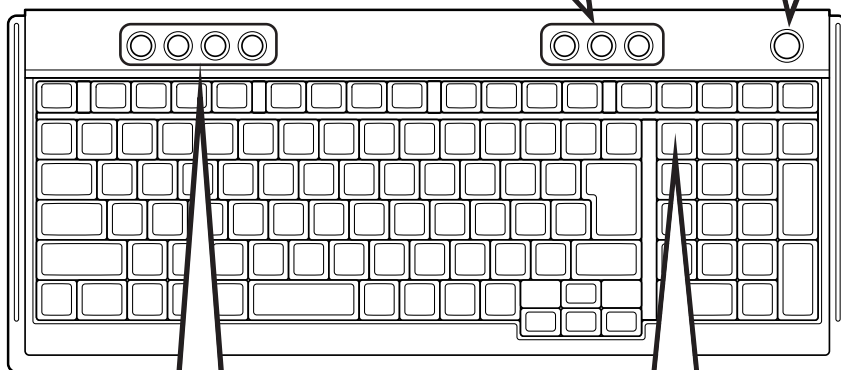

### ワンタッチスタートボタン

#### ✉(メール)

メールを利用するためのソフトが始まります。

#### 🌐(インターネット)

ホームページを見るためのソフトが始まります。

#### SOFT

このパソコンに入っているいろいろなソフトを利用するための「ソフトナビゲーター」が始まります。

#### INFO

パソコンの画面で見るマニュアル「サポートナビゲーター」が表示されます。

### 【NumLock】

このキーを押すと、ディスプレイ右下にあるニューメリックロックキーランプ(Ⓝ)の点灯/消灯が切り換わります。

ニューメリックロックキーランプが点灯しているとき、キーボード右側にある、電卓のように並んだ数字キー(テンキー)で数字を入力できません。

## キーボード(デジタルハイビジョンTVモデル除く)

### ニューメリックロック キーランプ(Ⓜ)

このランプが点灯しているとき、キーボード右側にある、電卓のように並んだ数字キー(テンキー)で数字を入力できます。

### ボリュームボタン

+を押すと大きくなり、-を押すと小さくなります。MUTEを押すと音が消えます。

### AVボタン・ DVD/CDボタン

TVやDVD、音楽用CDなどを楽しむためのかんたんAV視聴ソフト「MediaGarage(メディアガレージ)」またはインスタント機能が起動します。※

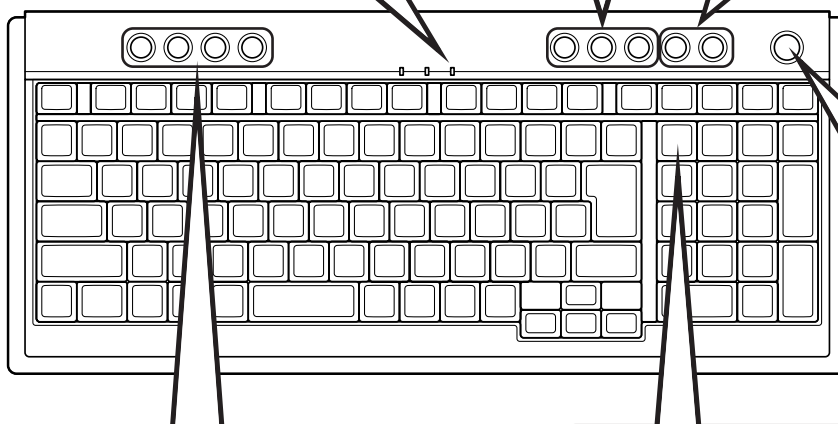

### 電源スイッチ

パソコン本体の電源を入れるときや、省電力状態から復帰するときに押します。パソコン本体の電源スイッチと同じように働きます。

### ワンタッチスタートボタン

#### ✉(メール)

メールを利用するためのソフトが始まります。

#### 🌐(インターネット)

ホームページを見るためのソフトが始まります。

#### SOFT

このパソコンに入っているいろいろなソフトを利用するための「ソフトナビゲーター」が始まります。

#### INFO

パソコンの画面で見るマニュアル「サポートナビゲーター」が表示されます。

### [NumLock]

このキーを押すと、ニューメリックロックキーランプ(Ⓜ)の点灯/消灯が切り換わります。

ランプが点灯しているとき、キーボード右側にある、電卓のように並んだ数字キー(テンキー)で数字を入力できます。

※「MediaGarage」およびインスタント機能については、『映像・音楽を楽しむ本』をご覧ください。



## 詳しい機能については「パソコン各部の説明」

### このパソコンのいろいろな部分の機能や使い方を知ろう

ここで紹介しているボタンやドライブについて、もっと詳しく知りたいときには、「サポートナビゲーター」の中にある「パソコン各部の説明」を見てみましょう。また、ここでは紹介していない部分の機能や使い方も説明しています。たとえば、次のような機能や使い方について知ることができます。

- ・トリプルメモリスロット  
「SDメモリーカード」「メモリスティック」「xD-ピクチャーカード」などが使えます。デジタルカメラで撮影した画像を見たり、音楽CDの曲を保存するのに便利です。
- ・光デジタルオーディオ（S/PDIF）出力端子  
AVアンプなどのデジタル入力機能を持ったオーディオ機器を接続し、音楽などを楽しむことができます。
- ・IEEE1394（DV）コネクタ（4ピン）  
デジタルビデオカメラなどのデジタルビデオ機器を取り付けて、映像の取り込みや編集、他のデジタルビデオ機器への出力ができます。

ほかにも、「パソコン各部の説明」では、このパソコンの便利な設定の方法についても詳しく説明しています。

### 「パソコン各部の説明」を見るためには

The image shows a Windows desktop with the Support Navigator application open. A speech bubble labeled '1' points to the Support Navigator icon on the desktop, with the text: 「(困ったときのサポートナビゲーター)をダブルクリック」. Another speech bubble labeled '2' points to the '使いこなす' (Use it well) button in the application window, with the text: 「「使いこなす」をクリック」. The application window has a navigation bar with buttons for 'トップページ', '安心安全に使う', '使いこなす', and '解決する'. The main content area features three large buttons: '安心安全に使う', '使いこなす', and '解決する', each with an illustration and descriptive text. At the bottom, there are links for '目次の一覧表示(サイトマップ)' and 'サポートナビゲーターについて(ヘルプ)'. The desktop background is a landscape with a road and the text 'VALUESTAR'.



3

「パソコンの機能」または「パソコンにつなげる」をクリック



4

「見たい項目」をクリック

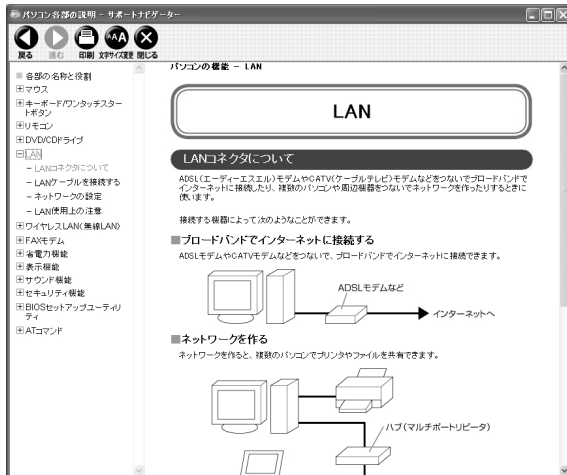

「パソコン各部の説明」の画面が表示されます。画面左のしおりをクリックすると、ほかのページを見ることができます。

## 音量を調節する

パソコンの音が大きすぎる、小さすぎると感じたときは、音量を調節できます。ディスプレイからでも、キーボードのボタンからでも、調節できます。

### ディスプレイから音量を調節する

「+」を押すと大きくなり、「-」を押すと小さくなります。

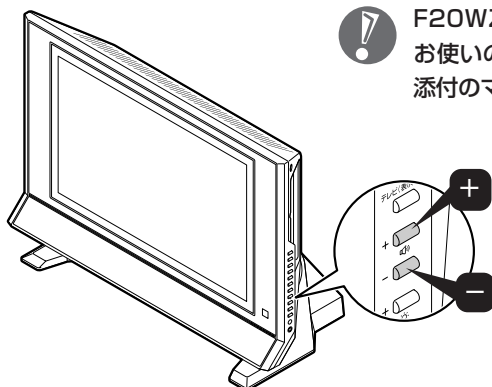

! F20WZ1 以外のディスプレイをお使いの場合は、ディスプレイに添付のマニュアルをご覧ください。

### キーボードから音量を調節する

+を押すと大きくなり、-を押すと小さくなります。

デジタルハイビジョンTV モデルの場合

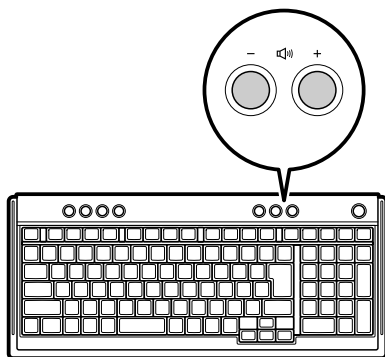

デジタルハイビジョンTV モデル以外の場合

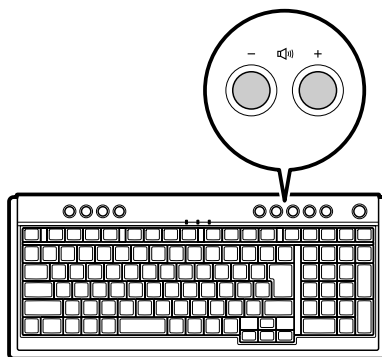

! ディスプレイの音量調節で最小になっていると、キーボードのボタンから音を大きくすることはできません。

# CD-ROMやDVDの扱い方

CD-ROMやDVDなどをパソコンで楽しむときの取り扱い上の注意、入れ方と出し方を説明します。



- ・ラベルやテープが貼られているなど、重心バランスの悪いディスクを使用すると、使用時の振動や故障の原因になります。
- ・Windows 95/98/Me 対応の CD-ROM は、このパソコン (Windows XP) で使えないものがあるため、ご購入前に確認してください。
- ・Macintosh 専用と書かれている CD-ROM は使えません。
- ・使用するディスクによっては、最高速度で書き込み、読み込みができない場合があります。
- ・このパソコンで使えるディスクについては、パソコンの画面で見るマニュアルの「サポートナビゲーター」 - 「使いこなす」 - 「パソコンの機能」 - 「DVD/CD ドライブ」をご覧ください。

## ディスクを取り扱うときの注意

次の注意事項を守ってください。

- ・データ面 (文字などが印刷されていない面) に手を触れない。
- ・ディスクにラベルを貼ったり、傷つけたりしない。
- ・ラベル面に文字を書くときは、フェルトペンなどペン先の柔らかいものを使う。
- ・ディスクの上に重い物を載せない。ディスクを曲げたり落としたりしない。
- ・汚れたときは、柔らかい布で内側から外側に向けてふく。
- ・汚れが落ちにくいときは、CD 専用のスプレーを使う。
- ・ベンジン、シンナーなどは使わない。
- ・ゴミやホコリの多い場所で使わない。
- ・直射日光の当たる場所や湿度の高い場所に保管しない。

### 1

## イジェクトボタンを押してトレイを出す

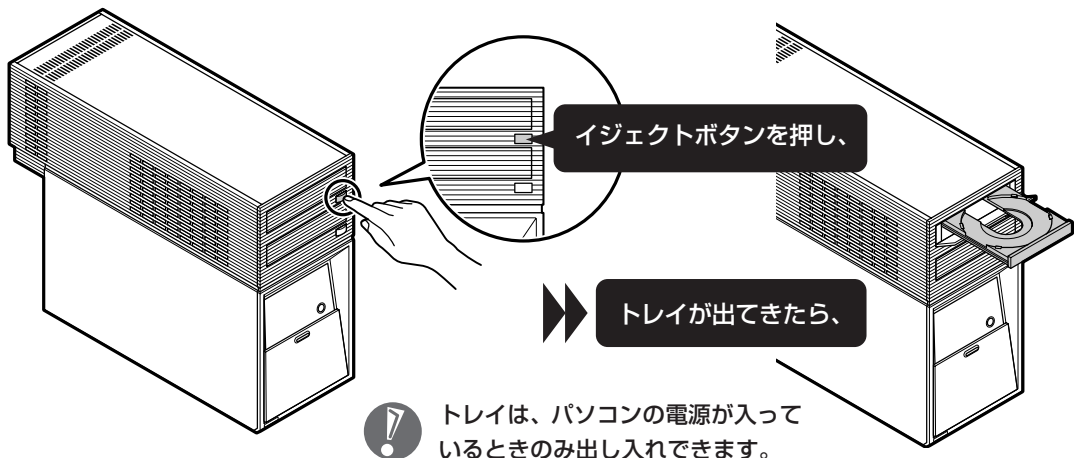

## 2 ディスクを入れる

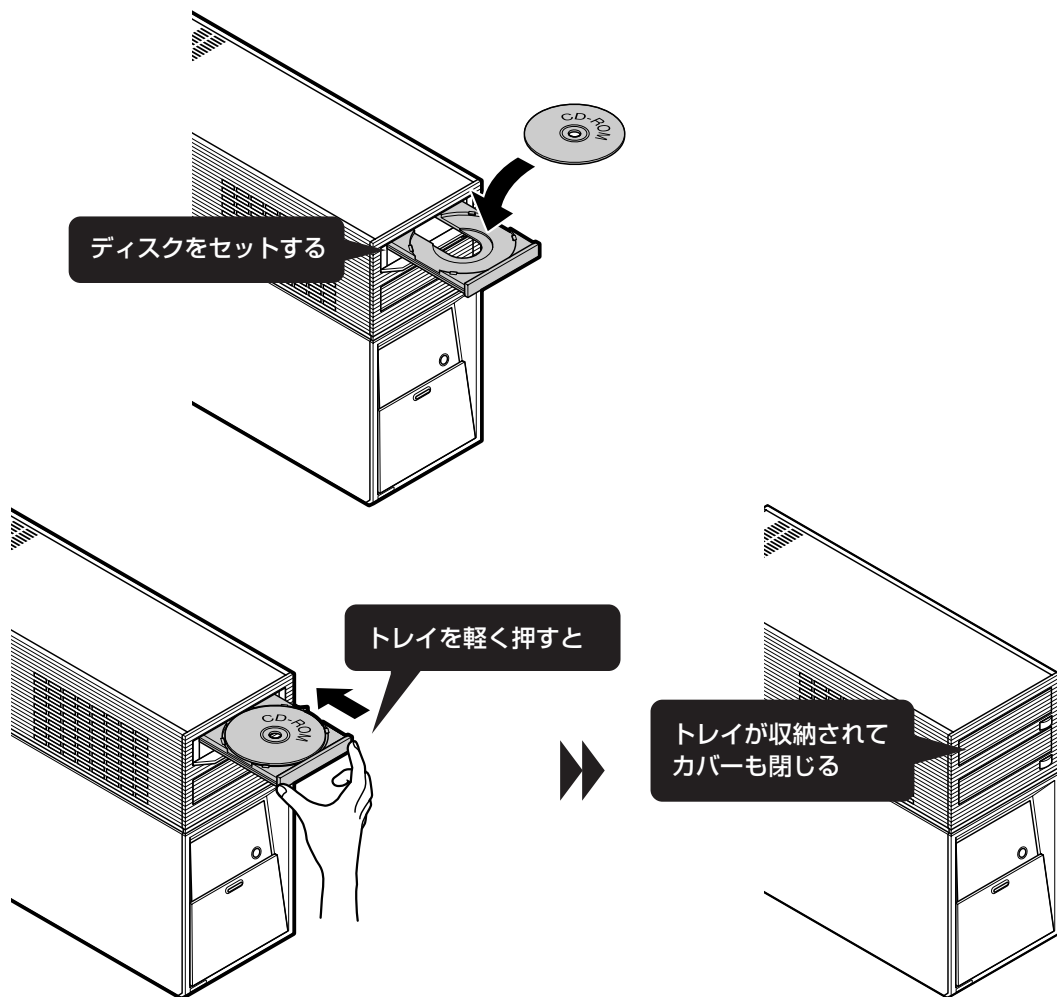

トレイを軽く押す代わりに、イジェクトボタンを押してディスクを収納することもできます。



- ・ 8cmメディアについては、音楽CDの再生のみ可能です。
- ・ このパソコンを横置きで使うことはできません。

### 3 ディスクを取り出す

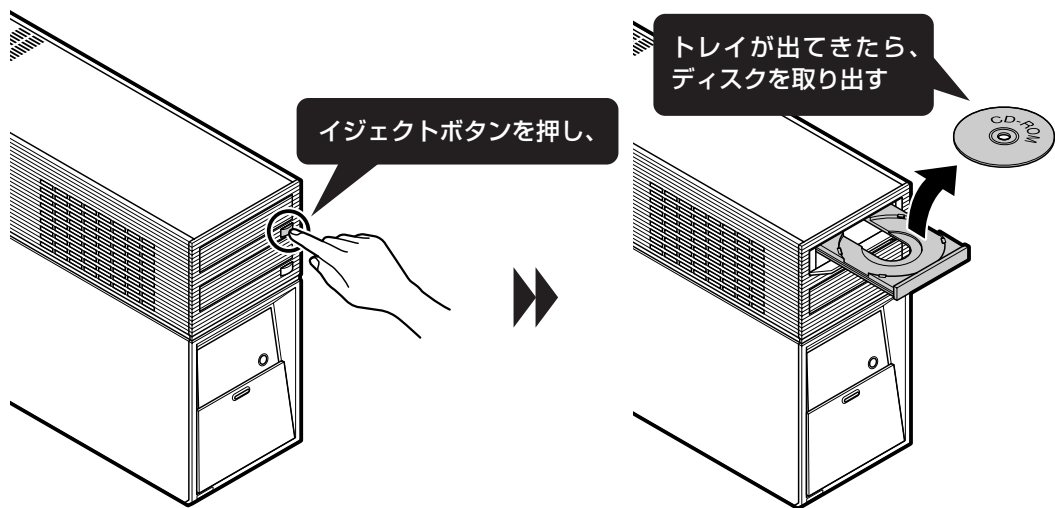

ディスクを取り出したら、トレイを軽く押すか、イジェクトボタンを押してください。トレイが収納されてカバーが閉じます。

## キーボードを収納する (デジタルハイビジョンTVモデルの場合)

デジタルハイビジョンTVモデルのキーボードは、スライドインキーボードです。キーボードを使用しないときは、ディスプレイの下に収納することができます。

### 1 キーボードをディスプレイの下に入れる

! キーボード裏面の足を立てている場合は、倒してください。

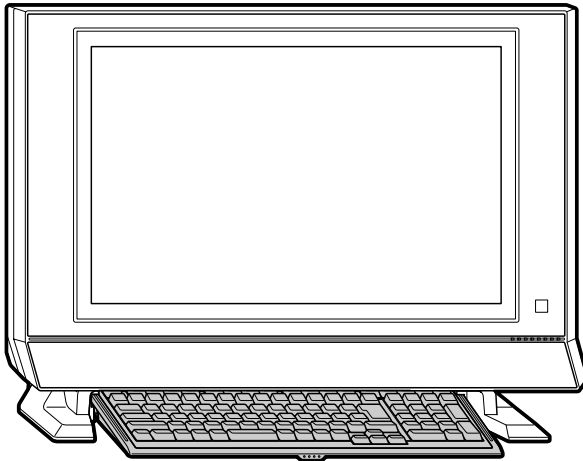

キーボードをディスプレイの下に入れて、そのまま奥にスライドさせます。

! キーボードを斜めにしないように、水平に入れてください。

水平になるように入れる

キーボードの中心を押して、カチッというまで押し込む

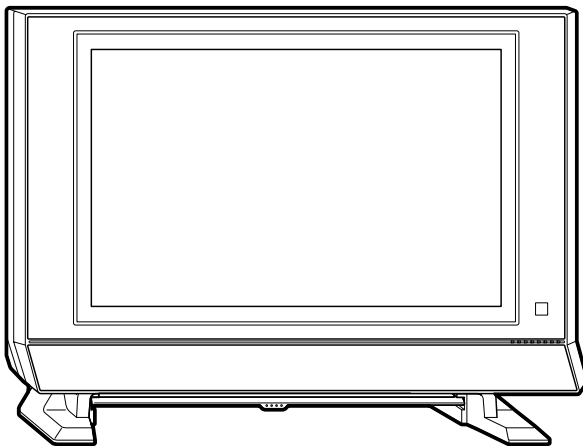

パソコンの電源が入っている場合、キーボードを奥まで押し込むと、かんたんAV視聴ソフト「MediaGarage (メディアガレージ)」が起動します。

キーボードを収納したときに、パソコンの電源を切ったり、ほかのソフトを起動するように設定を変更することもできます。詳しくは、「「キーボードシンクロナイザー」で設定する」(98ページ)をご覧ください。

## 2 キーボードを取り出す

キーボード前面の中央部分を少し押します。

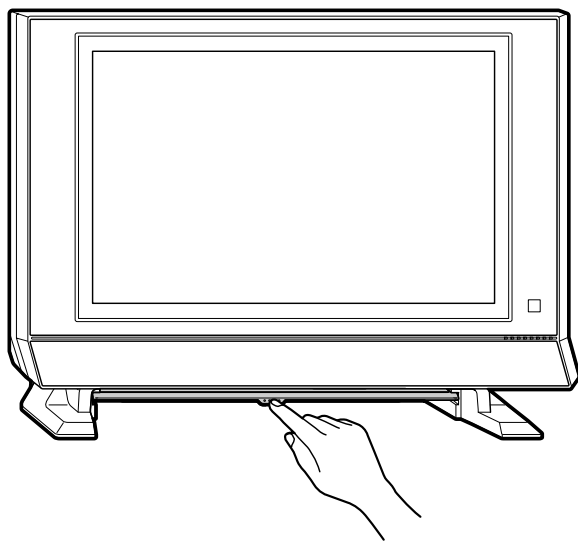

キーボードを取り出したときに、パソコンの電源を入れたり、休止状態から復帰するように設定することができます。詳しくは、「[キーボードシンクロナイザー]で設定する」(98 ページ) をご覧ください。



キーボードが少し飛び出す

静かに引き出してください。  
引き出したら、必要に応じてキーボード裏面の足を立ててください。

## 「キーボードシンクロナイザー」で設定する

「キーボードシンクロナイザー」というソフトで、ディスプレイの下に収納されたキーボードを取り出したときにパソコンに電源を入れたり、休止状態から復帰したりすることができます（ご購入時の状態では、「何もしない」に設定されています）。

### 1 画面左下の「スタート」-「すべてのプログラム」-「キーボードシンクロナイザー」-「キーボードシンクロナイザーの設定」の順にクリック

### 2 「キーボード引出し時の動作」を設定して「OK」をクリック

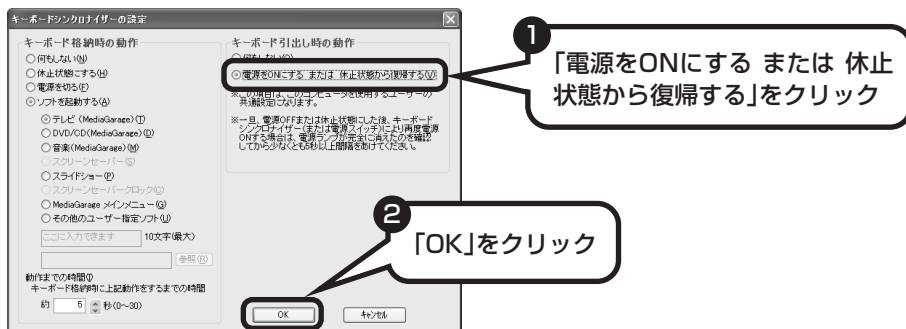

これで設定が変更できました。

この画面で、キーボードを収納したときの動作も設定できます。



パソコンの電源を切った後、収納されたキーボードを取り出して再度電源を入れる場合は、ディスプレイの電源ランプが消灯してから、5秒以上間隔をあけてください。



# パソコンが はじめてのかたへ

このパソコンに入っている「パソコンのいろはⅡ」を使って、基本操作を学んでみましょう。パソコンを使うのがはじめてというかたは、インターネットを始める前にキーボードで文字を入力する練習をしておくことをおすすめします。

## 「パソコンのいろはⅡ」で操作を学ぶ

このパソコンには、基本的なことからパソコンの操作が学べる「パソコンのいろはⅡ」が入っています。「パソコンのいろはⅡ」では、文字の入力、電子メールのやりとり、ホームページを見る方法などを学ぶことができます。パソコンの基本操作を覚えたいかたは、次の手順にしたがって「パソコンのいろはⅡ」で学習を始めてみましょう。



ほかのソフトが起動しているときは、「パソコンのいろはⅡ」を始める前にすべて終了させてください。

## 1 ランプを確認する

### デジタルハイビジョンTVモデル以外の場合

キーボードのランプを確認してください。

#### Ⓐ ランプが消えていること

【Shift】（シフト）を押したまま【CapsLock】（キャップスロック）を押すと、ランプの点灯／消灯が切り換わります。

【Shift】はキーボードに2つありますが、どちらか1つを押すだけでかまいません。

#### Ⓑ ランプが点灯していること

【NumLock】（ニューメリックロック）を押すと、ランプの点灯／消灯が切り換わります。

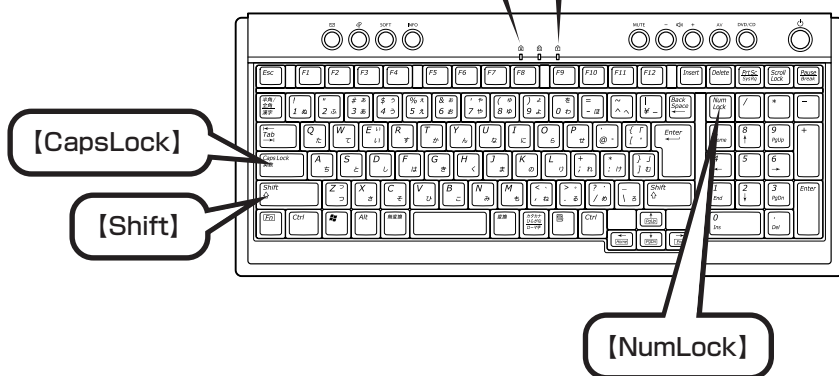

## デジタルハイビジョンTVモデルの場合

ディスプレイ右下のランプを確認してください。



☐ランプが消えていること

☑ランプが点灯していること

【Shift】（シフト）を押したまま【CapsLock】（キャップスロック）を押すと、ランプの点灯／消灯が切り換わります。【Shift】はキーボードに2つありますが、どちらか1つを押すだけでかまいません。

【NumLock】（ニューメリックロック）を押すと、ランプの点灯／消灯が切り換わります。

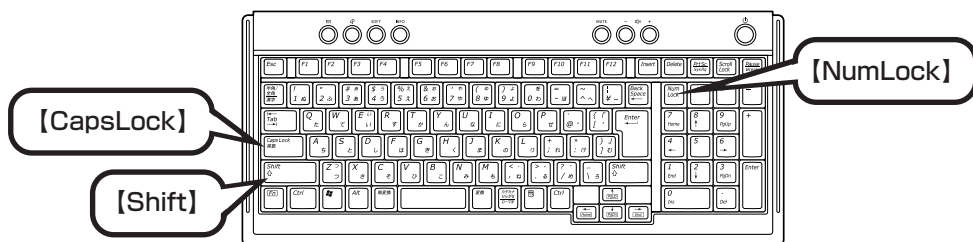

## 2 ソフトナビゲーターを起動する



ソフトナビゲーターの最初の画面が表示されます。



画面右にある「おすすめメニューバー」の「ソフトを探す」をクリックすることでもソフトナビゲーターを起動できます。

### ソフトナビゲーターとは

このパソコンに入っているソフトを見つけたり、使い始めるときに利用します。「ソフトナビゲーター」について詳しくは、『活用ブック』の「パソコン初心者道場」-「基本編」をご覧ください。

### 3 「パソコンのいろはⅡ」を始める

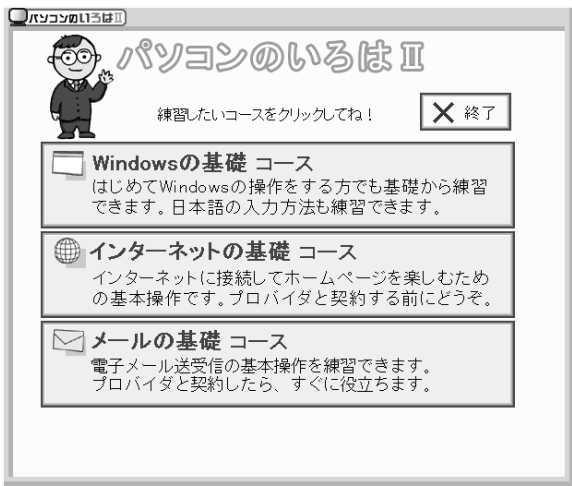
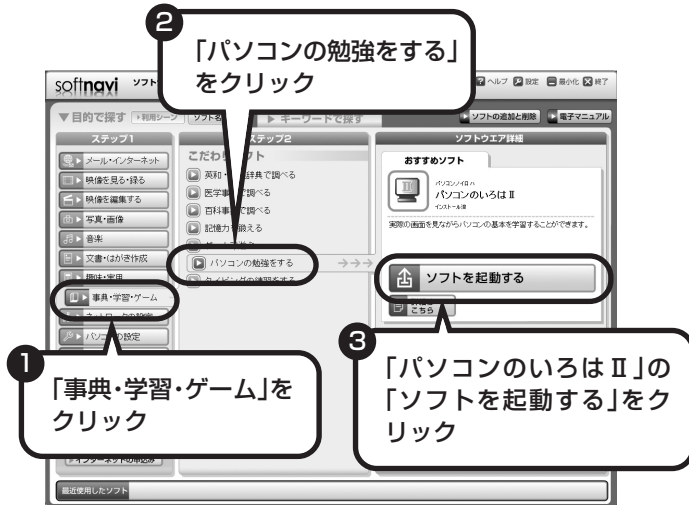

「パソコンのいろはⅡ」の最初の画面が表示されます。

## 4 「Windowsの基礎コース」へ進む



パソコンを使うのがはじめてのかたは、「クリックの練習」から始めてください。1～2時間程度文字の入力まで練習することができます。練習の途中で「パソコンのいろはII」を終了させることもできます。その場合、画面右上に表示されている「終了」をクリックしてください。画面中央に「パソコンのいろはIIを終了します。」と表示されるので、「OK」をクリックします。

❗ 「終了」をクリックしても「パソコンのいろはIIを終了します。」と表示されないときは、キーボードの【Esc】を押してから、再度「終了」をクリックしてください。

「メールの基礎コース」は、インターネット接続の設定が終わってから「パソコンのいろはII」には、次の3つのコースがあります。

- ・Windowsの基礎コース
- ・インターネットの基礎コース
- ・メールの基礎コース

パソコンがはじめてのかたは、「Windowsの基礎コース」から順番に進めることをおすすめします。「メールの基礎コース」は、メールソフト「Outlook Express (アウトルックエクスプレス)」の設定が済んでいないと練習することができません。Outlook Expressを使うには、まずプロバイダに入会して、インターネット接続の設定をする必要があります。入会がまだのかたは、プロバイダに入会して、インターネット接続ができるようにしてください。

プロバイダへの入会、インターネット接続の設定については、第5章をご覧ください。

Outlook Expressの設定については、パソコンの画面で見えるマニュアル<sup>?</sup>「サポートナビゲーター」-「使いこなす」-「ソフト一覧」-「Outlook Express」をご覧ください。

# パソコンの画面で解説、検索「サポートナビゲーター」について

紙で見るマニュアルのほかに、パソコンの画面で見るマニュアル「サポートナビゲーター」があります。このパソコンのさらに詳しい使い方を知りたいとき、パソコンを使っていて困ったときに見てみましょう。

## サポートナビゲーターを起動する



「サポートナビゲーターの使い方」のムービーが表示された後、「サポートナビゲーター」の最初の画面が表示されます。



- ・画面右にある「おすすめメニューバー」の「困ったときは」をクリックすることでも「サポートナビゲーター」を起動できます。
- ・ムービーは、をクリックして省略することもできます。

目的に応じて3つの入り口があります。これから知りたいこと、やろうとしていることに合わせて、ボタンをクリックしてください。

▶ **安心安全に使う**

インターネットを安心して使うためのウイルス対策やセキュリティの設定などについて説明しています。

▶ **使いこなす**

Windowsの便利な使い方、このパソコンに入っているソフトの使い方、このパソコンの各部の機能や設定についての詳しい情報など、一歩進んだ使い方を説明しています。

▶ **解決する**

うまくいかないときや、故障かな?と思ったときに利用してください。サポート窓口への問い合わせ方なども説明しています。

## パソコンの中を検索してみる

知りたい項目が見つからないときは、キーワードを入力して検索してみましょう。

① 検索するキーワードをキーボードから入力する



② 「検索」をクリック

選んだ検索範囲の中から、入力したキーワードが含まれる項目が検索されます。



❗ はじめて検索するときは、CyberSupportの「使用許諾契約」が表示されます。内容をよく読み、「同意する」をクリックしてください。その後、パソコンが検索するための設定をおこないますので、結果が出るまで少しお待ちください。次回からは、すぐに結果が出るようになります。

## もしものときに備えて

### ポイント

- 大切なデータはこまめにバックアップ
- 再セットアップ用DVD/CD-ROMの作成はお早めに
- 不正アクセスはパスワードで阻止

## 大切なデータはバックアップを取る

### バックアップとは

パソコンに内蔵されているハードディスクには、大切なデータが保存されています。このハードディスクは、ちょっとした衝撃によって壊れたり、長期間使用するうちに突然動かなくなったりすることがあります。このような場合、ハードディスクを交換したり再セットアップすることでパソコンをご購入時の状態に戻すことはできますが、大切なデータが失われてしまいます。万一のアクシデントに備えて、データの控えを残しておきましょう。このデータの控えのことを「バックアップ」と呼びます。

### DVD-R や CD-R などにもバックアップを取っておく

このパソコンに搭載されている「バックアップ-NX (エヌエックス)」というソフトを使って、バックアップを取ることができます。「バックアップ-NX」の使い方について詳しくは、「データのバックアップを取る」(178 ページ) をご覧ください。

ただし、ハードディスクのDドライブという場所にバックアップを取っていても、ハードディスク自体が故障したときは、データをもとに戻すことができません。別売のDVD-RやCD-Rなどにもバックアップを取っておくことをおすすめします。



- ・セキュリティ機能を使用してパスワード付きのバックアップを取る場合、パスワードを控えておいてください。パスワードを忘れると復元できなくなります。
- ・セキュリティ機能を使用してDVDやCDにデータのバックアップを取る場合や、バックアップを取ったデータを参照・復元する場合、Cドライブに一時的にデータをコピーする必要があります。そのため、バックアップを取ったデータのサイズに応じて、Cドライブに約0.9～9GBの空き容量が必要です。

## 再セットアップ用DVD/CD-ROMを作成しておく

トラブルがどうしても解決できないときにおこなう「再セットアップ」は、通常、ハードディスク内にある再セットアップ用データを使います。けれども、ハードディスクが故障した場合は、この方法で再セットアップすることができなくなります。そのような場合に備え、再セットアップ用DVD/CD-ROMを作成しておき、そのディスクから再セットアップすることができるようにしておきましょう。再セットアップ用DVD/CD-ROMを作成する方法については、「再セットアップ用DVD/CD-ROMを作成する」(196 ページ) をご覧ください。



- ・再セットアップ用DVD/CD-ROMは、ご購入時の製品構成以外では、作成できないことがあります。



## Windows起動時のパスワードを設定する

不正アクセス被害防止や情報の保護など、セキュリティ対策のため、Windows 起動時にパスワードを入力する設定をしておくことをおすすめします。

手順については、🔍「サポートナビゲーター」-「使いこなす」-「複数の人で1台のパソコンを使う」-「パスワードを設定する」をご覧ください。



- ・ TV機能を使って予約録画をする際、Windows起動時のパスワードによって動作が異なります。詳しくは、『もっとテレビを楽しむ本』をご覧ください。
- ・ デジタルハイビジョンTV モデルの場合、Windows 起動時のパスワードを設定すると、テレビと同時にパソコンが起動できなくなります(自動ログオンができなくなります)。自動ログオンしたいときは、「TV 共通設定」の「自動ログオンの設定」で、設定したパスワードを入力してください。

## アンテナ線を接続する

テレビを見る準備をします。アンテナに接続されているケーブルにF型コネクタプラグ（市販）を取り付けます。

### 用意するもの

いまお使いのアンテナ線の形状によって必要なものが異なります。

市販のF型コネクタプラグ、または市販のF型コネクタプラグ付きアンテナケーブルでディスプレイ（デジタルハイビジョンTVモデルの場合）またはパソコン本体（TVモデルの場合）と接続します。

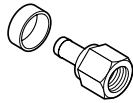

F型コネクタプラグ



F型コネクタプラグ付き  
アンテナケーブル

このほか、アンテナ線の状態によっては、U/V混合器や分配器が必要になります。お使いのアンテナ線の状態に合わせて、適したものをお買い求めください。

**!** F型コネクタプラグやF型コネクタプラグ付きアンテナケーブルは、このパソコンには添付されていません。  
アンテナケーブルとディスプレイ（デジタルハイビジョンTVモデルの場合）、またはパソコン本体（TVモデルの場合）の接続には、ネジタイプを使ってください。

### ディスプレイ（デジタルハイビジョンTVモデルの場合）、またはパソコン本体（TVモデルの場合）とテレビなどの両方に接続したい

市販の分配器を使えば、アンテナ線を2つにできます。分配した後で、市販のF型コネクタプラグの付いた同軸ケーブルで、ディスプレイまたはパソコン本体と接続してください。

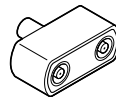

分配器

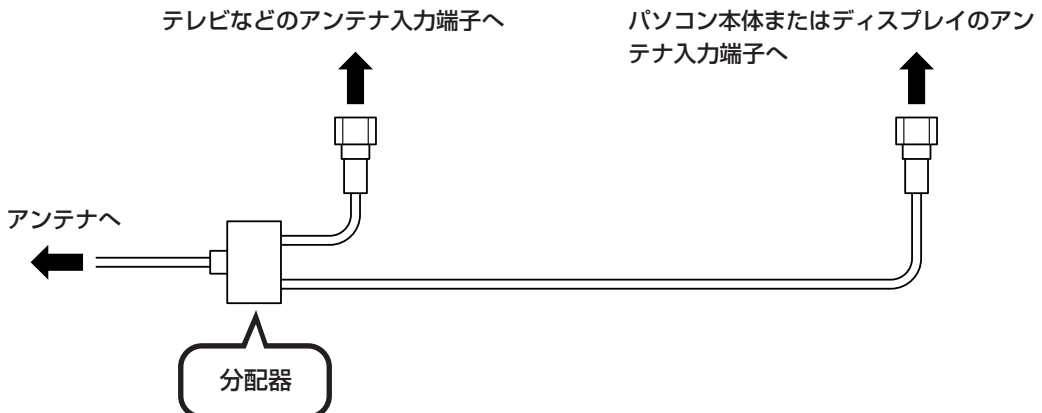



テレビをつなぐなどしてアンテナを分配すると、電波が弱くなります。このため、ディスプレイの画面がちらついたり、きれいに映らないことがあります。この場合は、市販のアンテナブースターを接続してください。詳しくは、お近くの電器店などにご相談ください。

### アンテナ線に平行フィーダを使っている

アンテナ線が平行フィーダの場合は、市販の整合器を使用して、同軸ケーブルに変更してください。詳しくは、お近くの電器店などにご相談ください。

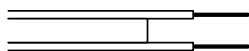

平行フィーダ線

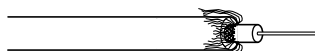

同軸ケーブル

## アンテナ線の状態を確認する

いまお使いのアンテナ線はどうなっていますか？

### 壁面などにアンテナ端子があるとき⇒F型コネクタプラグ付きアンテナケーブル

マンションなどで壁面にアンテナ端子だけがある場合は、市販のF型コネクタプラグの付いた同軸ケーブルをお買い求めください。



F型コネクタプラグ付き  
アンテナケーブル

ご自宅の壁面などにあるアンテナ端子へ

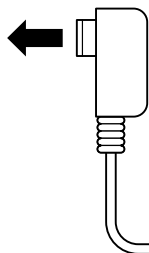

F型コネクタプラグ付き  
アンテナケーブル

パソコン本体または  
ディスプレイへ

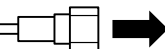

これ以外にも壁側の端子とそれに適合するプラグの形状にはいくつかのタイプがありますので、お近くの電器店などにご相談ください。



アンテナケーブルには上の図のように一方のプラグの形状が箱型になっているものもあります。その場合は、次のように接続してください。

- ・ 箱型→壁の端子
- ・ ネジタイプ→パソコン本体またはディスプレイ

箱型のプラグをパソコンまたはディスプレイ側のコネクタに使用すると、ノイズの影響を受けやすくなり、データ放送を正常に受信できないことがあります。

● アンテナ線が1本 (UHFのみまたはVHFのみか、UHF/VHF混合) のとき⇒ F型コネクタプラグ

アンテナ線の先端にF型コネクタプラグを取り付けてディスプレイ (デジタルハイビジョンTVモデルの場合)、またはパソコン本体 (TVモデルの場合) につなぎます。

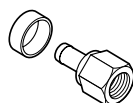

F型コネクタプラグ

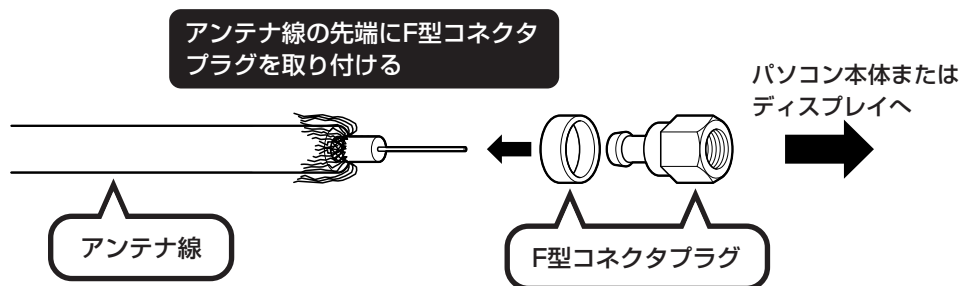

ケーブルにF型コネクタプラグを取り付ける方法については、「ケーブルにF型コネクタプラグを取り付ける」(264ページ) をご覧ください。

● アンテナ線が2本 (UHFとVHF) のとき⇒ F型コネクタプラグ、U/V 混合器

市販のU/V混合器を取り付けてケーブルを1本にします。そしてケーブルの先端にF型コネクタプラグを取り付けてディスプレイ (デジタルハイビジョンTVモデルの場合)、またはパソコン本体 (TVモデルの場合) につなぎます。U/V混合器とその取り付け方についてはお近くの電器店などにご相談ください。

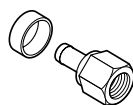

F型コネクタプラグ

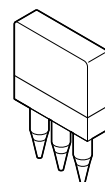

U/V混合器



## アンテナ線をつなぐ

### デジタルハイビジョンTVモデルの場合

#### 接続例

添付のB-CASカードをセットする  
(地上デジタル放送、BS・110度CS  
デジタル放送を視聴する場合)

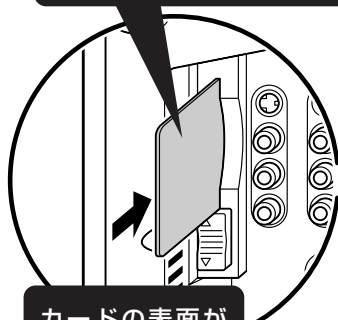

カードの表面が  
背面側を向くよう  
に差し込み、ス  
トッパを上げる

地上デジタル/地上アナログコネ  
クタにアンテナ線を接続する  
(地上アナログ放送、地上デジタ  
ル放送を視聴する場合)

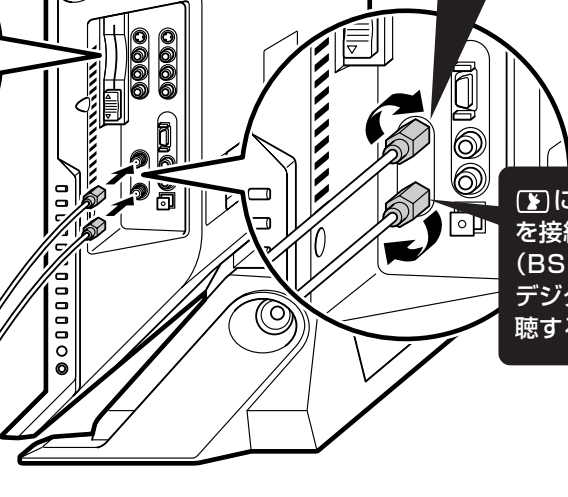

にアンテナ線  
を接続する  
(BS・110度CS  
デジタル放送を視  
聴する場合)



B-CASカードは、デジタル放送の各種サービスを利用するときに必要なカードです。サービスを受けられるようにするには、B-CASカードのユーザー登録が必要です。B-CASカードについて詳しくは、『もっとテレビを楽しむ本』の付録をご覧ください。

## TVモデルの場合

本体背面の「Y VHF/UHF」と書かれているコネクタにアンテナ線のF型コネクタプラグを差し込んでください。

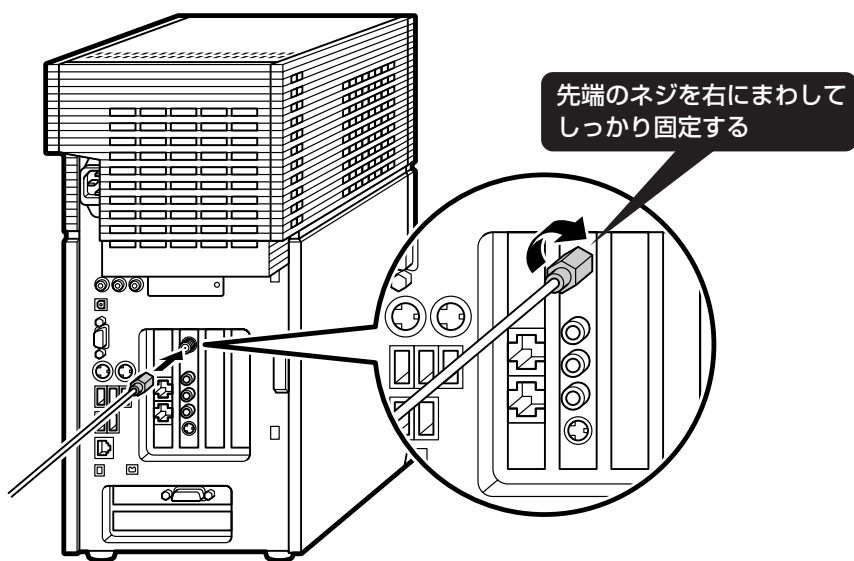

アンテナ線を接続する前にパソコン本体や周辺機器の電源を切り、電源ケーブルを取り外してください。

## ワイヤレスLAN機能について (添付モデルのみ)

ワイヤレスLAN機能を使うと、無線でネットワークに接続することができます。

### ワイヤレスLANでブロードバンドを楽しむ

ワイヤレスLANとは、LANケーブルを無線（ワイヤレス）にしたものです。ワイヤレスLANを活用すれば、たくさんのケーブルが必要だったインターネット接続が変わります。

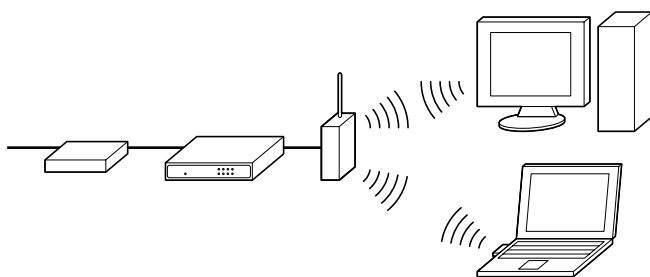

ブロードバンドを利用するときは、パソコンとネットワーク機器をLANケーブルで接続します。ワイヤレスLANを使うと、この部分のケーブル接続が不要になります。

ワイヤレスLANの規格や使用環境にもよりますが、ワイヤレスLANの電波は、建物の壁などもある程度越えて届きます。

ワイヤレスLANを導入すれば、パソコンの設置場所がもっと自由になり、使い方が広がります。



ワイヤレスLANは便利ですが、セキュリティの対策をしっかりとしないと、外部から勝手にネットワークに入られてしまったり、ネットワークを無断で利用されたりする危険があります。そうならないように、ワイヤレスLANを使うときは暗号化など、セキュリティをしっかりと設定してください。

ワイヤレスLANのセキュリティについては、[「サポートナビゲーター」](#) - 「使いこなす」 - 「パソコンの機能」 - 「ワイヤレスLAN（無線LAN）」をご覧ください。

## ワイヤレスLANの種類はいろいろある

トリプルワイヤレスUSBスティックは、IEEE802.11b、IEEE802.11g、IEEE802.11aの3種類のワイヤレスLANに対応しています。ただし、組み合わせによっては接続できない場合もあるので注意が必要です。

ワイヤレスLANそれぞれの種類には、次のような特徴があります。

	規格上の論理値 (通信速度)※	周波数	特徴
IEEE802.11b	11/5.5/2/1 Mbps モード	2.4GHz	対応機器が多く、互換性が高い規格
IEEE802.11g	54/48/36/24/ 18/12/6Mbps モード	2.4GHz	<ul style="list-style-type: none"> <li>・ IEEE802.11b よりも高速な通信が可能</li> <li>・ IEEE802.11b 対応機器との通信も可能</li> </ul>
IEEE802.11a		5GHz	<ul style="list-style-type: none"> <li>・ 電波法により、屋内でのみ使用可能</li> <li>・ 電波干渉の問題が少ない</li> </ul>

※ 各規格による理論的な通信速度をもとにした通信モード表記です。通信の実効速度はこの通信モードの50%以下になります。通信速度は、パソコンと相手の機器の間の電波の状態や距離によっても変化します。

## ワイヤレスLAN接続に必要な機器

ワイヤレスLAN機能を利用してインターネットなどのネットワークにアクセスするには、次のようなネットワーク機器が必要になります。

### ◆ワイヤレスLANアクセスポイント（ブリッジタイプ）

ワイヤレスLAN機能のないルータを使って、すでにインターネットに接続している場合に使います。

### ◆ワイヤレスLANルータ（ルータタイプのワイヤレスLANアクセスポイント）

ブロードバンドでルータ機能のないモデムを使用している場合に使います。



機器を購入するときは、このパソコンと通信できるかどうかを確認してください。



## ワイヤレスLAN機能を使う

ワイヤレスLAN機能を使うには、トリプルワイヤレスUSBスティックをパソコンのUSBコネクタに接続します。

どのUSBコネクタに接続してもかまいません。

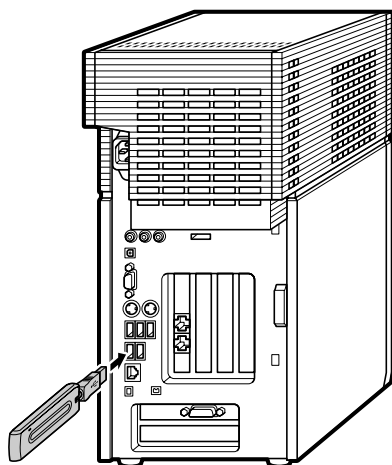

トリプルワイヤレスUSBスティックのコネクタ部分は、次の図のように折り曲げたり、回転することができます。ご利用の場合は、ほかのコネクタの邪魔にならないようにトリプルワイヤレスUSBスティックの角度を調節して、USBコネクタに接続してください。USBコネクタへの接続について詳しくは、②「サポートナビゲーター」 - 「使いこなす」 - 「パソコンにつなげる」 - 「USBコネクタ」をご覧ください。

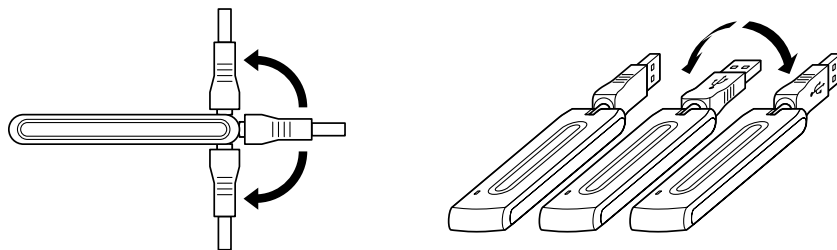



- ・トリプルワイヤレス USB スティックをご使用になるには、トリプルワイヤレス USB スティックに添付されているドライバをインストールする必要があります。ドライバのインストール方法や、トリプルワイヤレス USB スティックについて詳しくは、トリプルワイヤレス USB スティックに添付のマニュアルをご覧ください。
- ・受信の状態が悪い場合は、トリプルワイヤレス USB スティックの角度を調節してください。
- ・トリプルワイヤレス USB スティックを USB ハブへ接続しての使用は、サポートしておりません。USB ハブをご使用になる場合は、参考情報として「AtermStation」の「動作検証情報」をご覧くださいになることをおすすめします。  
<http://121ware.com/aterm/>
- ・トリプルワイヤレス USB スティックについての最新情報は、「AtermStation」をご覧ください。  
<http://121ware.com/aterm/>
- ・トリプルワイヤレス USB スティックをパソコン本体に接続していない場合は、トリプルワイヤレス USB スティックに付属のユーティリティ「サテライトマネージャ」を終了してください。
- ・トリプルワイヤレス USB スティックはパソコンからの給電のみで動作しますが、省電力機能などにより給電が停止した場合、通信をおこなう前にトリプルワイヤレス USB スティックを接続しなおす必要がある場合があります。あらかじめ省電力機能を無効にしてご使用いただくことをおすすめします。省電力機能については、「サポートナビゲーター」-「使いこなす」-「パソコンの機能」-「省電力機能」をご覧ください。

## 第 5 章

# これからインターネットを始めるかたへ

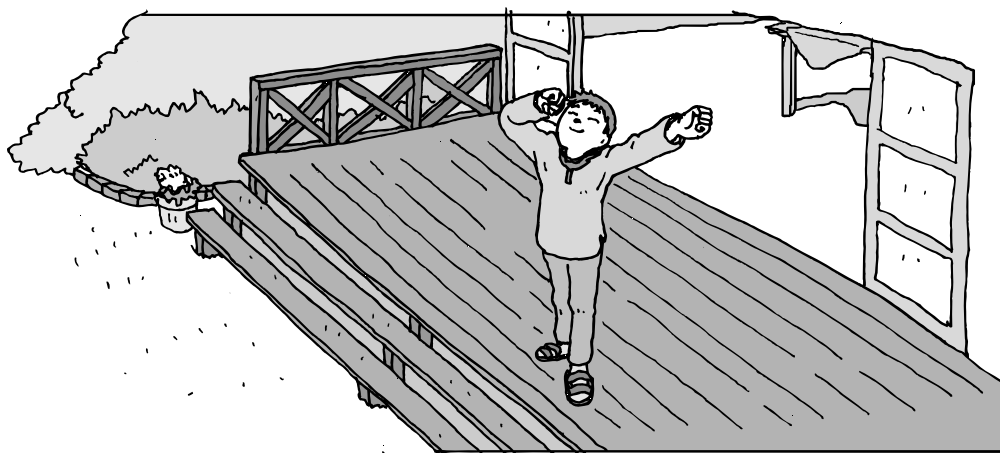

インターネットを利用してホームページを楽しんだり、メールをやりとりするためには、パソコンを通信回線に接続し、インターネット接続業者（プロバイダ）に入会する必要があります。ここでは、はじめて自分のパソコンでインターネットを始めるかたを対象に、接続や設定の手順を説明します。前に持っていたパソコンで、すでにインターネットを利用していたかたは、「第6章 パソコンを買い替えたかたへ」（153ページ）へ進んでください。

インターネットの魅力 .....	118
いろいろある接続方法 .....	119
ブロードバンドにもいろいろある .....	120
ブロードバンド接続の流れ .....	122
プロバイダに入会する .....	124
ルータを利用したブロードバンド接続の設定 ...	128
ブロードバンド接続の設定 .....	132
インターネットに接続する .....	138
ダイヤルアップ接続の設定 .....	139
メールソフトを設定する .....	142
パソコンを安全に使うための設定をおこなう .....	148

## インターネットの魅力

インターネットは、わずかの間にもものすごい勢いで普及が進んで、私たちの生活に身近なものになりました。

### ホームページ

インターネットは情報の宝庫です。役所などの公共機関や大きな企業だけでなく、近所の商店や小さな工場まで、本当にいろいろな人たちが、自分のホームページを持つようになりました。電車の乗り継ぎや発車時刻をホームページで調べたり、バーゲンセールの日玉商品をホームページでチェックするなど、インターネットがあれば、生活のちょっとしたことが便利になります。



### メール

インターネットを利用したメール(「電子メール」とか「Eメール」ともいいます)を使うと、家族や友人、仕事や趣味の仲間たちと手軽に連絡することができます。日本全国どこでも、世界中のどこにいる人とでも、料金を気にせず用件を伝えられること。デジタルカメラで撮った写真などをメールと一緒に送信できること。相手が都合のよいときにメールを見ればよいので、時間帯を気にしなくてよいこと。このような便利さのために、いまでは、たくさんの人たちにとって、メールが欠かせない通信手段になっています。



### まだまだある、インターネットの魅力

インターネットの通信回線を使って、格安の料金で市外電話や国際電話を利用することができる「IP電話」というサービスを利用することもできます。ホームページを経由して、買い物をしたり(「オンラインショッピング」といいます)、ソフトやデータを自分のパソコンに取り入れれたり(「ダウンロード」といいます)、使う人それぞれにインターネットは活用されています。



# いろいろある接続方法

インターネットを利用するための接続方法には、いろいろなものがあります。はじめに、ダイヤルアップ接続か、ブロードバンド接続かを決めましょう。

## ダイヤルアップ接続

家庭にある一般の電話回線にパソコンを接続して、インターネットを利用します。このパソコンには、モデム（データを電話回線経由でやりとりできるように変換する装置）が内蔵されているため、添付の電話回線ケーブル（モジュラケーブル）を使って、いまずぐにインターネットを始めることができます。別に新しい機器をご購入する必要はありません。また、接続した時間分だけ料金を支払うことができるため、利用頻度や利用時間が少ない場合には、いちばん安い料金でインターネットを利用することができます。

### ダイヤルアップ接続の短所も知っておこう

けれども、この後に説明する「ブロードバンド接続」と比べると、ダイヤルアップ接続には次のような短所もあります。このため、ホームページの利用頻度が少なく、メールを中心にインターネットを利用したいかたに向いています。

- ・通信速度が遅いため、ホームページがなかなか表示されないことや、動画などを再生できないことがある。
- ・パソコンでインターネットを利用しているときは、電話が使えない（電話をかけてきた相手には、話し中になります）。

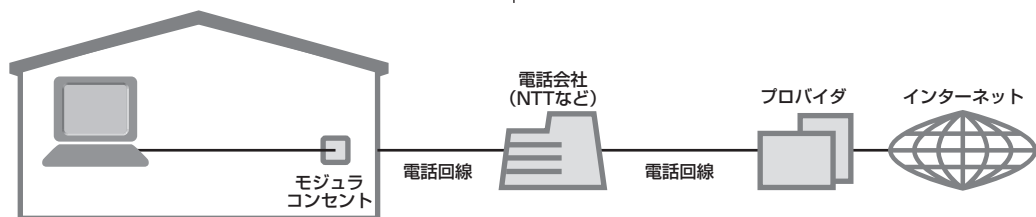

## ブロードバンド接続

大量のデータを高速に受け取ることができる通信方式を使って、快適にインターネットを利用できるようにする接続方法です。次ページで説明するように、ブロードバンド接続にもいろいろな種類がありますが、おおよそ次のような特徴があります。

- ・いくらインターネットを利用しても、月額料金が変わらない（定額料金）。
- ・パソコンでインターネットを利用しているときも、電話が使える。
- ・接続するには、別の機器（ADSL モデムなど）が必要になる。
- ・回線の申し込みや工事が必要になることがある。
- ・住んでいる地域によっては、利用できないことがある。

## ブロードバンドにもいろいろある

インターネットを高速、快適に利用できるブロードバンド接続には、次のような種類があります。

### ADSL(エーディーエスエル)

家庭にあるアナログ回線（一般の電話回線）とパソコンの間に「ADSL モデム」という接続機器を入れることによって、高速な通信ができます。

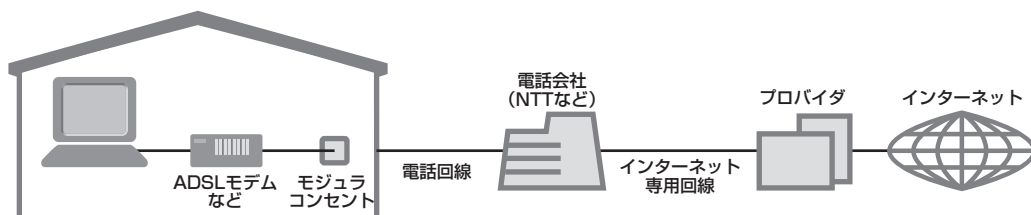

ADSL モデムには、おもに「ブリッジタイプ」と「ルータタイプ」の2種類があります。ブリッジタイプのADSL モデムは、1 台のパソコンからインターネットに接続できます。ルータタイプのADSL モデムは、複数のパソコンからインターネットに接続できます。

また、ブリッジタイプのADSL モデムでも、パソコンとADSL モデムの間に「ルータ」（ブロードバンドルータ）という通信機器を入れることで、ルータタイプのADSL モデムを使ったときと同様に、複数のパソコンからインターネットに接続できるようになります。

### FTTH(エフティーティーエイチ)

光ファイバーを使った回線を利用するものです。ほかのブロードバンド方式よりも高速な通信をおこなうことができますが、利用料金はADSLなどに比べて高くなる場合もあります。FTTHを提供する回線事業者は増えており、サービスの提供地域も広がっています。

ADSLと異なり、受信だけでなく情報を送信する速度も大幅に上がるため、インターネットを利用したアルバムサービスなど、大きなデータをやりとりする場合にも短時間で処理できます。

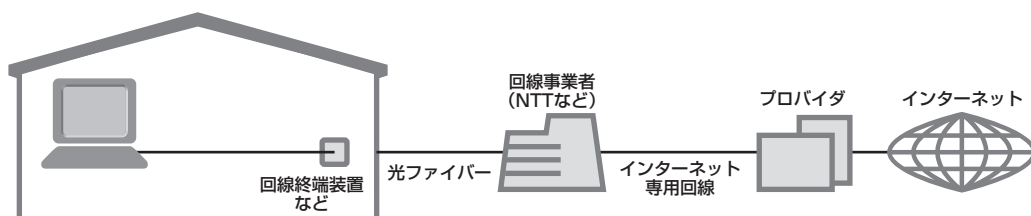

家の中まで光ケーブルを直接引き込み、回線終端装置に接続するという工事をおこなう必要があります。回線終端装置とパソコンは、LANケーブルで接続します。複数のパソコンからインターネットに接続する場合は、回線終端装置とパソコンの間にルータを接続します。

FTTHでは、集合住宅向けのサービスも提供されています。

## CATV(ケーブルテレビ)

ケーブルテレビの回線を使ってインターネットに接続します。ケーブルテレビのサービスが提供されていない地域では利用できません。

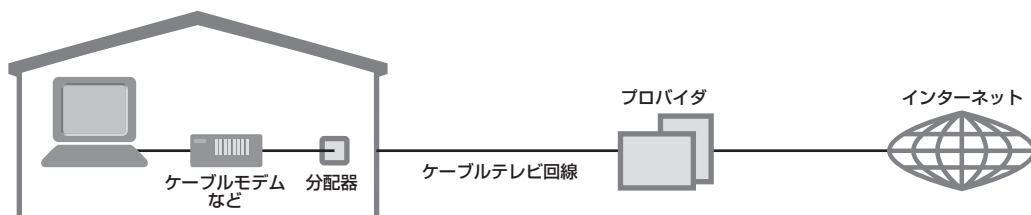

## ISDN回線でインターネットも利用できる

NTTのデジタル回線、ISDN (アイエスディーエヌ) に契約している場合、この回線を使ってインターネットを利用することもできます。通信速度は、アナログ回線を使ったダイヤルアップ接続より少し高速になる程度で、ブロードバンド接続ほどの速さを期待することはできませんが、電話とインターネットを同時に利用できます。また、料金も従量制 (使った時間に応じて料金が変化) だけでなく、定額制 (いくら使っても同じ金額) を選ぶこともできます。

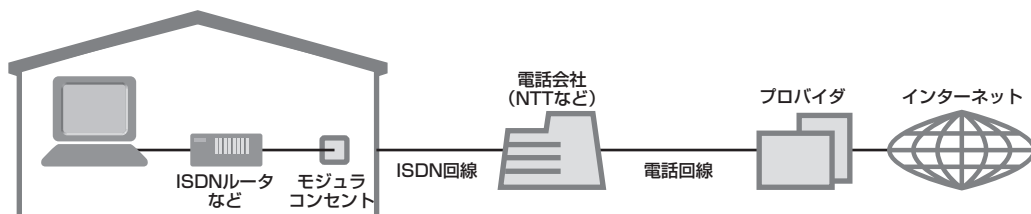

## ブロードバンド接続の流れ

ADSLの場合を例として、インターネットに接続するまでの流れを説明します。

### 1 プロバイダや申し込みたいコース(料金プラン)を決める

プロバイダとは、インターネット接続業者のことです。特に会社を決めていない場合、NECが提供するインターネットプロバイダBIGLOBEに入会することをおすすめします。詳しくは、「プロバイダに入会する」(124ページ)をご覧ください。

### 2 プロバイダに申し込む

このパソコンから直接申し込むことができます。パソコンをアナログ回線に接続して、操作を進めます。詳しくは、「プロバイダに入会する」(124ページ)をご覧ください。

### 3 ADSL回線の開通を待つ

ADSLは、回線をNTT東日本またはNTT西日本が提供するもの(フレッツ・ADSL)と、別の回線事業者(イー・アクセスやアッカなどという会社があります)が提供するものがあります。どこが回線を提供するかや、通信速度などによってコース(料金プラン)が分かれています。ADSLを利用できるか適合チェックをおこなってから、必要に応じてADSL対応モデムの準備や電話回線の工事などをおこないます。申し込みから開通までは、通常、数週間かかります(BIGLOBEなどのプロバイダは、申し込んでからADSL回線が開通するまでの間、ダイヤルアップ接続でインターネットを利用できるようにしています)。申し込みから回線の開通までについて詳しくは、各回線事業者にお問い合わせください。

### 4 回線装置を接続して、パソコンの設定を変更する

ADSLモデムなどの回線装置をパソコンに接続して、パソコンの設定を変更します。回線や機器によって接続方法や設定が異なります。「入会手続きが完了したら」(127ページ)をご覧ください。



## 申し込みたいコース(料金プラン)を決めるには

多くのプロバイダは、ブロードバンド方式、回線事業者、通信速度などの種類別に、たくさんのコース(料金プラン)を用意しています。あらかじめ、プロバイダのパンフレット(BIGLOBEの『インターネット活用ブック』など)を見て検討してください。また、お住まいの地域や建物の状況によって利用できないサービスがあります。申し込みたいコースが利用できるかどうか、プロバイダにお問い合わせください。また、集合住宅の場合は、オーナーや管理組合の承認が必要な場合があるので、こちらも確認してください。

## ADSL以外の接続の場合

### FTTH

お住まいの地域や建物で光ファイバーの利用が可能か、回線事業者の担当者がコンサルティングをおこないます。詳しくは、プロバイダにお問い合わせください。

申し込む回線事業者や必要な工事によっても異なりますが、申し込みから開通まで、一般に数週間～2か月程度の時間がかかります。

### CATV

ケーブルテレビ局への申し込みが必要です。申し込み手続きやインターネット接続用機器の設置などについては、ご利用地域のケーブルテレビ局にお問い合わせください。

開通までに必要な時間は、ケーブルテレビ局によって異なります。各ケーブルテレビ局にお問い合わせください。

### ISDN

BIGLOBEの場合、ダイヤルアップコースの中にある「フレッツ・ISDN」が該当します。これまでアナログ回線で電話を利用していたかたは、ISDN回線への切り換え工事をおこない、TA(ターミナルアダプタ)などのISDN接続機器を設置する必要があります。

## プロバイダに入会する

BIGLOBE (ビッグロブ) に入会する場合を例に、プロバイダ (インターネット接続業者) に入会する手順を説明します。このパソコンからプロバイダに入会を申し込む前に、パソコンと電話線を接続する必要があります。

### 1 アナログ回線に接続する

1 電話機を壁などの電話接続用コンセント (モジュラコンセント) から取り外す

2 電話機をパソコンに接続する (上側のモジュラコネクタ)

3 添付の電話回線ケーブルを接続する (パソコン側)

4 添付の電話回線ケーブルを接続する (壁側)

電話機は、パソコンの電源が入っていても切れていても、これまでどおり使用できます。ただし、パソコンでインターネットを利用しているときや、プロバイダへの入会を申し込んでいるときは、電話を使うことはできません。このとき電話がかかってくると、相手に話し中の信号音が聞こえます。



- ・パソコンと電話回線をつなぐ電話回線ケーブルは、人の通る場所を避けて配線してください。
- ・品マークの付いたコネクタと間違えないように注意してください。

### インターネット無料体験について

画面に表示されている (インターネット無料体験) をダブルクリックすると、専用ソフトが起動して14日間無料でインターネットを体験できます (電話料金は別途かかります)。プロバイダに入会を申し込む前に、インターネットのホームページを見ることができます。

有効期限は 2007 年 3 月 31 日までです





・ここでは、このパソコンから直接入会する手順を説明します。キーボードから自分の名前や住所などを入力する必要があります。

- ・プロバイダの契約申込書に記入して、FAXや郵送で申し込むこともできます。BIGLOBEの契約申込書は、『インターネット活用ブック』に入っています。「BIGLOBE電話で入会センター」でお電話での入会申し込みもできます。

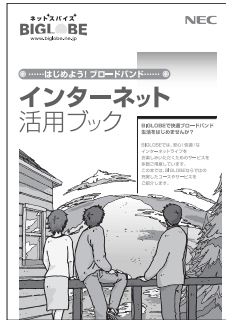

## プロバイダって何をするの？

プロバイダはインターネットに24時間つながっているコンピュータ（「サーバー」といいます）を管理しています。このサーバーが、メールを一時的に預かってくれたり、インターネットにつなげる中継役となってくれるのです。プロバイダは、「ISP（インターネット・サービス・プロバイダの略）」と呼ばれることもあります。

## 2 BIGLOBEへの入会手続きを始める

デスクトップ画面の  (BIGLOBEでインターネット) をダブルクリックします。

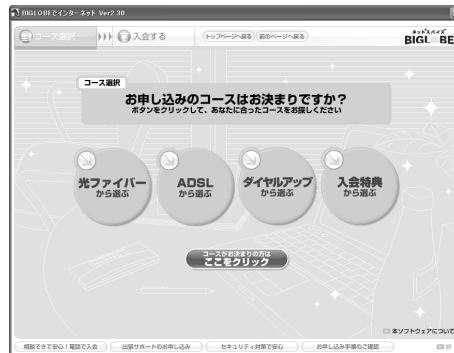

この後の手順は、申し込もうとしているコースに合わせて、画面に表示される指示にしたがって進めてください。

## その他のプロバイダに入会するには

デスクトップ画面の  (インターネットを始めよう) をダブルクリックすると、さまざまなプロバイダに入会する手続きができます。

入会したいプロバイダの名前をクリックする

クリックしたプロバイダのサービス内容などが、同じ画面の右側に表示されます。その中から「入会する」などの表示をクリックすると、各プロバイダへの入会手続きが始まります。



**この方法で入会できるのは、次のプロバイダです。**

BIGLOBE、DION、OCN、ODN、So-net、WILLCOM、か  
るがるネット、Yahoo! BB

ケーブルテレビなど、上記以外のプロバイダに入会したい場合、各プロバイダまでお問い合わせください。

## 入会手続きが完了したら

### ブロードバンド接続(ADSL、FTTH)でルータを利用しない場合

ブリッジタイプのADSL モデムやFTTHの回線終端装置とこのパソコンを直接接続してブロードバンド接続する場合は、「ブロードバンド接続の設定」(132 ページ) をご覧になり、設定をおこなってください。

### ブロードバンド接続(ADSL、FTTH)でルータを利用する場合

ルータやルータタイプのADSLモデムを利用してブロードバンド接続する場合は、「ルータを利用したブロードバンド接続の設定」(128 ページ) をご覧になり、設定をおこなってください。ルータには、ブリッジタイプのADSL モデムやFTTHの回線終端装置を接続します。

### ダイヤルアップ接続を利用する場合

「ダイヤルアップ接続の設定」(139 ページ) をご覧になり、設定をおこなってください。FAX や郵送でプロバイダに入会申し込みをした場合は、まず「プロバイダに入会する」(124 ページ) の手順でこのパソコンとアナログ回線を接続してから、設定をおこないます。



集合住宅型のブロードバンド接続やCATVのブロードバンド接続を利用される場合、このパソコンに接続する機器の種類や設定については、回線事業者やケーブルテレビ局へお問い合わせください。

## ルータを利用した ブロードバンド接続の設定

ブロードバンドの通信回線が開通したら、パソコンを通信回線に接続して、設定をおこないます。



ここで説明している設定や流れは、あくまでも一例です。お使いの機器やプロバイダにより設定は大きく異なります。プロバイダから入手した説明書や、プロバイダのホームページなどで設定を確認することをおすすめします。

### 必要なもの

#### 回線事業者やプロバイダから入手した資料

プロバイダの会員証など、ユーザー名やパスワードがわかる資料を用意してください。また、プロバイダから入手した接続設定用マニュアルやCD-ROMなどがある場合、そのマニュアルやCD-ROMにしたがって設定をおこなってください。

#### LAN ケーブル

ADSLモデムなどに添付されていない場合は、LAN (ラン) ケーブルをお買い求めください。LANケーブルには「ストレートケーブル」と「クロスケーブル」の2種類があります。パソコンとADSLモデムなどのインターネット接続機器をつなぐときは、ストレートケーブルを使用してください。

#### インターネット接続機器

ブロードバンド回線の種類によって次のような機器が必要です。詳しくは、入会申し込みの時点でプロバイダにご確認ください。

- ・ ADSL : ADSL モデム
- ・ CATV : ケーブルモデム (CATV開通工事で設置)
- ・ FTTH : 回線終端装置 (回線工事で設置)

## 1 図のように接続する

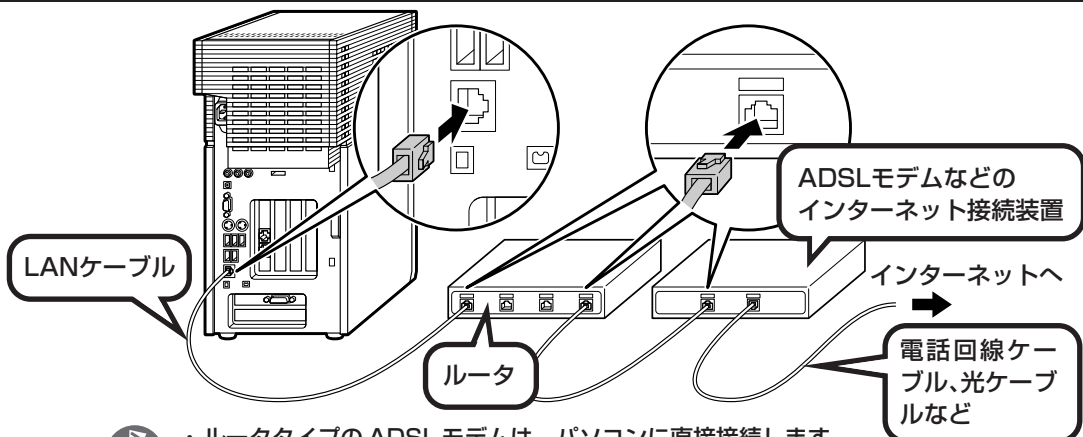

- ・ ルータタイプの ADSL モデムは、パソコンに直接接続します。
- ・ ケーブルは、人の通る場所を避けて配線してください。

## ルータとパソコンを接続したら

ユーザー名やパスワードなどの接続情報をルータに設定、登録してください。詳しくは、ルータのマニュアルやプロバイダから入手した説明書、資料をご覧ください。



- ・ 接続情報を設定、登録しないと、このパソコンでの設定が終わってもインターネットに接続できません。
- ・ ユーザー名、パスワードについては、135ページをご覧ください。

## 2 インターネットのプロパティを表示する

The image shows a Windows XP desktop environment with four numbered callouts indicating the steps to reach the Internet Properties dialog box:

- 1** 「スタート」をクリックして、
- 2** 「コントロールパネル」をクリック
- 3** 「ネットワークとインターネット接続」をクリック
- 4** 「インターネット接続のセットアップや変更を行う」をクリック

The final step shows the 'インターネット接続のセットアップや変更を行う' (Set up or change your Internet connection) button highlighted in the 'ネットワークとインターネット接続' (Network and Internet Connections) window.

### 3 「ダイヤルしない」に設定する

1 「接続」をクリック

2 「ダイヤルしない」をクリックしたら、

3 「LANの設定」をクリック

「ダイヤルしない」をクリックできないときは、そのまま「LANの設定」をクリックして、次の手順に進んでください。

4 これらの項目が、すべて□になっていることを確認し、

☑になっている項目があるときは、クリックして□に変更してください。

5 「OK」をクリック

「OK」をクリックすると、「ローカルエリアネットワーク (LAN) の設定」の画面が閉じます。続けて、「インターネットのプロパティ」の画面でも「OK」をクリックして閉じてください。



## 4 パソコンを再起動する



しばらくすると、パソコンの電源が切れ、自動的にもう一度電源が入ります（再起動）。

これで、ルータを利用したブロードバンド接続の設定は完了です。  
「インターネットに接続する」（138 ページ）へ進んで  
インターネットへの接続を試してください。

## ブロードバンド接続の設定

ブロードバンドの通信回線が開通したら、パソコンを通信回線に接続して、設定をおこないます。

ここで説明している設定や流れは、あくまでも一例です。お使いの機器やプロバイダにより設定は大きく異なります。プロバイダから入手した説明書や、プロバイダのホームページなどで設定を確認することをおすすめします。

### 必要なもの

#### 回線事業者やプロバイダから入手した資料

プロバイダの会員証など、ユーザー名やパスワードがわかる資料を用意してください。また、プロバイダから入手した接続設定用マニュアルやCD-ROMなどがある場合、そのマニュアルやCD-ROMにしたがって設定をおこなってください。

#### LAN ケーブル

ADSLモデムなどに添付されていない場合は、LAN (ラン) ケーブルをお買い求めください。LANケーブルには「ストレートケーブル」と「クロスケーブル」の2種類があります。パソコンとADSLモデムなどのインターネット接続機器をつなぐときは、ストレートケーブルを使用してください。

#### インターネット接続機器

ブロードバンド回線の種類によって次のような機器が必要です。詳しくは、入会申し込みの時点でプロバイダにご確認ください。

- ・ ADSL : ADSL モデム
- ・ CATV : ケーブルモデム (CATV開通工事で設置)
- ・ FTTH : 回線終端装置 (回線工事で設置)

## 1 図のように接続する

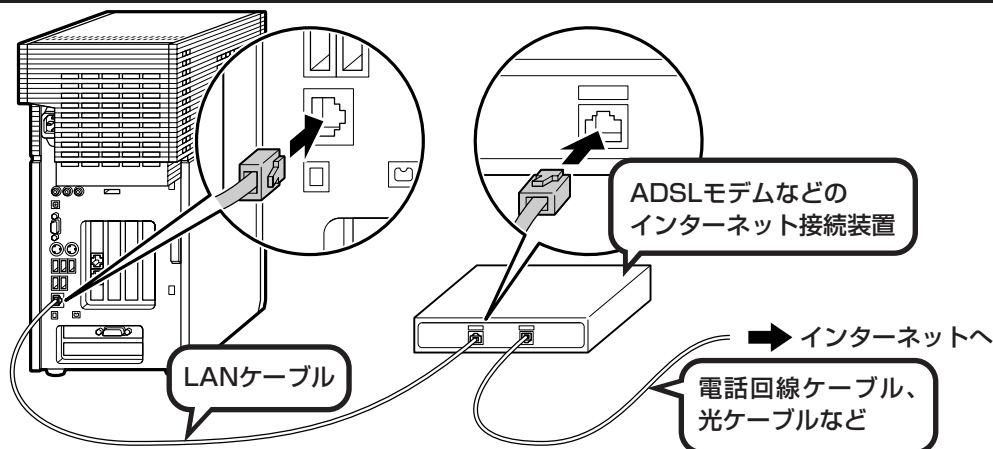

ケーブルは、人の通る場所を避けて配線してください。

## 2

## ウィザードを表示する

1 スタート をクリックして、

2 「コントロールパネル」をクリック

3 「ネットワークとインターネット接続」をクリック

4 「ネットワーク接続」をクリック

5 「新しい接続を作成する」をクリック

## 3

## ウィザードにしたがって操作する

**新しい接続ウィザード**

**新しい接続ウィザードの開始**

このウィザードでは次の助けをします:

- インターネットへの接続
- 職場でのネットワークなどのプライベート ネットワークへの接続
- ホーム ネットワークや小規模オフィスのネットワークのセットアップ

続行するには「次へ」をクリックしてください。

1 「次へ」をクリック

---

**新しい接続ウィザード**

**ネットワーク接続の種類**  
オプションを選んでください。

- インターネットに接続する (I)**  
インターネットに接続し、Web サイトやクラウド上の電子メールを閲覧できます。
- 別のネットワークへ接続する (O)**  
ワイヤレス、イーサネット、または VPN を使用して接続し、自宅や別の場所から仕事ができるように接続します。
- 小規模オフィスのネットワークをセットアップする (S)**  
既存のネットワークに接続し、共有リソースにアクセスできるようにします。
- ワイヤレスネットワークをセットアップする (W)**  
ワイヤレス ネットワークをセットアップし、または無線 LAN 接続を有効にします。

2 「インターネットに接続する」をクリックして、

3 「次へ」をクリック

---

**新しい接続ウィザード**

**準備**

インターネット接続をセットアップする準備をしています。

インターネットにどう接続しますか?

- インターネット サービス プロバイダ (ISP) へ接続する (I)**  
インターネット サービス プロバイダ (ISP) には、インターネット接続に使用する IP アドレスとポート番号の両方を指定する必要があります。ISP 域のアカウントには、電話番号は必要ありません。
- 接続を手動でセットアップする (M)**  
インターネット接続を自分で設定します。このオプションには、電話番号は必要ありません。
- ISP から提供された CD を使用する (C)**  
ISP から提供された CD を使用して接続します。

4 「接続を手動でセットアップする」をクリックして、

5 「次へ」をクリック

---

**新しい接続ウィザード**

**インターネット接続**

インターネットにどう接続しますか?

- ダイヤルアップ モデムを使用して接続する (D)**  
モデムや通常の電話線、または統合デジタル サービス通信 (ISDN) 電話線を使用します。
- ユーザー名とパスワードが必要な広帯域接続を使用して接続する (U)**  
この接続には、ユーザー名とパスワードが必要です。この種類の接続は PPPoE として呼ばれています。
- 常にアクティブな広帯域接続を使用して接続する (A)**  
これは高速ブロードバンド接続で、ケーブル モデム、DSL または LAN 接続のみです。接続は常にアクティブで、サイン インを必要としません。

6 「ユーザー名とパスワードが必要な広帯域接続を使用して接続する」をクリックして、

7 「次へ」をクリック

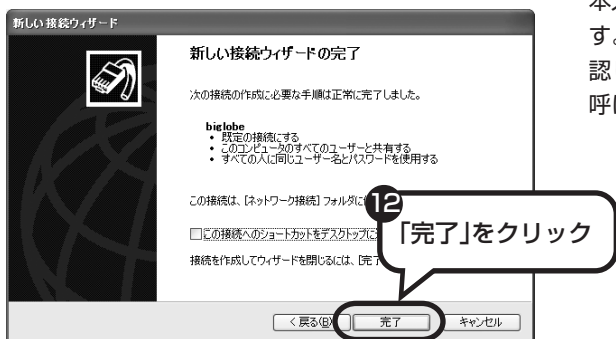
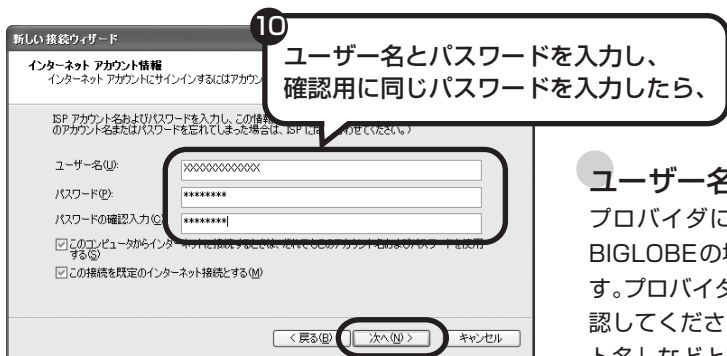
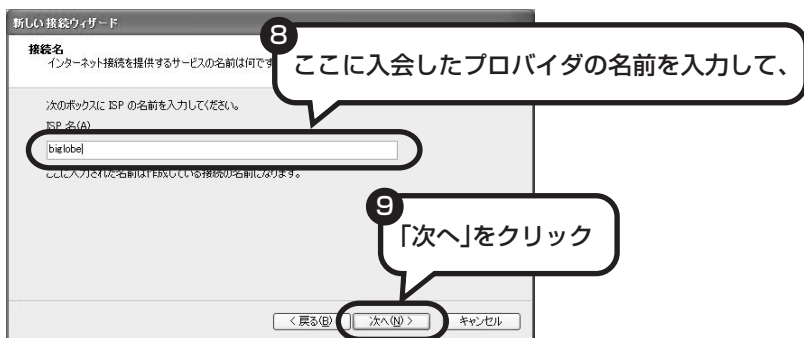

### ユーザー名とは

プロバイダに接続するための識別番号で、BIGLOBEの場合は「ユーザID」と呼ばれます。プロバイダから送られた会員証などで確認してください。「ログインID」、「アカウント名」などと呼ばれることもあります。

### パスワードとは

本人であることを証明するための暗証番号です。プロバイダから送られた会員証などで確認してください。「接続パスワード」などと呼ばれることもあります。

「完了」をクリックすると、「新しい接続ウィザード」の画面が閉じ、プロバイダに接続するための画面が開きます。ここでは、「キャンセル」をクリックし、手順4へ進んでください。

## 4 「インターネットのプロパティ」で「LANの設定」をする

1 「スタート」をクリックして、

2 「コントロールパネル」をクリック

3 「ネットワークとインターネット接続」をクリック

4 「インターネット接続のセットアップや変更を行う」をクリック

5 「接続」をクリックして、

6 「通常の接続でダイヤルする」をクリック

7 「LANの設定」をクリック

インターネットのプロパティ

全般 セキュリティ フライバシー コンテンツ プログラム 詳細設定

インターネット接続を設定するには、「セットアップ」をクリックしてください。

ダイヤルアップと仮想プライベート ネットワークの設定

birolobe (既定)

追加(A)...

削除(R)

設定(S)...

既定に設定(E)

プロキシ サーバーを構成する必要がある場合は、「既定」を選択してください。

ダイヤルしない(O)

通常の接続でダイヤルする(Q)

既定の既定値 birolobe

ローカル エリア ネットワーク (LAN) の設定

LAN の設定はダイヤルアップ接続には適用されません。ダイヤルアップには上の設定を選択してください。

LAN の設定(L)...

OK キャンセル 適用(A)

8 これらの項目が、すべて□になっていることを確認し、

☑ になっている項目があるときは、  
クリックして□に変更してください。

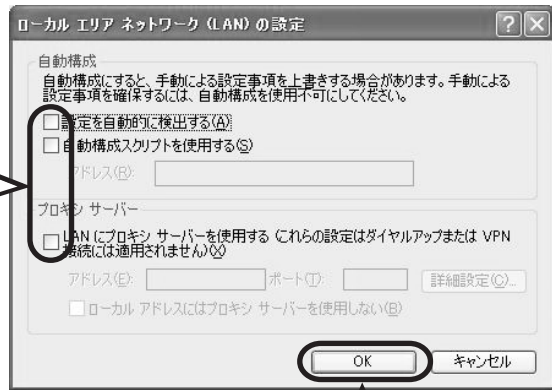

9 「OK」をクリック

「OK」をクリックすると、「ローカルエリアネットワーク (LAN) の設定」の画面が閉じます。続けて、「インターネットのプロパティ」の画面でも「OK」をクリックして閉じてください。

**これで、ルータを利用しないブロードバンド接続の設定は完了です。  
次ページへ進んでインターネットへの接続を試してください。**

# インターネットに接続する

インターネットに接続できるか確認しましょう。

## 1 Internet Explorerを起動する

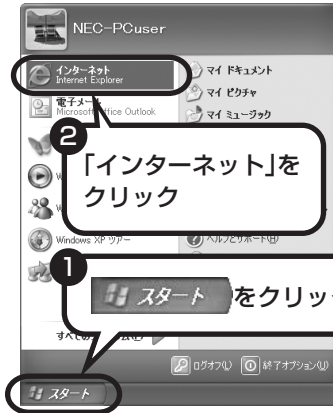

3 ユーザー名とパスワードが空欄でないことを確認して、「接続」をクリック

### ルータを利用しない場合

次の接続用画面が表示されます。

「接続」をクリックすると、Internet Explorer（インターネットエクスプローラ）が起動して、プロバイダのホームページなどが表示されます。



### ルータやルータタイプの ADSL モデムを利用している場合

ルータやルータタイプのADSLモデムを利用している場合、接続用の画面は表示されず、直ちにInternet Explorerが起動して、プロバイダのホームページなどが表示されます。これは、パソコンの電源を入れると自動的にインターネットに接続されるためです。

これで、インターネット接続の設定は終わりです。  
続けて「メールソフトを設定する」（142 ページ）へ進んでください。



# ダイヤルアップ 接続の設定

ダイヤルアップ接続を選んでプロバイダに入会したかたは、ここでパソコンの設定をおこなってください。ブロードバンド接続を選んだかたで、回線が開通するまでの間ダイヤルアップ接続をおこなうかたも、同じように設定してください。

❗ 回線事業者やプロバイダから入手した接続設定用CD-ROMがある場合は、そのCD-ROMで設定をおこなうこともできます。詳しくは、CD-ROMの説明書でご確認ください。

## 1 「インターネットのプロパティ」で設定する

1 「スタート」をクリックして、

2 「コントロールパネル」をクリック

3 「ネットワークとインターネット接続」をクリック

4 「インターネット接続のセットアップや変更を行う」をクリック

5 「接続」をクリックして、

6 「通常の接続でダイヤルする」をクリック

7 「OK」をクリック

## 2 インターネットに接続する

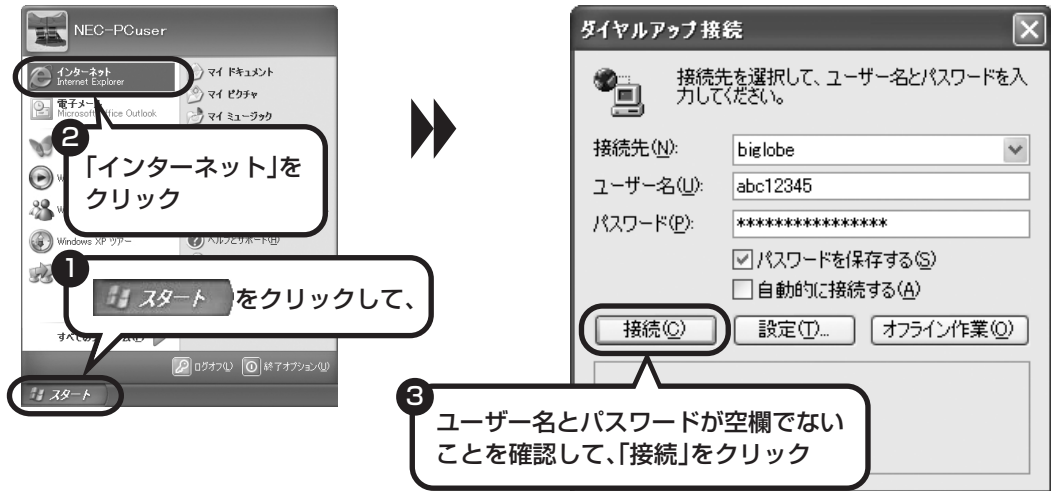

このパソコンから直接BIGLOBEなどのプロバイダに入会した場合、「ユーザー名」と「パスワード」の欄には入会時の情報が入力されています。これらの欄が空欄になっているときは、申し込んだプロバイダまで設定方法をお問い合わせください。

### ユーザー名とは

プロバイダに接続するための識別番号で、入会時に決まるものです（一般には、メールアドレスと違って自分で好きなものを選ぶことはできません）。プロバイダによっては、「ユーザID」、「ログインID」、「アカウント名」などと呼ばれることがあります。

### パスワードとは

本人であることを証明するための暗証番号です。他人に悪用されないよう「\*\*\*」で表示されます。プロバイダによっては「接続パスワード」などと呼ばれることもあります。

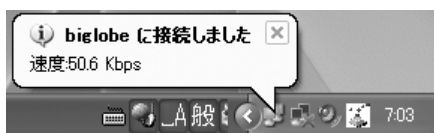

しばらくすると、インターネットに接続され、画面右下に「接続しました」と表示されます。このときに表示されるマークを、「接続アイコン」と呼びます。このマークが出ているときは、インターネットに接続中

で、パソコンが電話回線を使用している（＝電話料金がかかっている）ことを表します。

## 正式なIDとパスワードが発行されたときは

プロバイダによっては、最初に入会申し込みを受け付けるときに仮のIDとパスワードを決め、後から郵送される会員証などで正式のIDとパスワードを知らせてくれることがあります。会員証を受け取ったら、「ユーザー名」と「パスワード」の欄に、正式なものを入力しなおしてください。

## 3 インターネットへの接続を切る

インターネットへの接続を切る（電話を切る）ときは、画面右下に表示されている （接続アイコン）をクリックします。

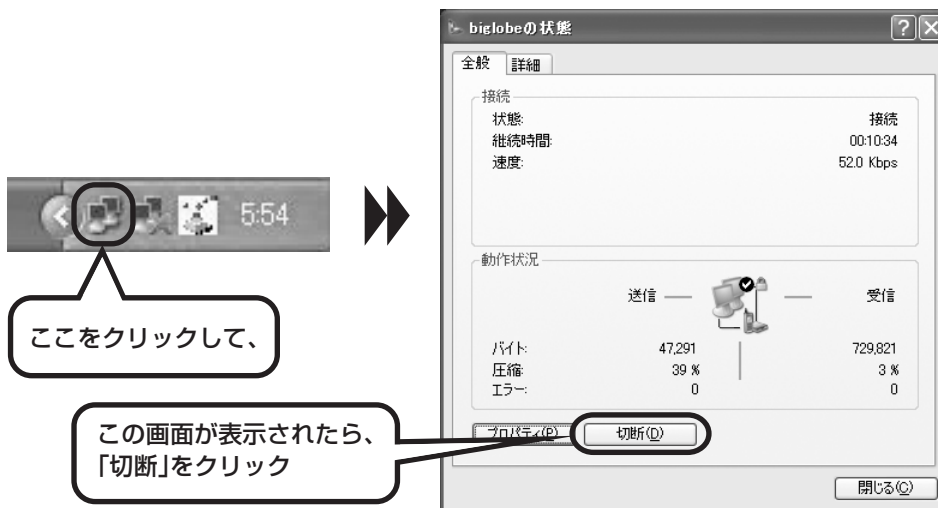

インターネットへの接続が切れると、（接続アイコン）の表示が消えます。

 Internet Explorerで「接続がなくなるとき切断する」の設定\*を有効にしても、おすすりメニューバーを起動している場合、Internet Explorer終了時に自動的にインターネットへの接続を切断することができません。

\*設定方法

- 1 Internet Explorer - 「ツール」 - 「インターネットオプション」をクリック
- 2 「接続」タブをクリックし、作成した接続を選択して「設定」をクリック
- 3 表示された画面で、「詳細設定」をクリック
- 4 「接続がなくなるとき切断する」にチェックを入れ、「OK」をクリック

これで、インターネット接続の設定は終わりです。続けて次ページのメールの設定に進んでください。

## メールソフトを設定する

このパソコンには、メールを利用したり、スケジュールを管理したりするために、Outlook(アウトルック)というソフトが用意されています。



- ・ADSLやFTTHで接続する場合、使用する機器やプロバイダによっては、ここでの説明とは異なる設定が必要になることがあります。プロバイダの資料やホームページに設定例などが記載されている場合は、そちらも合わせてご覧になり、設定することをおすすめします。
- ・Outlookが入っていないモデルをお使いのかたは、「Outlook Express」というソフトでメールを利用できます。Outlook Expressの設定については、パソコンの画面で見るマニュアル<sup>②</sup>「サポートナビゲーター」-「使いこなす」-「ソフト一覧」-「Outlook Express」をご覧ください。

### 1 Outlookを起動する

1 スタート をクリックして、

2 「電子メール」をクリック

3 「次へ」をクリック

4 「次へ」をクリック

## 2

## サーバーの種類を選ぶ

1 「POP3」をクリックして、

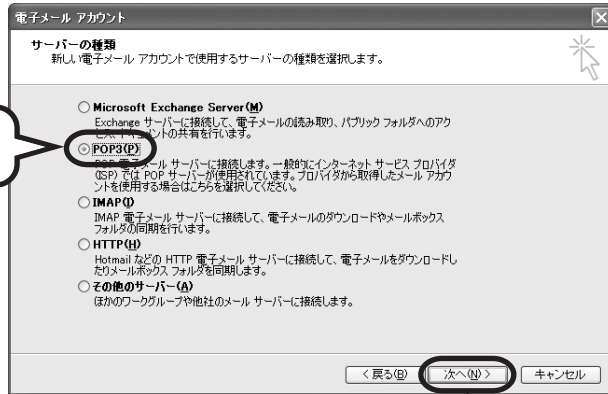

2 「次へ」をクリック



ほとんどのプロバイダは「POP3」という種類のサーバーを使っています。プロバイダが「IMAP」という種類のサーバーを使っている場合は、「IMAP」を選びます。その場合、詳しくはプロバイダに確認してください。

### 3 名前などを入力する

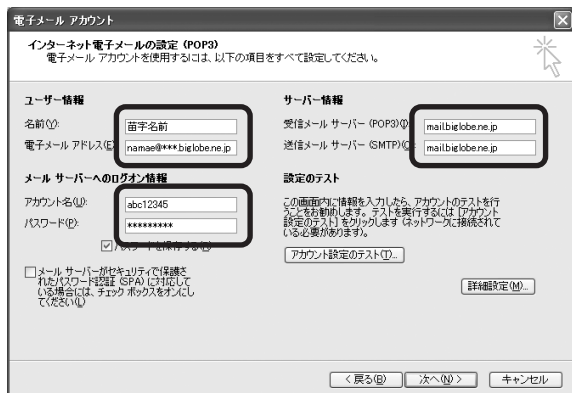

■ この画面では、次の項目に入力してください。

- |                  |   |
|------------------|---|
| 名前               | 自分の名前を入力します。日本語、アルファベット、どちらで入力してもかまいません。  |
| 電子メールアドレス        | ご利用の電子メールアドレスを入力します。  |
| 受信メールサーバー (POP3) | プロバイダの会員証などを見て、アドレスを入力します。プロバイダによっては、「メールサーバー」、「POPサーバー」、「メール受信サーバー」などと呼ばれることもあります。                               |
| 送信メールサーバー (SMTP) | 会員証などを見て、アドレスを入力します。プロバイダによっては、受信メールサーバーと送信メールサーバーのアドレスは同じことがあります。「メールサーバー」、「SMTPサーバー」、「メール送信サーバー」などと呼ばれることもあります。 |
| アカウント名           | 会員証などを見て、アカウント名として記載されているものを入力します。「メールアカウント」、「メールサーバーログイン名」、「POPアカウント名」、「メールログイン名」などと呼ばれることもあります。                 |
| パスワード            | 会員証などを見て、メールパスワードとして記載されているものを入力します。「メールサーバーパスワード」などと呼ばれることもあります。   |

## 4 「詳細設定」で接続方法を設定する

インターネット電子メールの設定 (POP3)  
電子メール アカウントを使用するには、以下の項目をすべて設定してください。

<b>ユーザー情報</b>	<b>サーバー情報</b>
名前(N): 苗字名前	受信メールサーバー (POP3)(S): mailbielobene.jp
電子メール アドレス(E): name@**bielobene.jp	送信メールサーバー (SMTP)(Q): mailbielobene.jp
<b>メールサーバーへのログイン情報</b>	<b>設定のテスト</b>
アカウント名(U): abc12345	この画面内に情報を入力したら、アカウントのテストを行うことをお勧めします。テストを実行するには [アカウント設定のテスト] をクリックします (ネットワークに接続されている場合は、チェック ボックスをオンにしてください)
パスワード(P): *****	
<input type="checkbox"/> パスワードを保存する(S)	<input type="button" value="アカウント設定のテスト(T)..."/>
<input type="checkbox"/> メールサーバーが物理セキュリティ保護を有効にしている場合は、チェック ボックスをオンにしてください	

「詳細設定」をクリック

< 戻る(B) 次へ(N) > キャンセル

この後の手順は、接続方法によって異なります。

「接続」をクリックして、必要な設定をする

インターネット電子メールアカウント

全般 送信サーバー 接続 詳細設定

電子メールに使用する接続の種類を選択します。

**接続**

ローカルエリアネットワーク (LAN) を使用する(L)

オフライン作業時は、モデム経由で接続する(W)

電話回線を使用する(M)

Internet Explorer または他社のダイヤルアップ

**モデム**

使用するダイヤルアップ ネットワーク接続(U):

プロパティ(P)... 追加(A)...

OK キャンセル

### ダイヤルアップの場合

「電話回線を使用する」をクリックして、 を  にします。次に「モデム」欄で、使用するダイヤルアップネットワーク接続の名前を選びます。設定内容を確認したら、「OK」をクリックしてください。

「電子メールアカウント」の画面に戻ったら、「次へ」をクリックします。

### ルータを利用しない接続の場合

「電話回線を使用する」をクリックして、 を  にします。次に「モデム」欄で、使用するダイヤルアップネットワーク接続の名前を選びます。続けて、「送信サーバー」をクリックして、サーバーを設定してください。

### ルータを利用した接続の場合

「ローカルエリアネットワーク (LAN) を使用する」をクリックして、 を  にします。続けて、「送信サーバー」をクリックして、サーバーを設定してください。ルータタイプの ADSL モデムもこの設定をおこないます。

### 送信サーバーの設定： ブロードバンド接続共通

「送信サーバー (SMTP) は認証が必要」をクリックして  にしてください。次に、「受信メールサーバーと同じ設定を使用する」が  になっていることを確認します。ほとんどのプロバイダでは、「受信メールサーバーと同じ設定を使用する」ようになっています。

設定内容を確認したら、「OK」をクリックしてください。

「送信サーバー (SMTP) は認証が必要」をクリックして  にする

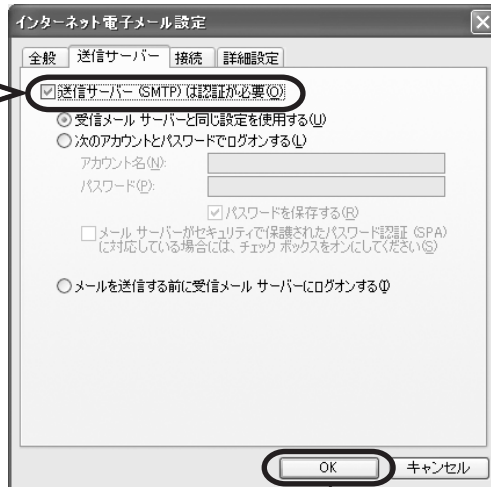

「OK」をクリック

「電子メールアカウント」の画面に戻ったら、「次へ」をクリックします。



送信用メールサーバーのアカウント名やパスワードが違う場合だけ、「次のアカウントとパスワードでログオンする」をクリックして、アカウント名とパスワードを入力してください。



## 5 メールの設定を完了する

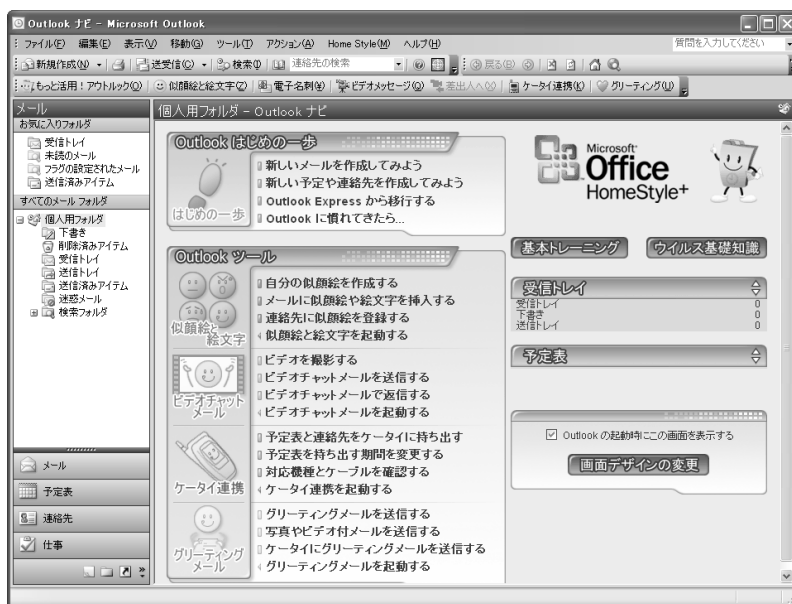
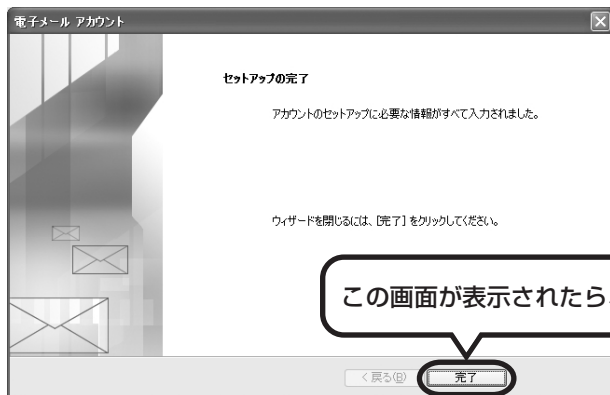

これで、メールが使えるようになりました。  
メールを送ったり受け取ったりする方法については、  
『活用ブック』の「パソコン初心者道場」-「メール編」をご覧ください。

## パソコンを安全に使うための設定をおこなう

### ポイント

- セキュリティ対策をしっかりと
- ウイルス対策ソフトを最新の状態に

## パソコンやインターネットを安全に使うために

パソコンの誤動作や内部のデータ破壊を引き起こす、コンピュータウイルスなどの不正プログラムの被害が多くなっています。電子メールのやりとり、インターネット経由のソフト入手、他人から受け取ったディスクの使用などが原因になって、知らないうちに不正プログラムがパソコンに侵入することもあります。これらの被害を防ぐには、定期的な対策が必要です。

このほか、パソコンやインターネットを安心して使うために注意することを『活用ブック』の「しっかりセキュリティであんしんインターネット」で紹介しています。このページと合わせてご覧になり、セキュリティ対策をしてください。

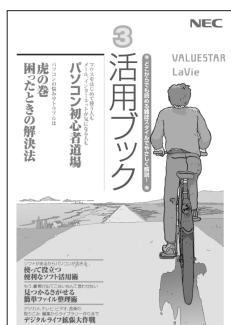

### 『活用ブック』で紹介していること

- ・ Windows Update  
インターネットを通じて、Windowsの問題点を修復する「Windows Update」について説明しています。
- ・ ウイルス対策ソフト  
このパソコンに入っているウイルス対策ソフト「ウイルスバスター」について説明しています。この後の「パソコンをウイルスから守るために」と合わせてご覧ください。
- ・ 個人情報を守るために  
クレジットカード番号などの大切な個人情報が流出するのを防ぐために、注意しなければいけないことを紹介しています。
- ・ 無線LANを使うとき  
無線LANを使うときに、特に注意しなくてはならないセキュリティの設定を説明しています。

## パソコンをウイルスから守るために(1)

ウイルスとは、パソコンに誤動作やデータの破壊などのトラブルを引き起こす不正プログラムのことです。インターネットやメールからパソコンに入り込んだり、CDやDVD、各種メモリーカードなどのメディアから感染する場合もあります。

ウイルスによる被害は、自分のパソコンのデータが破壊されたり個人情報が出たりするだけでなく、ほかの人へ大量の電子メールが自動的に送信されることもあります。自覚がないまま加害者になり得る可能性もあるのです。



### 「ウイルスバスター」を最新の状態に更新する

このパソコンには、ウイルス対策ソフト「ウイルスバスター」が入っていて、パソコンをウイルスから守ることができます。しかし、ウイルスは日々新しいものが出てくるので、新しいウイルスに対応するために、ソフトを常に最新の状態に更新（「アップデート」といいます）してウイルスチェックをしなければなりません。

このパソコンの「ウイルスバスター」では、はじめてアップデートを利用した日から90日間、無料でアップデートをおこなうことができます。90日間の無料期間を過ぎるとすべての機能が利用できなくなり、セキュリティ対策をおこなうことができません。無料期間終了後も継続してご利用いただくには、ダウンロード販売またはパッケージなどで製品版を購入し、シリアル番号を入力して「ウイルスバスター」をアップグレードしていただく必要があります。

有料のサービスについて詳しくは、無料サービスの開始時に登録したメールアドレス宛に配信されるメールなどの案内をご確認ください。



アップデートするには、インターネット接続の設定が必要です。インターネット接続の設定について、これまでにパソコンを持っていなかったかたは第5章、パソコンを買い替えてインターネット接続をやりなおすかたは第6章をご覧ください。

## アップデートのしかた

パソコンをご購入後、はじめてアップデートする場合は、まずインターネットに接続をして、90日間無償サポートを受けるため、アップデート機能を有効にする必要があります。

インターネット接続の設定が終わった後、画面右下のを右クリックして、「アップデート開始」をクリックしてください。

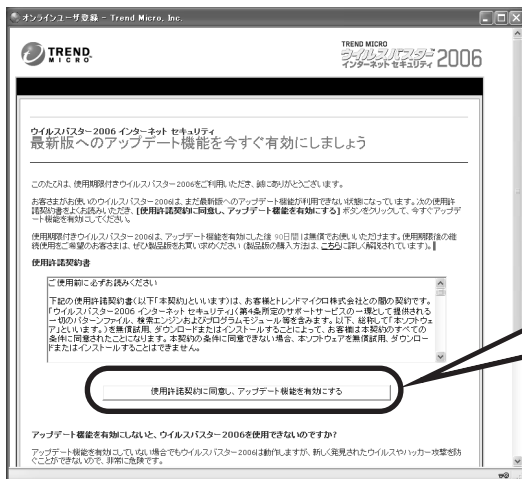



「使用許諾契約に同意し、アップデート機能を有効にする」をクリック

登録のしかたや、アップデートの方法などの詳しい手順については、パソコンの画面で見るマニュアル  「サポートナビゲーター」 - 「安心安全に使う」 - 「ウイルス感染の防止」 - 「ウイルス対策ソフトを使い始める」をご覧ください。

## パソコンをウイルスから守るために(2)

### ウイルスの侵入を常にチェックする

「ウイルスバスター」には、ウイルスの侵入を常に監視する機能があります。その機能を「リアルタイム検索」といいます。「リアルタイム検索」を有効にしている間は、ウイルスの侵入が自動的に監視されます。

ご購入時の状態では、ウイルスの侵入を常に監視する（「リアルタイム検索」が有効）設定になっています。通常はこの状態でお使いください。画面右下にが表示されていたら、「リアルタイム検索」は無効です。が表示されているときは有効です。

「リアルタイム検索」を有効にしている間は、ウイルスの検査が頻繁におこなわれるため、ほかのソフトの動作が遅くなることがあります。ウイルスに対して安全な状況であるとわかっている場合、「リアルタイム検索」を一時的に無効にすることができます。

また、パソコンや周辺機器の設定、インターネット接続の設定をするときなどに、ウイルスチェックを停止するよう指示が表示される場合があります。その場合も、「リアルタイム検索」を一時的に無効に設定してください。

「リアルタイム検索」の有効/無効設定について詳しくは、「サポートナビゲーター」-「安心安全に使う」-「ウイルス感染の防止」-「ウイルスを見張る」をご覧ください。

### その他のウイルス対策ソフトを使う

「ソフトチョイスサービス」を利用すると「ウイルスバスター」以外のウイルス対策ソフトを使うことができます。



「ウイルスバスター」以外のウイルス対策ソフトを使用する場合は、必ず「ウイルスバスター」を削除（アンインストール）してください。削除方法については、「サポートナビゲーター」-「使いこなす」-「ソフト一覧」-「ウイルスバスター」の「追加方法と削除方法」をご覧ください。

## 有害なホームページを閲覧できないようにするためには

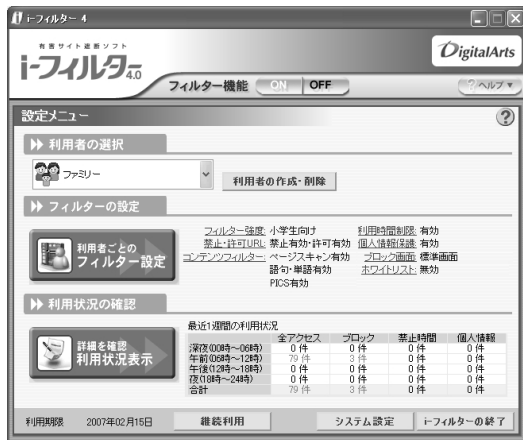

インターネットにアクセスすると、さまざまなホームページを閲覧できます。しかし、有害な情報を含むホームページもあります。このようなホームページへのアクセスを自動的に遮断してくれる「i-フィルター」を使うことをおすすめします。

利用者それぞれに適した設定ができるため、お子さまも安心してインターネットを楽しめるようになります。

「i-フィルター」について詳しくは、[?](#)「サポートナビゲーター」-「使いこなす」-「ソフト一覧」-「i-フィルター」をご覧ください。

## インターネット・メールの楽しみ方を知るには

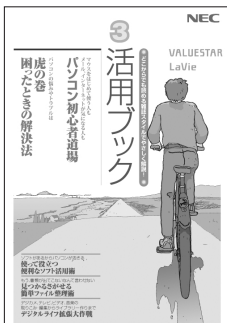

『活用ブック』では、セキュリティ対策のほかに、インターネットやメールでどんな楽しみ方ができるのか紹介しています。

お気軽に読み進めてください。

## 第 6 章

# パソコンを買い替えたかたへ

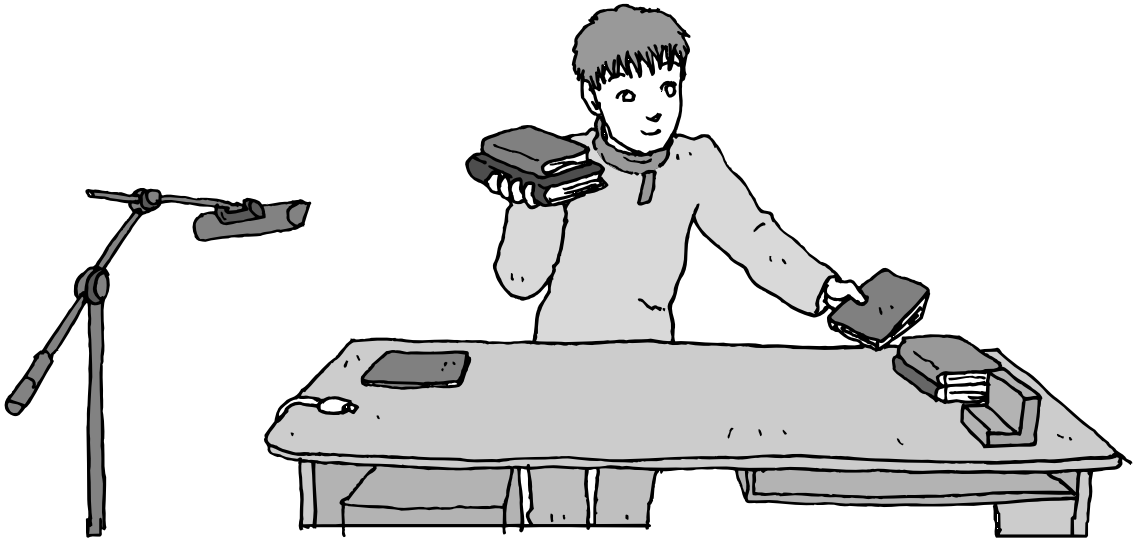

すでにパソコンを使っていたかたが、このパソコンでインターネットを利用できるようにしたり、前のパソコンからデータを移したり、前のパソコンで使っていたデータや周辺機器を使えるようにする方法について説明します。

インターネットを使えるようにする ブロードバンド編 .....	154
インターネットを使えるようにする ダイヤルアップ編 .....	155
古いパソコンからデータを移す .....	157
周辺機器を使えるようにする .....	165
ソフトを移す .....	166

## インターネットを使えるようにする ブロードバンド編

これまでのパソコンで、ADSLなどのブロードバンド接続を利用していたかたは、次の手順でインターネットの接続と設定をおこなってください。

### ダイヤルアップのかたは、155 ページへ

前のパソコンを家庭の電話回線に直接接続して、ダイヤルアップ接続を利用していたかたは、「インターネットを使えるようにする ダイヤルアップ編」(155ページ)を参照してください。パソコンを買い替えたことを機会にダイヤルアップ接続からブロードバンド接続に切り換えたいかたも、まず、ダイヤルアップ接続をおこない、その後でプロバイダのホームページからコース変更を申し込んでください。

### CATVのかたは、ケーブルテレビ局を確認を

前のパソコンでCATV接続を利用されていたかたは、ご契約のケーブルテレビ局にパソコンを買い替えたときの設定方法についてお問い合わせください。

## パソコンの接続、設定をおこなう

ブロードバンド接続でインターネットを使えるようにするには、パソコンと通信回線の接続、インターネットの設定、メールソフトの設定が必要です。ご利用の機器に合わせて、第5章の該当するページをご覧ください。

### ルータを利用しない場合の接続設定をおこなう

「ブロードバンド接続の設定」(132ページ)をご覧ください。

### ルータを利用する場合の接続設定をおこなう

「ルータを利用したブロードバンド接続の設定」(128ページ)をご覧ください。

ルータタイプのADSLモデムを利用している場合も同じです。

### インターネットに接続する

「インターネットに接続する」(138ページ)をご覧ください。

設定が終わったら、インターネットへの接続を試してください。

### メールソフトを設定する

「メールソフトを設定する」(142ページ)をご覧ください。

インターネットに接続してホームページを見ることができたら、必ず、メールソフトの設定をおこなってください。

上記の設定を済ませてから、「古いパソコンからデータを移す」(157ページ)へ進み、データや周辺機器、ソフトの移行作業をおこなってください。



# インターネットを使えるようにする ダイヤルアップ編

これまでのパソコンでダイヤルアップ接続を利用していたかたは、次の手順でインターネットの接続と設定をおこなってください。

## ブロードバンドのかたは、154 ページへ

ADSL など、前のパソコンでブロードバンド接続を利用していたかたは、「インターネットを使えるようにするブロードバンド編」(154 ページ) をご覧ください。パソコンを買い替えたことを機会にダイヤルアップ接続からブロードバンド接続に切り換えたいかたは、まず、次の説明を読んでダイヤルアップ接続をおこない、その後でプロバイダのホームページからコース変更を申し込んでください。

## ダイヤルアップとは

インターネットを利用するたびに、パソコンから電話をかける接続方法です。前のパソコンにモデムが内蔵されている場合は、パソコンと電話回線を電話回線ケーブルで接続していたはず。前のパソコンを電話回線から取り外し、代わりにこのパソコンを接続してください。

前のパソコンにモデムが内蔵されていない場合、外付けのモデムを利用していたと考えられます。このパソコンにはモデムが内蔵されているため、従来お使用の外付けモデムを利用する必要はありません。

## 1 パソコンを電話回線に接続する

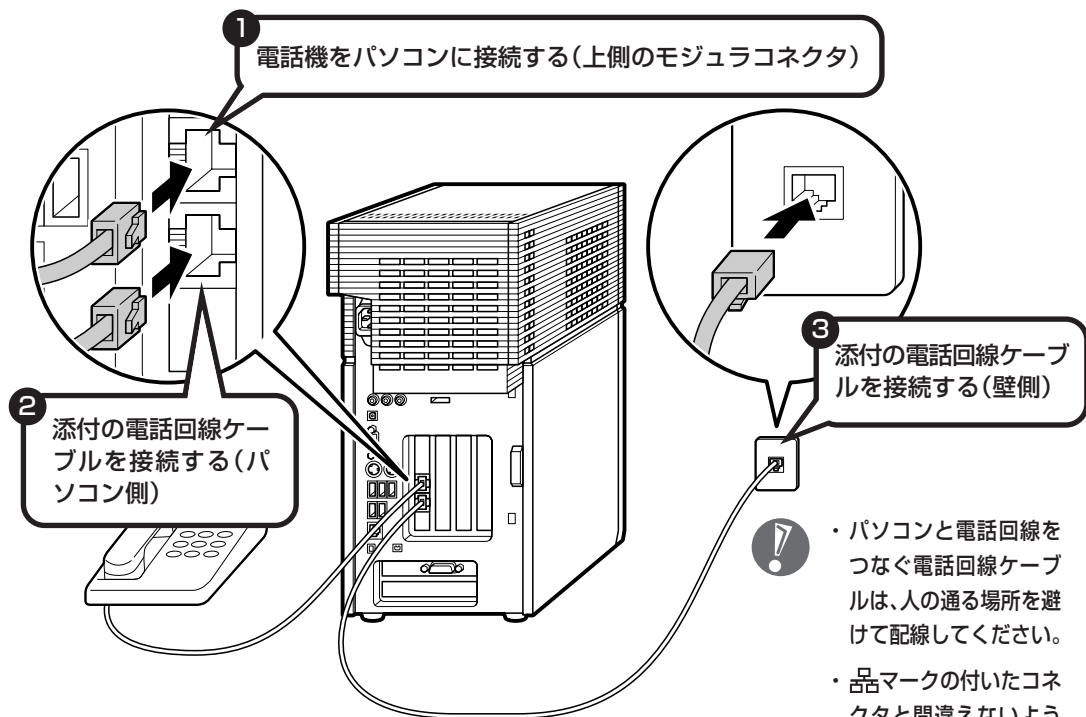

### パソコンの設定をおこなう

2 「サポートナビゲーター」 - 「使いこなす」 - 「ソフト一覧」 - 「新しい接続ウィザード」 をご覧ください。

「新しい接続ウィザード」の説明画面の下にある「詳しい説明を見る」ボタンをクリックすると、デスクトップ画面の右側に説明が表示されます。「ダイヤルアップIP接続の設定をする」から順にご覧ください。



操作を始める前に、これまでのパソコンで利用していたアクセスポイントの電話番号を調べておいてください。アクセスポイントとは、プロバイダに接続するための電話番号です。わからないときは、プロバイダにお問い合わせください。

**続けて、「メールソフトを設定する」(142ページ) をご覧ください。  
メールソフトの設定が終わったら、次ページへ進み、データや周辺機器、ソフトの移行作業をおこなってください。**

# 古いパソコンから データを移す

データ引越ツール「データトラベリング」を利用すると、これまでお使いのパソコンからデータを移行することができます。

## データトラベリングで移行できるデータ

次のようなデータを移行することができます。

- ・ Internet Explorer の「お気に入り」
- ・ Outlook の予定表や連絡先、メールのアカウントや受信データなど
- ・ Outlook Express のアカウント、アドレス帳や送受信データ
- ・ 年賀状作成ソフト「筆王」の住所録
- ・ マイクュメントに保存されているデータ
- ・ デスクトップに置かれているデータ
- ・ 指定のフォルダに入っているデータ
- ・ ダイアルアップ接続の設定



移行される内容について詳しくは、データトラベリングを起動後、最初に表示される画面で「機能紹介と移行内容」をクリックしてご確認ください。

## 古いパソコンが次の条件にあてはまること

使用していた OS（オーエス）が次のいずれかであること

- ・ Windows 98 Second Edition
- ・ Windows Me(Millennium Edition)
- ・ Windows 2000 Professional
- ・ Windows XP Home Edition
- ・ Windows XP Professional

これまでにお使いのパソコンの OS が上記以外の場合、データトラベリングは利用できません。マイドキュメントのウィンドウで、「ヘルプ」-「バージョン情報」をクリックすると、Windows のバージョンを調べることができます（マイコンピュータ、コントロールパネルなどのウィンドウでも同様です）。

LAN コネクタがあること

データトラベリングを利用するには、古いパソコンとこのパソコンを LAN ケーブルで接続する必要があります。これまでお使いのパソコンに LAN コネクタがない場合、利用できません。

## 1 データトラベリングを使う準備をする

未使用のCD-RまたはCD-RWを1枚用意します。

- ❗ DVD-R、DVD-RW、DVD+R、DVD+RW、DVD-RAM、DVD-R (2層)、DVD+R (2層) は使用できません。

古いパソコンと、このパソコンをLANケーブルで接続してください。詳しくは、データトラベリングを起動後、最初に表示される画面で、「はじめる前の準備」の「ヘルプ」をクリックして説明をご覧ください。

- ❗ ・HUB (ハブ) を使って接続するときは、2台のパソコンをそれぞれストレートケーブルでハブに接続してください (こちらの接続方法をおすすめします)。
- ・2台のパソコンを直接接続するときは、クロスケーブルをお使いください。
- ・複数のユーザーでパソコンを使用している場合は、管理者権限のあるユーザーでログオンしてください。ほかのユーザーはログオフしてください。

## 2 データトラベリングを起動する

デスクトップ画面の  (ソフトナビゲーター) をダブルクリックします。

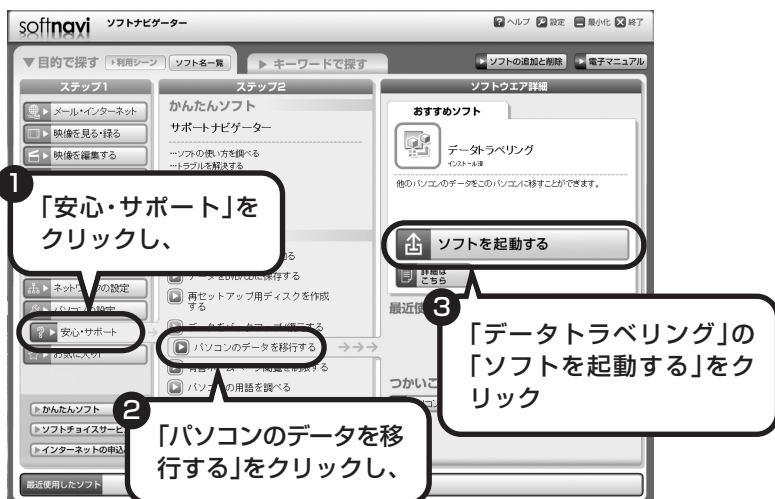

### 3 ネットワーク設定をする

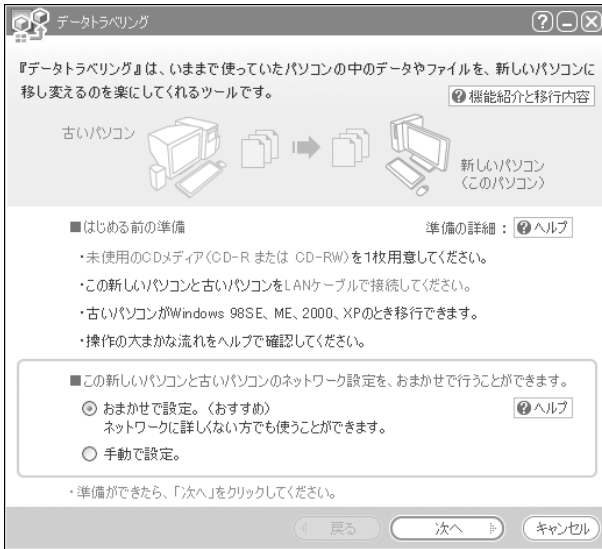

通常は「おまかせで設定。(おすすめ)」を選択して、「次へ」をクリックします。ネットワーク設定を自分でおこないたい場合は「手動で設定。」を選択してください。詳しくは、「ヘルプ」をクリックして確認してください。

**!** 「おまかせで設定。(おすすめ)」を選ぶと、コンピュータの設定が変更される場合があります。詳しくは、「ヘルプ」をクリックして確認してください。



「ヘルプ」をクリックしてファイアウォールと共有フォルダの設定をおこないます。設定が終わったら「次へ」をクリックします。

**!** データの移行に必要な設定ですので、必ずおこなってください。

## 4 このパソコンで「ツールCD」を作成する



この画面が表示されたら、未使用のCD-RまたはCD-RWをセットします。自動的に「ツールCD」の作成が始まります。



複数のユーザーでパソコンを使用している場合は、移行するユーザーを選択して「次へ」をクリックしてください。

選択したユーザーにパスワードを設定している場合は、パスワードを入力してから「次へ」をクリックしてください。



「ツールCD」の作成が完了したら、ディスクを取り出してください。

## 5 古いパソコンで、移行するデータを指定する

これまでお使いのパソコンに「ツールCD」をセットします。しばらくすると、次の画面が表示されます。



「次へ」をクリックしてください。

**!** 途中でパソコンを再起動することがありますので、使用中のほかのソフトは終了させてください。

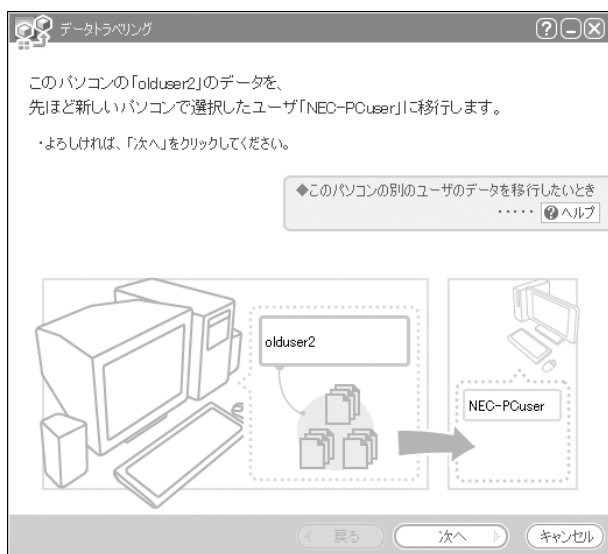

複数のユーザーでパソコンを使用している場合はこの画面が表示されます。表示されている内容を確認して「次へ」をクリックしてください。





移行するデータを選択して「次へ」をクリックしてください。

**!** 選択したデータによっては、さらに詳細な移行内容を設定する必要があります。その場合、画面に指示が表示されますので、それにしたがって操作してください。



この画面が表示されたら、「完了」をクリックして、「ツールCD」を取り出してください。

## 6 このパソコンで、残りの移行作業をおこなう



古いパソコンで「完了」をクリックすると、この画面が新しいパソコンに表示されます。自動的に残りの移行処理がおこなわれるため、しばらくお待ちください。



この画面が表示されたら、データの移行は完了です。



移行したデータによっては、この後で詳細な設定作業が必要になることがあります。その場合、画面に指示が表示されますので、それにしたがって操作してください。

# 周辺機器を使える ようにする

古いパソコンに接続して利用していたプリンタなどの周辺機器は、そのままこのパソコンに接続できるとはかぎりません。

## 周辺機器を移行する前に確認が必要

### まずは、周辺機器のマニュアルでチェック

周辺機器に添付のマニュアルで、その機器がWindows XPに対応しているか確認してください。対応している場合、このパソコンとの接続方法や設定の手順についての説明をご覧ください。

### メーカーのホームページもチェック

周辺機器のマニュアルだけでなく、メーカーのホームページで、ご利用の製品についてのサポート情報も必ず確認してください。マニュアルよりも新しい情報がホームページで確認できることがあります。Windows XPに対応した最新のドライバ（周辺機器を利用できるようにするためのソフト）がダウンロードできるときは、最新のドライバをお使いください。

## 周辺機器の一般的な移行手順

### 古いパソコンから周辺機器を取り外す

取り外しの手順については、周辺機器に添付のマニュアルや、古いパソコンに添付のマニュアルをご覧ください。

### このパソコンに周辺機器を取り付け・接続する

USB接続する周辺機器などの場合、このパソコンに取り付け・接続する前に、ドライバなどをインストールしておく必要があることもあります。マニュアルなどで確認してください。

### このパソコンで使用できるように設定する

周辺機器によっては、取り付け・接続するだけで使えるようになるものもあります。パソコンでの設定方法についても、マニュアルなどで確認してください。

### 周辺機器の動作確認をおこなう

周辺機器を移行したら、うまく動作するか確認してください。うまく動作しないときは、ドライバや添付ソフトなどを確認して、周辺機器のメーカーにお問い合わせください。

# ソフトを移す

古いパソコンで利用していたソフトを、このパソコンで利用するときには注意することを説明します。

## ソフトを移行する前に

### このパソコンに最新版が入っていないかチェック

このパソコンには、主要なソフトが入っています。これまで利用していたソフトの最新版や、同じ用途のソフトが見つかるかもしれません。

### ソフトのマニュアルをチェック

ソフトに添付のマニュアルで、Windows XPに対応しているか確認してください。対応していない場合、このパソコンでは利用できません。

### 開発元のホームページもチェック

ソフトの開発元のホームページで、ご利用の製品についてのサポート情報も必ず確認してください。Windows XPに対応するための方法など、マニュアルよりも新しい情報がホームページで確認できることがあります。

## ソフトの一般的な移行手順

### 必要な情報を確認する

マニュアルなどで、インストールに必要な情報を確認します。ユーザー名やライセンス番号などが必要な場合は、それらの情報をメモしておきましょう。ソフトによっては設定を移行する機能を持つものがあります。その場合、マニュアルやホームページなどで移行方法を調べてください。

### ライセンスとは

ソフトのメーカーが購入者に対して許諾する、使用权を「ライセンス」と呼びます。ライセンスの条件にしたがわずにソフトを使用した場合は不正使用になり、著作権を侵害してしまうこともあります。ライセンスの内容を確認して、不正使用にならないようにアンインストールやインストールをおこなってください。

### 古いパソコンからソフトをアンインストールする

アンインストールの方法については、ソフトに添付のマニュアルをご覧ください。

### このパソコンにインストールする・必要な設定をおこなう

マニュアルなどをご覧ください。このパソコンにインストールしてください。必要に応じて、インストール後の設定作業をおこなってください。

## 第 7 章

# 前に使っていたパソコンと一緒に使いたいかたへ

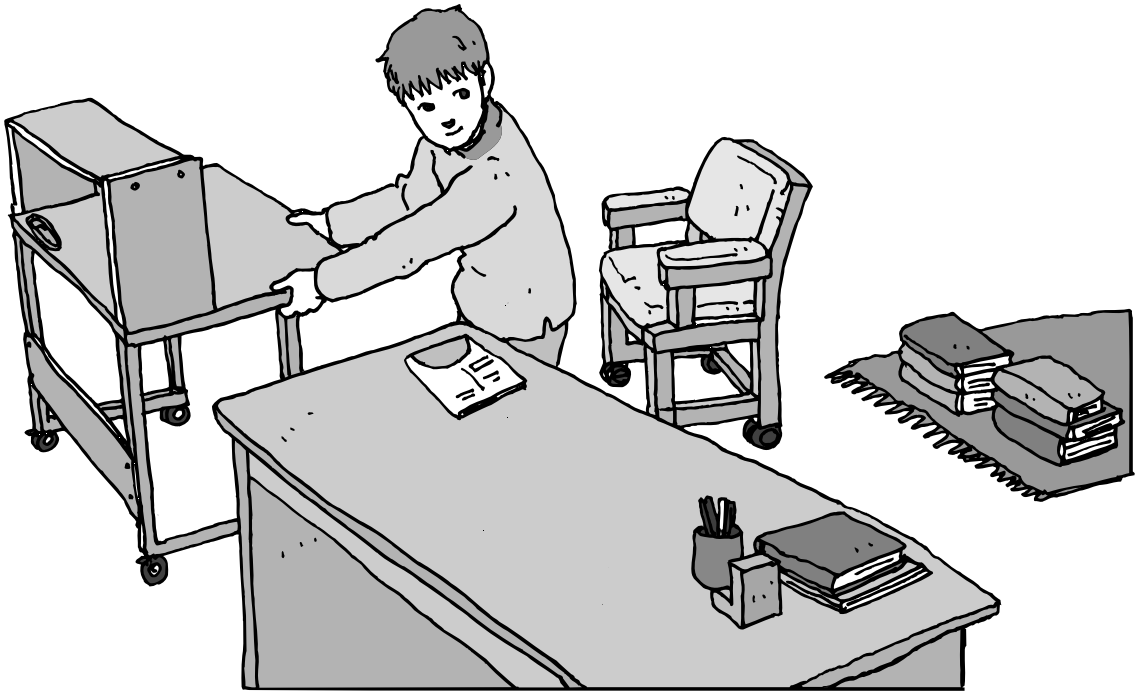

このパソコンには、パソコンを接続してホームネットワークを作るためのソフト「ホームネットサポーター」が入っています。

家庭でネットワークを作ることの利点や、「ホームネットサポーター」の使い方を紹介します。

ホームネットワークでできること ..... 168

複数のパソコンをホームネットワークでつなぐ .... 170

## ホームネットワークで できること

複数のパソコンをつなぐことで、  
もっと便利にパソコンライフが  
広がります。

### 複数のパソコンから同時にインターネットを利用できる

ADSLなどでブロードバンド接続を利用している場合、複数のパソコンから同時にインターネットを楽しむことができるようになります。複数のパソコンでインターネットを利用しても、電話機はこれまでどおり使えます。

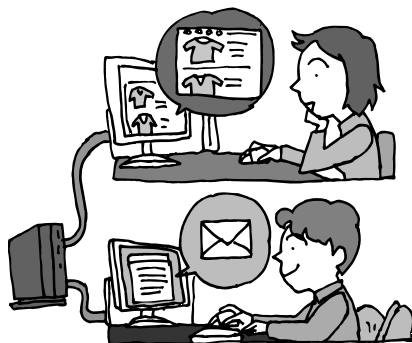

### プリンタを共有して、複数のパソコンから印刷する

ホームネットワークがあれば、どのパソコンからでも1台のプリンタで印刷できるようになります。そのたびにプリンタをつなぎ替えたり、プリンタが接続されたパソコンに移動したりする必要がありません。



### パソコン同士で簡単にデータを受け渡しできる

デジタルカメラの画像やパソコンで作成した文書などを、家庭内のパソコン同士で受け渡せるようになります。フロッピーディスクやメモリーカードなどを使う必要はありません。ファイルサイズの大きなデータでも、手軽にやりとりできます。



## ほかのパソコンの共有フォルダにデータをバックアップ

ホームネットワークがあれば、「バックアップ-NX」というソフトを使ってこのパソコンのデータをネットワーク上にあるほかのパソコンの共有フォルダにバックアップを取ることができます。大切なデータを間違えて削除してしまったときなどに、ほかのパソコンにバックアップを取っておいたデータを使ってもとに戻すことができます。

1日1回、週に1回などバックアップを取るスケジュールを設定できるので、定期的にバックアップを取ることができます。



### ホームネットワークも、LANのひとつ

会社や学校で、複数のパソコンをつないでいる環境があるかたは、「LAN (ラン)」という言葉を目にしたことがあるかもしれません。「LAN」とは「ローカル・エリア・ネットワーク」の略で、同じ建物に置かれたパソコンやプリンタなどの周辺機器をつないで情報をやりとりできるようにしたものです。ホームネットワークも、LANのひとつです。

## 複数のパソコンを ホームネットワークでつなぐ

「ホームネットサポーター」が利用できる条件や、設定の進め方について説明します。

### 「ホームネットサポーター」の利用条件

「ホームネットサポーター」を使用するには、次の条件を満たしている必要があります。

#### 接続したいパソコンの OS が次のいずれかに該当すること

- ・ Windows XP Home Edition
- ・ Windows XP Professional
- ・ Windows XP Media Center Edition

接続したいパソコンの OS が上記以外の場合、「ホームネットサポーター」は利用できません。

#### ご利用の回線が ADSL または FTTH であること

ISDN、CATV をご利用の場合、「ホームネットサポーター」は利用できません。

### 未使用の CD-R または CD-RW を 1 枚用意する

ホームネットワークに接続するほかのパソコンに、「ホームネットサポーター」をインストールする CD を作成します。



複数のユーザーでパソコンを使用している場合は、管理者権限のあるユーザーでログオンしてください。ほかのユーザーはログオフしてください。

### 「ホームネットサポーター」が利用できないとき

パソコンの OS や通信回線などが上記の条件に該当しないときは、手動でネットワークの設定をおこなう必要があります。詳しくは、パソコンの画面で見るマニュアル  「サポートナビゲーター」 - 「使いこなす」 - 「パソコンの機能」 - 「LAN」 をご覧ください。



## 「ホームネットサポーター」を開始する

デスクトップ画面の  (ソフトナビゲーター) をダブルクリックします。

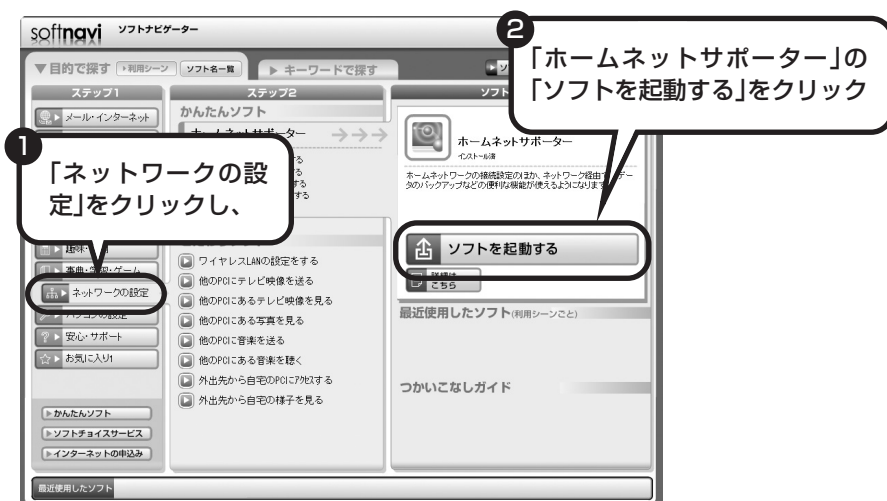

「コンピュータ名変更」の画面が表示されたら、「OK」をクリック。パソコンが再起動します。

「ホームネットサポーターへようこそ」の画面が表示されます。

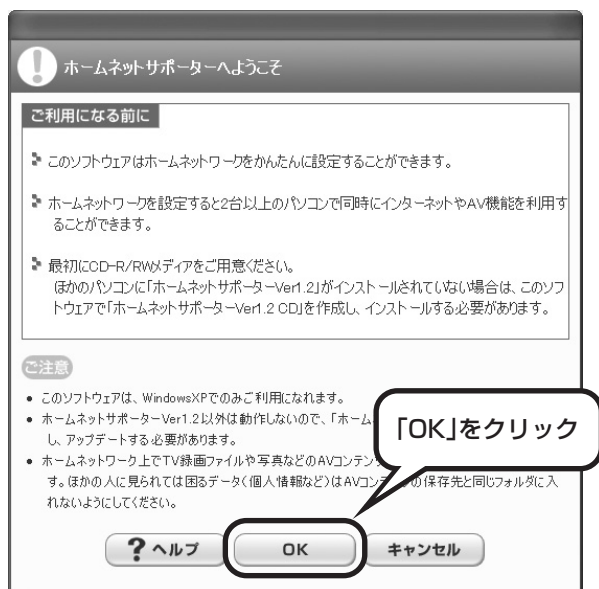

## まずは「かんたん設定」

「かんたん設定」をクリックすると、ホームネットワークを作る手順が始まります。画面に表示される説明を読みながら、設定を進めてください。

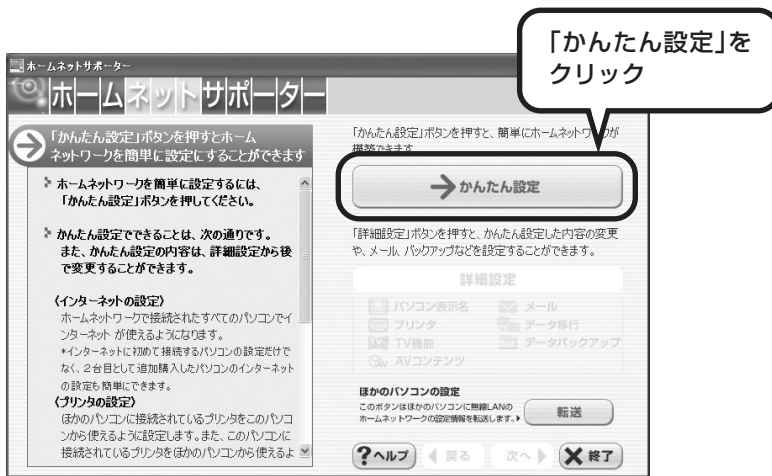

「かんたん設定」では次の設定をおこなえます。

- ・ インターネットの設定
- ・ プリンタの設定
- ・ AV コンテンツの設定

## 再 セ ッ ト ア ッ プ す る



パソコンを起動できなくなったときなどの「最後の手段」が再セットアップです。再セットアップをおこなうと、パソコンに保存されている大切なデータや設定の内容などが失われてしまうことがあります。作業を始める前に、この章の説明をよくお読みください。

再セットアップを始める前に .....	174
再セットアップする(Cドライブのみ) .....	182
Cドライブの領域を変更して再セットアップする .....	194
再セットアップ用DVD/CD-ROMを作成する .....	196
再セットアップ用DVD/CD-ROMを使って再セットアップする ....	203
Windowsを起動できないときにデータのバックアップを取る .....	208

Office Professional 2003モデルの場合は、再セットアップの際に準備するものや、再セットアップ手順が一部異なります。『VALUESTAR Gシリーズをご購入いただいたお客様へ』も合わせてご覧ください。

## 再セットアップを始める前に

再セットアップの意味を理解して、いくつかのトラブル解決手段を試してみましょう。

### パソコンをご購入時の状態に戻す、再セットアップ

再セットアップとは、パソコンを買ってきた直後におこなうセットアップ（準備作業）をもう一度おこなって、パソコンの中をご購入時の状態に戻すことです。エラーメッセージが何度も表示されたり、フリーズ（画面の表示が動かなくなること）が多くなったりしたときは、意識しないうちにパソコンのシステムが壊れたり、設定が変更されてしまった可能性があります。再セットアップすると、パソコンをご購入時の状態に戻すことができます。

しかし、再セットアップをおこなうと、自分で作って保存しておいた文書や電子メールの内容、アドレス帳などがすべて消えてしまいます。どうしてもトラブルを解決できないときの最後の手段として再セットアップをおこなってください。この後の説明を読み、再セットアップの前にデータのバックアップ（データの控えを残しておくこと）を取ってください。

### 再セットアップの前に試すこと

再セットアップを始める前に、次のチェックを試してみてください。問題が解決することがあります。

ウイルスチェックをおこなう（175ページ）

セーフモードでパソコンを  
起動してみる（176ページ）

データのバックアップを取る（178ページ）

システムの復元を試みる（180ページ）

## ウイルスチェックをおこなう

ウイルスとは、パソコンに誤動作やデータの破壊などのトラブルを引き起こす不正プログラムです。インターネットやメールを経由してパソコンに入り込んだり、ウイルスに感染したディスクからパソコンに感染してしまったりすることもあります。

知らないうちに保存したデータが消えていたり、意味不明な文字や絵が突然画面に表示されたりしたときは、次のようにしてウイルスをチェックしてください。

ウイルスが駆除されればパソコンが正常に使えるようになることがあります。

### 「ウイルスバスター」でチェックする

- 1 デスクトップ画面右下の通知領域にあるを右クリックし、「検索開始」をクリック

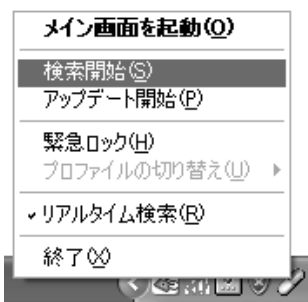

アイコンが表示されていないときは、ソフトナビゲーターの「メール・インターネット」-「ウイルスを検出・駆除する」-「ウイルスバスター」の「ソフトを起動する」をクリックしてください。「ウイルスバスター」のメイン画面が表示されたら「検索開始」をクリックしてください。



ウイルスのチェックが完了するまでにしばらく時間がかかります。ウイルスが見つかったときは、画面に表示される指示にしたがって操作してください。

**!** ウイルスチェックは、常に最新のウイルス情報をもとにおこなう必要があります。「ウイルスバスター」は、はじめてアップデート機能を利用した日から90日間、無料で最新のウイルス検索やウイルス定義ファイルのアップデートをおこなうことができます。詳しくは、パソコンの画面で見るマニュアル「サポートナビゲーター」-「使いこなす」-「ソフト一覧」-「ウイルスバスター」をご覧ください。

## セーフモードでパソコンを起動してみる

電源を入れてもパソコンが正常に起動しないときなどは、次のようにしてパソコンをセーフモードで起動してください。

セーフモードは、Windowsの機能を限定して、必要最小限のシステム環境でパソコンを起動する、Windowsの起動モードのひとつです。通常の操作ではパソコンが起動しない場合でも、セーフモードなら起動できることがあります。

**!** セーフモードでは、Windowsの最小限の機能しか使えません。

## 1 パソコン本体の電源を切る

通常の操作で電源を切ることができないときは、電源スイッチを4秒以上押し続けたままにして電源を切ってください。

## 2 パソコン本体の電源を入れる

### 3 「NEC」のロゴマークが表示されたら、【F8】を何度か押す

「NEC」のロゴが表示されない場合、**1** ランプが点灯するタイミングで【F8】を何度か押してください。

### 4 「Windows 拡張オプションメニュー」が表示されたら、【↑】、【↓】を使って「セーフモード」を選び、【Enter】を押す

「Windows 拡張オプションメニュー」が表示されず、パソコンが通常のように起動してしまったときは、いったん電源を切り、手順2からやりなおしてください。

また、ここで「オペレーティングシステムの選択」と表示されたときは、【F8】を押すと「Windows 拡張オプションメニュー」が表示されます。

### 5 「オペレーティングシステムの選択」と表示されたら、そのまま【Enter】を押す

### 6 ユーザー選択の画面が表示されたときは、自分のユーザー名をクリック

### 7 「Windows はセーフモードで実行されています。…」と表示されたら、【はい】をクリック

これで、パソコンをセーフモードで起動することができました。

この後、「スタート」 - 「終了オプション」 - 「再起動」をクリックし、再起動して問題がなければ、正常な状態に戻ります。

セーフモードについて詳しくは、「スタート」 - 「ヘルプとサポート」 - 「問題を解決する」 - 「問題のトラブルシューティング」 - 「Windows をセーフモードで起動する」をご覧ください。

## データのバックアップを取る

システムの復元や再セットアップをおこなう前に、必ずデータのバックアップを取ってください。

### 1 デスクトップ画面の (ソフトナビゲーター) をダブルクリック

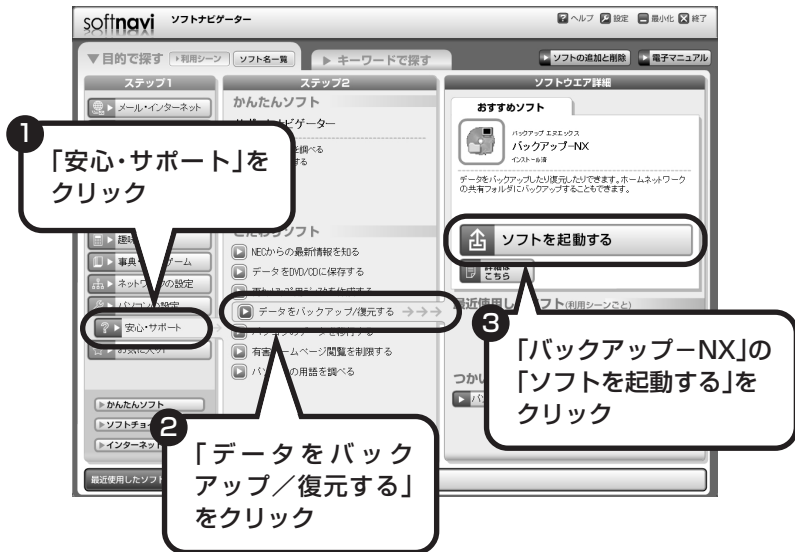

### 2 「バックアップ-NX」の画面が表示されたら、「データをバックアップ/復元する」をクリック

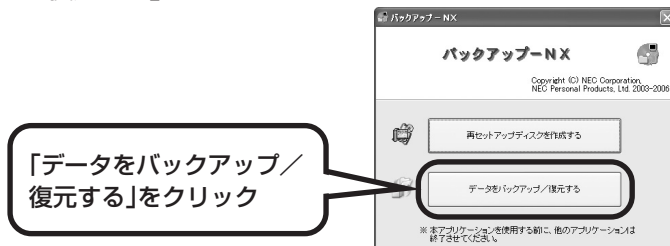



### 3 この画面が表示されたら、「OK」をクリック

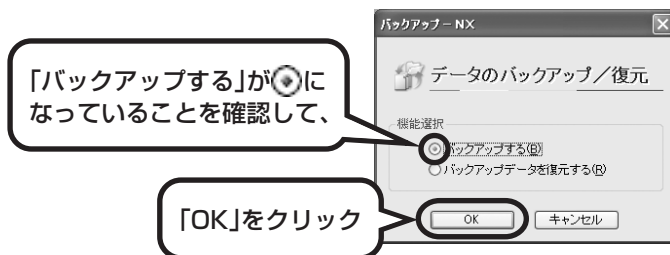

バックアップできるソフトの一覧が画面に表示されます。

### 4 「バックアップするアプリケーション」、「バックアップするインターネット設定」のいずれも「すべて選択」に☑が付いていることを確認して、「開始」をクリック



初期状態では、パソコンのハードディスク内にあるDドライブという場所にデータの控えが作成されるようになっています。再セットアップの際にCドライブの領域を変更する場合には、Dドライブのデータも消えてしまうため、CD-R/RW、DVD-Rなどのディスク、またはほかのパソコンにデータのバックアップを取る必要があります。バックアップ先を変更するには、次の「バックアップの実行」の画面でバックアップ先の場所を指定します。

### 5 「バックアップの実行」の画面が表示されたら、「実行」をクリック

バックアップが始まります。完了までにしばらく時間がかかります。

### 6 「データのバックアップが完了しました。」と表示されたら、バックアップユーザー名を控えてから「閉じる」をクリックし、「バックアップ - NX」の画面右上の✕をクリック

- ・ Dドライブにバックアップを取った場合は、バックアップが成功すると「D:¥BackupNX¥ (ユーザー名)」フォルダに「BackupNX.bnx」というファイルが作られます。(ユーザー名)には、バックアップを取ったユーザーの名前が入ります。
- ・ 家族など、複数のユーザーでこのパソコンを共有している場合、ユーザーの人数分だけバックアップが必要です。「スタート」-「ログオフ」-「ユーザーの切り替え」の順にクリックして、ユーザーごとにバックアップの手順を繰り返してください。このとき、制限ユーザーのバックアップは、管理者ユーザーが取ってください。



- ・セキュリティ機能を使用してパスワード付きのバックアップを取る場合、パスワードを控えておいてください。パスワードを忘れると復元できなくなります。
- ・セキュリティ機能を使用してDVDやCDにデータのバックアップを取る場合や、バックアップを取ったデータを参照・復元する場合、Cドライブに一時的にデータをコピーする必要があります。そのため、バックアップを取ったデータのサイズに応じて、Cドライブに約0.9～9GBの空き容量が必要です。
- ・「バックアップ-NX」でバックアップを取ったデータは、パソコンを再セットアップしたら、すぐに復元してください。復元が遅れると、再セットアップ以降に作成されたデータが失われることがあります。
- ・「バックアップ-NX」については、②「サポートナビゲーター」-「使いこなす」-「ソフト一覧」-「バックアップ-NX」をご覧ください。
- ・障害によりWindowsが起動しないときは「バックアップレンジャー」を使ってバックアップを取ることができます。詳しくは208ページをご覧ください。
- ・デジタルハイビジョンTVモデルでは、テレビ番組を録画したデータを「バックアップ-NX」でバックアップできません。「SmartVision」を起動して、Cドライブ以外のフォルダに番組を移動することで、Cドライブを再セットアップしてもデータを残しておくことができます。詳しくは、『もっとテレビを楽しむ本』をご覧ください。

## システムの復元を試みる

システムの復元によって、トラブルが発生する前の「復元ポイント」を指定して、Windowsを構成する基本的なファイルや設定だけをもとに戻すことができます。この方法を使うと、「マイドキュメント」などに保存しておいたデータの多くをそのまま残しておくことができます。



- ・システムの復元をおこなう前にデータのバックアップを取ってください。システムを復元することで大切なデータが失われることがあります。
- ・システムの復元をおこなうときは、前もって起動中のソフトを終了させておいてください。
- ・Windowsが正常に起動しない場合は、「セーフモードでパソコンを起動してみる」で説明した手順1～7にしたがって、パソコンをセーフモードで起動してください。その後、次の手順で操作します。

- 1 「スタート」-「すべてのプログラム」-「アクセサリ」-「システムツール」-「システムの復元」の順にクリック
- 2 「システムの復元」の画面が表示されたら、「コンピュータを以前の状態に復元する」が④になっていることを確認し、「次へ」をクリック

### 3 カレンダーから復元したい日付をクリック

太字で表示された日付から、トラブルが起きるようになる前の日付を選んでください。

### 4 選択した日付の「復元ポイント」が複数表示されているときは、どれかをクリックして選択し、「次へ」をクリック

### 5 「復元ポイントの選択の確認」が表示されたら、内容を確認して「次へ」をクリック

選択した「復元ポイント」の時点にさかのぼって、パソコンのシステムが復元されます。しばらくすると、自動的にパソコンが再起動します。

### 6 「復元は完了しました」と表示されたら、「OK」をクリック

これで、システムの復元は完了です。

## 「前回正常起動時の構成」でシステムを起動する

セーフモードでもパソコンを起動できず、「システムの復元」も実行できない場合、次の手順を試してください。

### 1 パソコン本体の電源を入れる

### 2 「NEC」のロゴマークが表示されたら、【F8】を何度か押す 「NEC」のロゴが表示されない場合、①ランプが点灯するタイミングで【F8】を何度か押してください。

### 3 「Windows 拡張オプションメニュー」が表示されたら、【↑】、【↓】を使って「前回正常起動時の構成」を選び、【Enter】を押す

「Windows 拡張オプションメニュー」が表示されず、パソコンが通常のように起動してしまったときは、いったん電源を切り、手順1からやりなおしてください。

### 4 「オペレーティングシステムの選択」と表示されたら、そのまま【Enter】を押す

これで、前回正常起動時の構成を使用してパソコンが起動します。

# 再セットアップする (Cドライブのみ)

このパソコンのハードディスクにあるCドライブの内容をご購入時の状態に戻します。

## パソコンに慣れていないかたは、 この方法で再セットアップ

このパソコンのハードディスクには、あらかじめCドライブとDドライブという2つの領域と、インスタント機能用のデータが入っている領域があります。Cドライブには、Windowsやアプリケーションソフト、マイドキュメントなどに保存したファイルなどが入っています。Dドライブには、ソフトチョイス対応アプリケーションのセットアップ用データが入っています。アプリケーションソフトで作成したデータやバックアップデータの保存先にDドライブを指定した場合は、それらのファイルも入っています。

「再セットアップする (Cドライブのみ)」で説明する手順では、Dドライブの内容を残したまま、Cドライブだけをご購入時の状態に戻します。パソコンの操作に慣れていないかたやハードディスクをフォーマットした経験のないかたは、この方法で再セットアップをおこなってください。

## Cドライブの領域を変更して 再セットアップする場合は、194ページ

Cドライブの領域を変更して再セットアップする場合は、「Cドライブの領域を変更して再セットアップする」(194ページ)へ進んでください。その場合、Dドライブのデータも失われるため、ソフトチョイス用アプリケーションDVD/CD-ROMの作成も必要になります。パソコンやハードディスクの知識を十分にお持ちのかたのみCドライブの領域を変更してください。

※インスタント機能のみ再セットアップする場合は、195ページをご覧ください。

ハードディスクに格納されている再セットアップ領域データ (NEC Recovery System) を、Cドライブに書き込んで再セットアップします。ハードディスクの領域の変更はしません。また、RAID機能を搭載しているモデルのRAIDの設定を初期化したり、消失することはありません。



ハードディスクにある再セットアップ用データを使って再セットアップ

## 再セットアップの流れ

再セットアップは次の13項目の作業を連続しておこないます。項目によっては( )内におよその作業時間を示していますが、実際にかかる時間はモデルやパソコンの使用状況で異なります。

Office Professional 2003モデルの場合は、準備するものやOfficeの再セットアップ手順が異なります。『VALUESTAR Gシリーズをご購入いただいたお客様へ』をご覧ください。

- 1 必要なものを準備する
- 2 バックアップを取ったデータを確認する
- 3 インターネットやLANの設定を控える
- 4 ユーザー名を控える
- 5 BIOS (バイオス) の設定を初期値に戻す：初期値を変更している場合のみ
- 6 別売の周辺機器 (メモリ、プリンタ、スキャナなど) を取り外す
- 7 システムを再セットアップする (約1時間)
- 8 Windows の設定をする (約30分)
- 9 Office Personal 2003を再セットアップする(約10分)  
：Office Personal 2003モデルのみ
- 10 別売の周辺機器(メモリ、プリンタ、スキャナなど)を取り付けて設定しなおす
- 11 インターネット接続の設定などをやりなおす
- 12 別売のソフトをインストールしなおす
- 13 バックアップを取ったデータを復元する

### バックアップは終わっていますね？

再セットアップをおこなうと、Cドライブに保存したデータはすべて失われます。バックアップが終わっていない場合、178ページをご覧ください。

### 再セットアップを始めたら、途中でやめない！

再セットアップは、すべての作業項目を最後まで続けて作業することが必要です。途中でやめてしまうと、再セットアップが終わってもデータがもとどおりに復元されなかったり、一部のデータが失われたりすることがあります。

## 1 必要なものを準備する



Office Professional 2003モデルの場合は、『VALUESTAR Gシリーズをご購入いただいたお客様へ』をご覧ください、必要なものを準備してください。

このパソコンの添付品から、次のものを準備してください。

- ・「Microsoft® Office Personal Edition 2003」CD-ROM (Office Personal 2003モデルのみ)
- ・「Microsoft® Office Home Style+」CD-ROM (Office Personal 2003モデルのみ)
- ・『準備と設定』(このマニュアル)

その他、このパソコンをご購入後に自分でインストールしたソフトがある場合、そのマニュアルをご覧ください、インストールに必要なCD-ROMなどを準備してください。

## 2 バックアップを取ったデータを確認する

178ページの「データのバックアップを取る」でバックアップを取ったデータを、もう一度確認してください。まだバックアップを取っていないなかったり、バックアップに失敗していたときは、バックアップを取りなおしてください。

## 3 インターネットやLANの設定を控える

再セットアップをおこなっても、インターネット接続の設定は自動的に復元されません。インターネットを利用している場合、プロバイダの会員証を用意してください。会員証がない場合は、次の項目をメモしてください。

- ・ユーザー ID
- ・パスワード
- ・電子メールアドレス
- ・メールパスワード
- ・プライマリ DNS
- ・セカンダリ DNS
- ・メールサーバー
- ・ニュースサーバー
- ・アクセスポイントの電話番号  
(ダイヤルアップ接続の場合)

## 4 ユーザー名を控える

このパソコンをご購入後、はじめて電源を入れておこなったセットアップ作業で設定したユーザー名を確認し、次の「ユーザー 1」の欄に控えておきます。「キーボードを使って自分の名前を入れる」(60ページ)をご覧ください。「8.Windowsの設定をする」の作業をおこなうときに、このユーザー名が一致しないとデータが復元できなくなってしまいます。

	ユーザー名
ユーザー 1 (1人目)	
ユーザー 2 (2人目)	
ユーザー 3 (3人目)	
ユーザー 4 (4人目)	



- ・家族など、このパソコンを複数のユーザーで共有している場合、それらのユーザー名も一緒に控えておくことをおすすめします。
- ・ユーザー名を控えるときは、「大文字と小文字の区別」、「半角と全角の区別」に注意してください。
- ・「バックアップ-NX」でデータのバックアップを取った場合は、バックアップが完了したときに表示されるバックアップユーザー名を控えてください。

## 5 BIOSの設定を初期値に戻す:初期値を変更している場合のみ

BIOSの設定を変更している場合は、BIOSセットアップユーティリティを起動して、変更した内容をメモしてから、設定を初期値に戻してください。この作業は、BIOSの設定を変更していない場合は必要ありません。手順について詳しくは、『活用ブック』の「困ったときの解決法」-「画面が表示されないとき」-「パソコンの使用環境を変更したら、Windowsが起動しない」をご覧ください。

## 6 別売の周辺機器(メモリ、プリンタ、スキャナなど)を取り外す

別売の周辺機器をすべて取り外してください。また、インターネットの通信回線との接続に使っている電話回線ケーブルやLANケーブルも取り外してください。



- ・外付けのハードディスクドライブなどを接続したまま再セットアップをおこなうと、ハードディスク内のデータが削除される場合があります。

## 7 システムを再セットアップする

次の手順で操作してください。

- 1 **パソコン本体の電源を切る**  
通常の操作で電源を切ることができないときは、電源スイッチを4秒以上押し続けたままにして電源を切ってください。
- 2 **パソコン本体の電源を入れる**
- 3 **「NEC」のロゴマークが表示されたら、【F11】を何度か押す**  
「NEC」のロゴが表示されない場合、 ランプが点灯するタイミングで【F11】を何度か押してください。
- 4 **「再セットアップツール」の画面が表示されたら、「開始」をクリック**  
「再セットアップツール」の画面が表示されず、パソコンが通常のように起動してしまったときは、いったん電源を切り、手順2からやりなおしてください。
- 5 **「再セットアップとは」の画面が表示されたら、「次へ」をクリック**
- 6 **「準備するもの」の画面が表示されたら、必要なものがそろっているか確認し、「次へ」をクリック**
- 7 **「再セットアップを始める前に」の画面が表示されたら、「次へ」をクリック**
- 8 **「再セットアップの種類を選択する」の画面が表示されたら、「Cドライブのみ再セットアップ」を選び、「次へ」をクリック**



ここでバックアップを取りたい場合は「バックアップレンジャー」を選んでください。

- 9 **「Cドライブのみ再セットアップ」の画面が表示されたら、「実行」をクリック**



「Cドライブの領域を自由に作成して再セットアップ」の画面が表示されたときは、「戻る」をクリックし、手順8からやりなおしてください。

再セットアップが始まります。再セットアップが始まったら、画面に指示が表示されるまで、電源スイッチなどに触れないでください。



## 10 「パソコンを再起動します」の画面が表示されたら、「再起動」をクリック



「パソコンを再起動します」の画面が表示されなかったときは再セットアップが正常におこなわれていません。「7. システムを再セットアップする」の最初に戻り、操作をやりなおしてください。

「再起動」をクリックして、パソコンが再起動したら、次の「8.Windowsの設定をする」へ進んでください。

# 8 Windowsの設定をする

次の手順で操作してください。

## 1 「Microsoft Windows へようこそ」の画面が表示されていることを確認する



## 2 「次へ」をクリック

## 3 「使用許諾契約」が表示されたら、「同意します」をクリックして○を⊙にして、「次へ」をクリック

## 4 「コンピュータを保護してください」が表示されたら、「自動更新を有効にし、コンピュータの保護に役立ってます」をクリックして○を⊙にして、「次へ」をクリック

## 5 「コンピュータに名前を付けてください」が表示されたら、そのまま、「次へ」をクリック

「VALUESTAR」など好みの名前を入力してもかまいません。また、再セットアップする前に付けていた名前と異なるものを入力してもかまいません。

## 6 「管理者パスワードを設定してください」が表示された場合は、管理者パスワードを自由に入力する



「インターネットに接続する方法を指定してください」または「インターネット接続が選択されませんでした」と表示されたときは、手順6～8を省略して、手順9へ進んでください。

## 7 「パスワードの確認入力」の欄に、手順6で入力したパスワードと同じものを入力して、「次へ」をクリック

## 8 「このコンピュータをドメインに参加させますか？」と表示された場合は、「いいえ」をクリックして○を⊙にして、「次へ」をクリック



「このコンピュータをドメインに参加させますか？」と表示されずに、「インターネットに接続する方法を指定してください」または「インターネット接続が選択されませんでした」と表示されたときは、この手順を省略して手順9へ進んでください。

## 9 「インターネットに接続する方法を指定してください」または「インターネット接続が選択されませんでした」と表示されたら、そのまま「省略」をクリック

## 10 「Microsoft にユーザー登録する準備はできましたか？」と表示されたら、「いいえ、今回はユーザー登録しません」をクリックして○を⊙にして、「次へ」をクリック

## 11 「今すぐインターネットアクセスのセットアップを行いますか？」と表示された場合は、「いいえ」をクリックして○を⊙にして、「次へ」をクリック

## 12 「このコンピュータを使うユーザーを指定してください」と表示されたら、あらかじめ控えておいたユーザー名を正確に入力して、「次へ」をクリック

### 13 「設定が完了しました」と表示されたら、「完了」をクリック



ここで、「アップデートを行います。」という画面が表示された場合は、画面の表示にしたがい「再セットアップ用 DVD/CD-ROM(2 枚目)」をセットし、「次へ」をクリックしてください。

しばらくすると、「パソコンの診断が終了しました。」と表示されます。

### 14 をクリック

### 15 「121 ポップリンクの設定」が表示されたら、「利用する」が になっていることを確認し、をクリック

121 ポップリンクは、お使いの機種に適した最新情報を NEC からインターネット経由でお届けするサービスです。

### 16 「設定が完了しました」と表示されたら、をクリック

パソコンが再起動します。再起動後、「システムの復元ポイントの設定」の画面が表示されます。しばらくすると、もう一度再起動します。デジタルハイビジョン TV モデルで、アンテナ線を接続している場合は、65 ページ以降の手順をご覧ください。「TV 共通設定」の設定をしてください。これで Windows の設定は終了です。

Office Personal 2003 モデルの場合は、続けて「9.Office Personal 2003 を再セットアップする」に進んでください。

Office Professional 2003 モデルの場合は、『VALUESTAR G シリーズをご購入いただいたお客様へ』をご覧ください。Office Professional 2003 を再セットアップしてください。

その他のモデルの場合は、「10.別売の周辺機器（メモリ、プリンタ、スキャナなど）を取り付けて設定しなおす」（192 ページ）へ進んでください。

## 9

### Office Personal 2003 を再セットアップする

(Office Personal 2003 モデルのみ)



Office Professional 2003 モデルの場合は、『VALUESTAR G シリーズをご購入いただいたお客様へ』をご覧ください。Office Professional 2003 を再セットアップしてください。

このパソコンに入っている「Office Personal 2003」は、機能を厳選してインストールされています。ここでは、ご購入時と同じ状態でセットアップをおこなう手順を説明します。

必要のない機能を削除する方法や、後から機能を追加する方法については、添付の「Office Personal 2003」のマニュアルをご覧ください。

## 1 「Microsoft® Office Personal Edition 2003」CD-ROMをセットする

## 2 「Microsoft Office 2003 セットアップ」の画面が表示されたら、プロダクトキーを入力して、「次へ」をクリック

「プロダクトキー」は、CD-ROMケースの裏面に貼ってあるシールに記載されています。

## 3 「ユーザー情報」が表示されたら、ユーザー名などを入力して「次へ」をクリック

ユーザー名などの欄には、何も入力しなくてもかまいません。

## 4 「インストールの種類」と表示されたら、「カスタムインストール」をクリックして○を◎にして、「次へ」をクリック

## 5 「カスタムセットアップ」と表示されたら、「アプリケーションごとにオプションを指定してインストール」をクリックして□を☑にして、「次へ」をクリック

## 6 「詳細なカスタマイズ」と表示されたら、「Microsoft Office」の左側にあるをクリックして、「マイコンピュータからすべて実行」をクリック





このとき表示される一覧の中に、灰色で表示されているフォルダがないことを確認してください。あったときは、もう一度この手順をやりなおしてください。

## 7 「Microsoft Office Excel」の左側にあるをクリックし、「読み上げ」の左側にあるをクリックして、「インストールしない」をクリック 「読み上げ」の左にあるアイコンがに変わります。

## 8 同じようにして「Office 共有機能」の - 「入力システムの拡張」のをクリックし、「音声」の左側にあるをクリックして、「インストールしない」をクリック

## 9 「Microsoft Office Excel」の「読み上げ」、「Office 共有機能」の「音声」、どちらもに変わったことを確認し、「次へ」をクリック

- 10** 「ファイルの概要」と表示されたら、「完了」をクリック  
インストールが始まります。
- 11** 再起動するようにメッセージが表示されたら、「はい」をクリック
-  ・「Microsoft Office 2003のセットアップが正常に完了しました。」と表示されることもあります。その場合、「完了」をクリックしてください。
- ・「Web サイトで更新および追加ダウンロードをチェックする」のをにしないでください。
- 12** 「Microsoft® Office Personal Edition 2003」CD-ROM を取り出す  
続けて「Home Style+」をインストールします。
- 13** 「Microsoft® Office Home Style+」CD-ROM をセットする
- 14** 「Microsoft Office Home Style+セットアップへようこそ」の画面  
が表示されたら、「次へ」をクリック
- 15** 「使用許諾契約書」が表示されたら、内容を確認し、「同意します」をク  
リックして○を◎にして、「次へ」をクリック
- 16** 「セットアップ先のフォルダ」と表示されたら、「次へ」をクリック
- 17** 「インストールタイプの選択」と表示されたら、「標準」が◎になっている  
ことを確認し、「次へ」をクリック
- 18** 「インストールの開始」と表示されたら、「次へ」をクリック  
インストールが始まります。
- 19** 「セットアップは正常に終了しました。」と表示されたら、「OK」をクリッ  
ク
-  「Microsoft .NET Framework 1.1 パッケージをインストールします  
か？」と表示された場合は、「いいえ」をクリックしてください。
- 20** 「Microsoft® Office Home Style+」CD-ROM を取り出す  
続けて「Office 2003 SP2」をインストールします。
- 21** 「スタート」-「マイコンピュータ」をクリックして、「Windows XP(C:)」  
をダブルクリック  
「ファイルは表示されていません。」と表示された場合は、「このフォルダの  
内容を表示する」をクリックしてください。

- 22 「APSETUP」フォルダをダブルクリック
- 23 「O11SP2」フォルダをダブルクリック
- 24 「O11Sp2PI」をダブルクリック
- 25 「Office 2003 Service Pack 2 (プレインストール用)」の画面が表示されたら、「はい」をクリック
- 26 使用許諾契約の画面が表示されたら、内容に同意して、「はい」をクリック  
インストールが始まります。「インストールを継続するには、次のアプリケーションを閉じる必要があります」と表示された場合は、「無視」をクリックしてください。
- 27 再起動するようにメッセージが表示されたら、「はい」をクリック  
これで Office Personal 2003 を使う準備ができました。

## 再セットアップ後、Office Personal 2003を最初に使用するとき

Outlook 2003やWord 2003、Excel 2003など、Office Personal 2003のソフトを最初に使用するときは、「Microsoft Office 2003 ライセンス認証ウィザード」が表示されます。添付の『Microsoft® Office Personal Edition 2003 スタートガイド』をご覧ください。このライセンス認証手続きは、必ず、再セットアップの作業がすべて完了してからおこなってください。

## 10 別売の周辺機器(メモリ、プリンタ、スキャナなど)を取り付けて設定しなおす

ご利用の周辺機器に添付のマニュアルを準備してから作業してください。

- 1 パソコンの電源を切る
- 2 取り外した周辺機器を取り付け、それぞれのセットアップや設定をおこなう  
セットアップや設定の手順、パソコンの電源を入れるタイミングなどについては、各周辺機器に添付のマニュアルにしたがってください。

## 11 インターネット接続の設定などをやりなおす

再セットアップをおこなうと、インターネット接続の設定などもやりなおす必要があります。プロバイダに接続するためのユーザー名やパスワードなどは、入会時に決まったものがそのまま使用できます。サインアップ（入会申し込み）をやりなおす必要はありません。

「バックアップ-NX」を使ってインターネット接続の設定をバックアップした場合は、簡単に復元することができます。詳しくは、「サポートナビゲーター」-「使いこなす」-「ソフト一覧」-「バックアップ-NX」をご覧ください。

「バックアップ-NX」でインターネット接続の設定のバックアップを取っていない場合、「第6章 パソコンを買い替えたかたへ」を参考にインターネット接続の設定をおこなってください。

TVモデルのテレビのチャンネル設定については、『映像・音楽を楽しむ本』をご覧ください。

## 12 別売のソフトをインストールしなおす

パソコンに別売のソフトをインストールしていた場合は、それぞれに添付のマニュアルにしたがってインストールをおこなってください。

## 13 バックアップを取ったデータを復元する

「バックアップ-NX」または「バックアップレンジャー」でバックアップを取っておいたデータを復元してください。詳しくは、「サポートナビゲーター」-「使いこなす」-「ソフト一覧」-「バックアップ-NX」をご覧ください。

これで再セットアップの作業は完了です。

## Cドライブの領域を変更して再セットアップする

このパソコンのハードディスクにあるCドライブとDドライブの領域を変更してから、Cドライブをご購入時の状態に戻します。

### パソコンに慣れていないかたは、182ページへ

ここで説明する方法で、パソコンのハードディスクにあるCドライブとDドライブの領域を変更して再セットアップするには、ハードディスクの知識が必要です。初心者のかたやパソコンの操作に慣れていないかたは、「再セットアップする (Cドライブのみ)」(182ページ)をご覧になり再セットアップをおこなうことを強くおすすめします。

Cドライブの領域サイズを20Gバイトから1Gバイト単位で変更できます。Cドライブの最大の領域サイズは、ハードディスク全体のサイズから「再セットアップ用データ+インスタント機能領域」を除いたサイズになります。

Dドライブを含め、それまでにハードディスクに保存されていたデータはすべて失われます。



- ・この方法で再セットアップをおこなうと、Cドライブだけでなく、Dドライブにあるデータも失われます。操作を始める前に、CD-R/RW ディスクなどに大切なデータのバックアップを取ってください。
- ・Dドライブにあるソフトチョイス対応アプリケーションのセットアップファイルも失われます。操作に入る前に「再セットアップ用DVD/CD-ROMを作成する」(196ページ)の説明を読み、ソフトチョイス用アプリケーションDVD/CD-ROMを作成してください。
- ・Cドライブの領域を最大に設定して再セットアップをおこなうと、Dドライブのない構成になります。
- ・Windowsが起動しないなどの理由で、「バックアップレンジャー」でDドライブにバックアップデータを作成した場合、一度Cドライブのみ再セットアップをおこなってから、CD-R/RW ディスクなどにバックアップデータを移動してください。



## ご購入時の状態

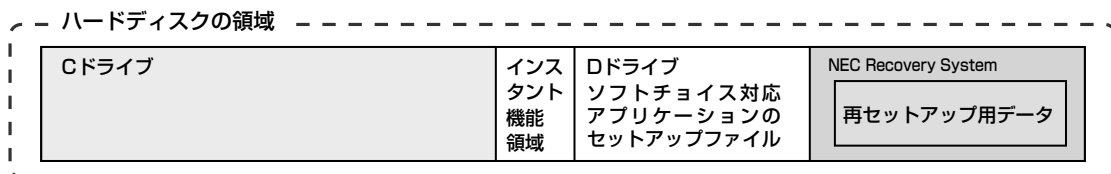

Cドライブのサイズを変更できる

## 再セットアップ後の状態



- 1 184ページの「1. 必要なものを準備する」から「7. システムを再セットアップする」の手順1～7までの操作をおこなう
- 2 「再セットアップの種類を選択する」の画面が表示されたら、「Cドライブの領域を自由に作成して再セットアップ」を選び、「次へ」をクリック
- 3 「Cドライブの領域を指定します」の画面が表示されたら、Cドライブの領域の大きさを指定して「次へ」をクリック  
以降の操作は、画面の表示内容をよく読みながら進めてください。

再セットアップ終了後の、Windowsの設定、周辺機器の再設定、インターネット接続の再設定などについては、187ページの「8.Windowsの設定をする」以降の説明を参考にしてください。

インスタント機能のみ再セットアップする場合は、186ページの「7. システムを再セットアップする」の手順1～7までをおこない、「再セットアップの種類を選択する」の画面が表示されたら「インスタントの再セットアップ」を選んで「次へ」をクリックしてください。  
以降の操作は、画面の表示内容をよく読みながら進めてください。

## 再セットアップ用 DVD/CD-ROMを作成する

ここでは、再セットアップ用DVD/CD-ROM、インスタント用DVD/CD-ROMおよびソフトチョイス用アプリケーションDVD/CD-ROMの作成手順を説明します。

### 再セットアップ用DVD/CD-ROMとは

このパソコンは、次のように、ハードディスク内の「再セットアップ領域」(NEC Recovery System)に保存されている再セットアップ用データを使って、再セットアップをおこなうしくみになっています。

通常は、「再セットアップする (Cドライブのみ)」(182ページ) をご覧になり、この方法で再セットアップしてください。

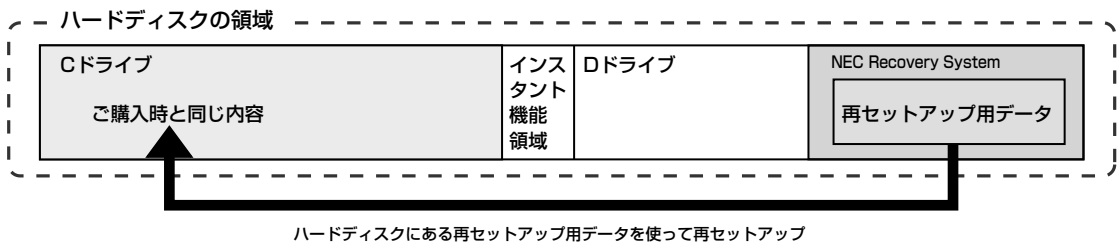

そのほかにも、ここで作成する「再セットアップ用DVD/CD-ROM」を使った再セットアップ方法が利用できます。

#### ●再セットアップ用DVD/CD-ROMを作成して再セットアップする場合の一例

##### ご購入時の状態

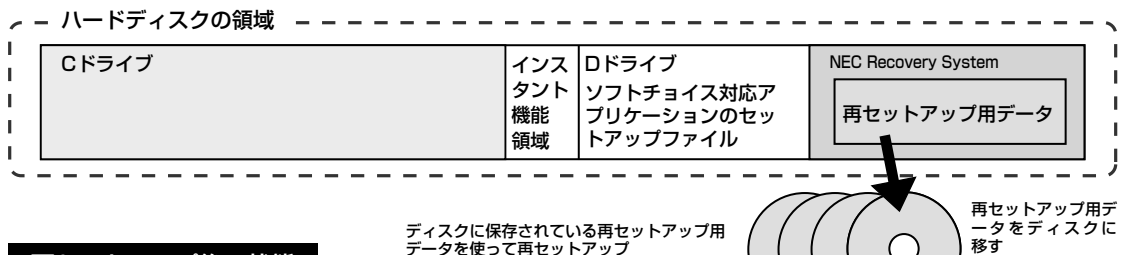

##### 再セットアップ後の状態

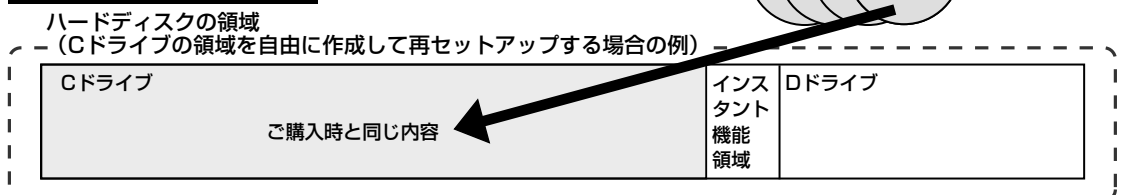

## 再セットアップ用DVD/CD-ROMを作成する

このパソコンに入っている「再セットアップディスク作成ツール」を使って、再セットアップ用DVD/CD-ROMとインスタント用DVD/CD-ROMを作成します。インスタント用DVD/CD-ROMは、インスタント機能のみ再セットアップする場合や、ハードディスクをご購入時の状態に戻して再セットアップする場合などに使用します。

また、「再セットアップディスク作成ツール」でソフトチョイス用アプリケーションDVD/CD-ROMの作成もおこないます。



- ・再セットアップ用DVD/CD-ROMは、ご購入時の製品構成以外では、作成できないことがあります。
- ・「再セットアップ領域」(NEC Recovery System) に保存されている再セットアップ用データが削除されている場合は、「スタート」-「すべてのプログラム」-「アプリケーション」-「再セットアップディスク作成ツール」をクリックすると、次のいずれかのメッセージが表示され、再セットアップ用DVD/CD-ROMを作成できません。
  - 「必要なファイルが見つからないため、ソフトウェアを実行できません。」
  - 「再セットアップ用DVD/CD-ROMの作成に必要なファイルが見つからないため、ソフトウェアを実行できません。」

再セットアップ用データは次のような場合に削除されます。

- 再セットアップ用DVD/CD-ROMを使用して「Cドライブの領域を自由に作成して再セットアップ」をおこなった場合
- 手で再セットアップ領域を削除、または再セットアップ用データを削除した場合
- ・ソフトチョイス用アプリケーションがあるモデルをご利用の場合、Dドライブにソフトチョイス対応アプリケーションのセットアップファイルが格納されています。Cドライブの領域を変更して再セットアップする場合、Dドライブにあるソフトチョイス対応アプリケーションのセットアップファイルも失われます。そのため、事前にソフトチョイス用アプリケーションDVD/CD-ROMを作成し、ソフトチョイス対応アプリケーションのセットアップファイルを保存しておく必要があります。

## 未使用の DVD-R/DVD+R ディスクまたは未使用の CD-R ディスクを準備する

必要な枚数は、お使いのモデルによって異なります。200 ページの手順 3 で画面に表示される枚数を確認してください。再セットアップ用 DVD/CD-ROM、ソフトチョイス用アプリケーション DVD/CD-ROM、およびインストール用 DVD/CD-ROM 作成のために必要な枚数も合わせて用意してください。作成には、CD 1 枚につき最大約 30 分、DVD 1 枚につき最大約 100 分かかります。

- ・必ず次の容量のディスクを用意してください。
  - CD-R ディスクの場合：700M バイトまたは 650M バイトのもの
  - DVD-R/+R ディスクの場合：4.7G バイトのもの
  - DVD-R/+R (2 層) ディスクの場合：8.5G バイトのもの
- ・DVD-R/+R ディスク、または DVD-R/+R (2 層) ディスクを使用する場合、1 枚目以外は同じ種類のディスクを用意してください。
- ・次のディスクは使用できません。
  - CD-RW、DVD-RW、DVD+RW、DVD-RAM
- ・作成済みの再セットアップ用 DVD/CD-ROM も販売しています。お買い求めの際は、PC98-NX シリーズメディアオーダーセンターのホームページをご覧ください。  
URL： <http://nx-media.ssnet.co.jp/>

## DigitalMedia がインストールされていることを確認する

データ書き込みには「DigitalMedia」というソフトが必要です。このパソコンにあらかじめインストールされていますが、削除してしまっているときは、追加しておいてください。ソフトを追加する方法については、「サポートナビゲーター」-「使いこなす」-「ソフトの追加と削除」をご覧ください。

## 作成の手順を始める前に

ほかのソフトが起動していると、ディスクの書き込み中にエラーが発生することがあります。作成の手順を始める前に次の操作をおこなってください。

- ・スクリーンセーバーが起動しないようにする
  - 次の手順で設定を変更します。
  - 1. 「スタート」-「コントロールパネル」をクリックする
  - 2. 「デスクトップの表示とテーマ」をクリックする
  - 3. 「スクリーンセーバーを選択する」をクリックする
  - 4. 「画面のプロパティ」の「スクリーンセーバー」で「(なし)」を選び「OK」をクリックする
  - 5. 「デスクトップの表示とテーマ」の  をクリックする

- ・自動的にスタンバイ状態／休止状態にならないように設定する  
設定方法は、②「サポートナビゲーター」-「使いこなす」-「パソコンの機能」-「省電力機能」をご覧ください。
- ・起動中のソフトをすべて終了する  
終了方法は、それぞれのソフトのヘルプなどをご覧ください。
- ・常駐プログラム（ウイルス対策ソフトなど）をすべて終了する  
終了方法は、それぞれのソフトのヘルプなどをご覧ください。
- ・テレビ番組の録画予約をしている場合は予約を取り消す  
予約を取り消す方法については、『もっとテレビを楽しむ本』をご覧ください。

## 作成の手順

### 1 「スタート」-「すべてのプログラム」-「アプリケーション」-「再セットアップディスク作成ツール」をクリック

次の画面が表示されます。

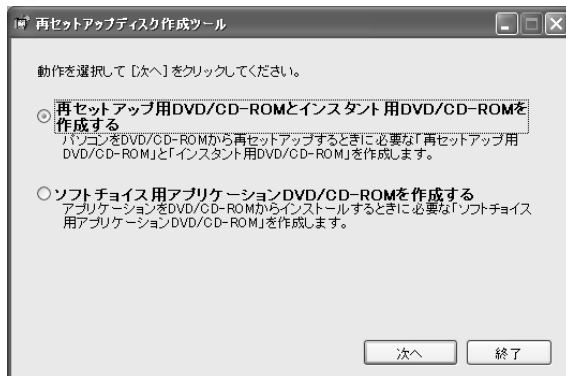

- ・ソフトチョイス用アプリケーションがないモデルをご利用の場合、「ソフトチョイス用アプリケーションDVD/CD-ROMを作成する」は表示されません。ソフトチョイス用アプリケーションのセットアップファイルを削除している場合も同様です。
- ・ソフトチョイス用アプリケーションDVD/CD-ROMを作成した後で、この画面を表示すると、「ソフトチョイス用アプリケーションのセットアップファイルを削除する」という表示が追加されます。

### 2 作成するDVD/CD-ROMの種類を選び、「次へ」をクリック

はじめて作成するときは、「再セットアップ用DVD/CD-ROMとインスタント用DVD/CD-ROM」、「ソフトチョイス用アプリケーションDVD/CD-ROM」の順番で作成してください。

### 3 次の画面が表示されたら、ディスクの種類を選び、必要なディスクの枚数を確認して、「次へ」をクリック

必要な枚数は、お使いのモデルによって異なります。



- DVD-R/+R ディスク、DVD-R/+R (2層) ディスクは、CD-R/RW with DVD-ROM モデルの場合は選択できません。
- DVD-R/+R ディスクを選んだ場合でも、1枚目はCD-Rディスクで作成できます。
- DVD-R/+R (2層) ディスクを選んだ場合でも、1枚目はCD-RディスクまたはDVD-R/+Rディスクで作成できます。

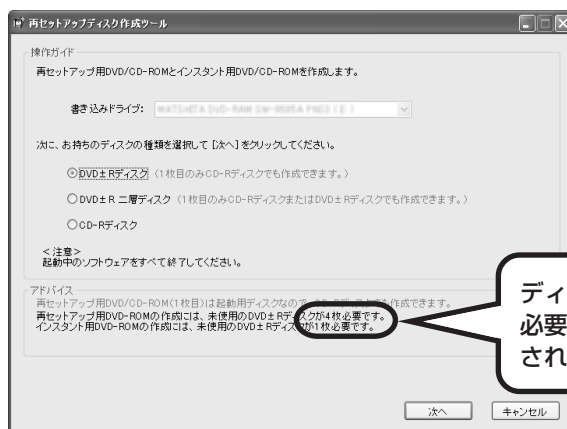

### 4 次の画面が表示されたら、「次へ」をクリック



一部のディスクの書き込みに失敗した場合は、この画面で、**作成開始ディスク:**の▼をクリックすると、途中から作成するように指定することもできます。



- ・ インスタント用 DVD/CD-ROM は必ず再セットアップ用 DVD/CD-ROM とセットで作成してください。インスタント機能のみ再セットアップする場合でも、再セットアップ用 DVD/CD-ROM が必要になります。
- ・ 「書き込み速度」は、通常は「最速」を選んでください。DVD/CD ドライブと用意したディスクの組み合わせで使用可能な最高速度で書き込みます。
- ・ 書き込みに失敗した場合は、「書き込み速度」を「中速」または「低速」にして、再度作成してください。

## 5 用意したディスクをセットする

CD/ハードディスクアクセスランプが消えるまで待ってください。

## 6 「作成開始」をクリック

1 枚目のディスクへの書き込みが始まります。書き込みにはしばらく時間がかかります。そのままお待ちください。

書き込みが完了すると、自動的にディスクが排出され、1 枚目のディスクが作成されたことを知らせるメッセージが表示されます。

## 7 「OK」をクリック

## 8 ディスクを取り出し、ディスクの種類と何枚目のディスクかわかるようにラベル面に記入する

続けて、次のディスクをセットしてください。最後のディスクへの書き込みが終わるまで、同じ操作を繰り返します。

再セットアップ用 DVD/CD-ROM の作成が終わると、続けてインスタント用 DVD/CD-ROM の作成に入ります。確認画面が表示されたら「OK」をクリックしてください。

再セットアップ用 DVD/CD-ROM とインスタント用 DVD/CD-ROM の作成が終わったら、同じようにしてソフトチョイス用アプリケーション DVD/CD-ROM も作成してください。



作成した再セットアップ用 DVD/CD-ROM、インスタント用 DVD/CD-ROM およびソフトチョイス用アプリケーション DVD/CD-ROM は、紛失・破損しないように大切に保管してください。

## ソフトチョイス用アプリケーションのセットアップファイルを削除するには

Dドライブからソフトチョイス用アプリケーションのセットアップファイルのみを削除して、Dドライブの空き容量を増やすことができます。その場合、ソフトチョイス用アプリケーションDVD/CD-ROMを作成した後で、「再セットアップディスク作成ツール」を起動し、「ソフトチョイス用アプリケーションのセットアップファイルを削除する」を選んで、「次へ」をクリックしてください。後は画面のメッセージにしたがって操作を進めてください。



Dドライブからソフトチョイス用アプリケーションのセットアップファイルを削除した場合、ソフトナビゲーターからソフトチョイス対応アプリケーションをインストールするように操作したときは、ソフトチョイス用アプリケーションDVD/CD-ROMをセットするように表示されます。画面の指示にしたがって操作してください。



# 再セットアップ用DVD/CD-ROMを使って 再セットアップする

再セットアップ用DVD/CD-ROM  
を使ってできることを説明します。

## 再セットアップ用DVD/CD-ROMでできること

目的に応じて、次の再セットアップと、RAID構成の変更、ハードディスクのデータ消去をおこなうことができます。

### Cドライブのみ再セットアップ

Cドライブの領域のみ再セットアップをおこない、Dドライブの内容は再セットアップをおこなう前の状態のまま残します。「再セットアップする (Cドライブのみ)」(182ページ)で説明している内容と同じです。



ハードディスクの状態をご購入時から変更した場合(ダイナミックディスクなど)、この方法での再セットアップはできません。

### Cドライブの領域を自由に作成して再セットアップ

Cドライブの領域サイズを20Gバイトから1Gバイト単位で設定できます。Cドライブの領域サイズは、ハードディスク全体のサイズから「インスタント機能領域」を除いたサイズになります。

Dドライブを含め、それまでにハードディスクに保存されていたデータはすべて失われます。



この方法で再セットアップすると、ご購入時にNEC Recovery Systemに入っていた再セットアップ用データと、Dドライブに入っていたソフトチョイス用アプリケーションのセットアップファイルが失われます。

作成した再セットアップ用DVD/CD-ROMおよびソフトチョイス用アプリケーションDVD/CD-ROMを紛失・破損しないように、大切に保管してください。作成したインスタント用DVD/CD-ROMも合わせて大切に保管してください。

- 再セットアップを始める前に、CD-R/RWディスクなどに大切なデータのバックアップを取ってください。
- Cドライブの領域を最大に設定して再セットアップをおこなうと、Dドライブのない構成になります。
- Windowsが起動しないなどの理由で、「バックアップレンジャー」でDドライブにバックアップデータを作成した場合、一度Cドライブのみ再セットアップをおこなってから、CD-R/RWディスクなどにバックアップデータを移動してください。

## ハードディスクをご購入時の状態に戻して再セットアップ

Cドライブをご購入時の状態に復元して再セットアップをおこないます。再セットアップ用DVD/CD-ROMの内容をハードディスクにコピーして、ハードディスクから再セットアップできるようにします。そのため、この方法での再セットアップには約3時間かかります。Cドライブの領域を自由に作成して再セットアップした後で、ハードディスクの領域をご購入時の状態に戻したいときに利用します。



- この方法で再セットアップすると、それまでのハードディスクの内容はCドライブ、Dドライブ(ソフトチョイス用アプリケーションのセットアップファイルを含む)ともにすべて失われます。また、インスタント機能は初期状態に設定されます。
- Dドライブのソフトチョイス用アプリケーションは復元されません。今後、ソフトチョイス用アプリケーションをインストールする場合は、「再セットアップディスク作成ツール」で作成したソフトチョイス用アプリケーションDVD/CD-ROMを使用してください。
- 再セットアップを始める前に、CD-R/RW ディスクなどに大切なデータのバックアップを取ってください。
- Windowsが起動しないなどの理由で、「バックアップレンジャー」でDドライブにバックアップデータを作成した場合、一度Cドライブのみ再セットアップをおこなってから、CD-R/RW ディスクなどにバックアップデータを移動してください。

## インスタントの再セットアップ

インスタント機能のみ再セットアップをおこないます。Cドライブ、Dドライブの内容は、再セットアップをおこなう前の状態のまま残します。



- この方法で再セットアップするときは、インスタント用DVD/CD-ROMのほかにも再セットアップ用DVD/CD-ROMが必要になります。

## RAID 構成を変更する (RAID 機能搭載モデルのみ)

RAID構成を変更します。RAID構成を変更するとハードディスクに保存されていたデータはすべて消去されてしまいます。必要なデータはあらかじめCD-R/RW ディスクなどにバックアップデータを作成しておいてください。



- RAID構成を変更する場合、レベルによって必要なハードディスクの数が異なります。詳しくは、付録の「RAID機能について (RAID機能搭載モデルのみ)」(248ページ)をご覧ください。

## ハードディスクのデータ消去

このパソコンのハードディスクのデータ消去をおこないます。ハードディスクに一度記録されたデータは、「ごみ箱」から削除したり、フォーマットしても復元できる場合があります。このメニューを選択すると、Windows XP 標準のハードディスクのフォーマット機能では消去できないハードディスク上のデータを消去し、復元ツールで復元されにくくします。このパソコンを譲渡や廃棄する場合にご利用ください。

消去にかかる時間は、ご利用のモデルによって異なります。

また、ハードディスクのデータ消去方式は次の2つの方式があります。

### ・かんたんモード（1回消去）

ハードディスク全体を「00」のデータで1回上書きします。復元ソフトによるデータの復元ができなくなります。

### ・しっかりモード（3回消去）

米国防総省NSA準拠方式により、ハードディスクのデータ消去をおこないます。ランダムデータ1、ランダムデータ2、「00」のデータの順に3回書き込みをおこないます。3回消去をおこなうことにより、より完全に消去できます。ただし、3回書き込みをおこなうため、かんたんモードの3倍の時間がかかります。



この方法でのハードディスクのデータ消去は、データの復元が完全にできなくなることを保証するものではありません。データの復元が完全にできないことの証明が必要な場合は、NECフィールドイング株式会社に有償のデータ消去を依頼してください。

NECフィールドイングホームページURL：<http://www.fielding.co.jp/>

## 再セットアップ用DVD/CD-ROMを使った再セットアップ手順



再セットアップを始めたら、途中でやめたりせず、手順どおり最後まで操作してください。やむをえず中断したときは、最初から操作をやりなおしてください。

- 1 作成した再セットアップ用DVD/CD-ROMを用意する  
インスタント用DVD/CD-ROMも用意してください。
- 2 「再セットアップする(Cドライブのみ)」(182ページ)を読み、「1.必要なものを準備する」から「6.別売の周辺機器(メモリ、プリンタ、スキャナなど)を取り外す」までの作業をおこなう

- 3 キーボードの電源スイッチでパソコン本体の電源を入れる
- 4 電源ランプが点灯したら、すぐに再セットアップ用DVD/CD-ROM (1枚目) をセットする
- 5 「再セットアップツール」の画面が表示されたら、「開始」をクリック  
ディスクを交換するように指示が表示されたら、指示にしたがって再セットアップ用DVD/CD-ROMを順番にセットしてください。



「再セットアップツール」の画面が表示されずに、通常のWindowsデスクトップが表示されてしまったときは、再セットアップ用DVD/CD-ROMをセットしたまま、パソコンを再起動（「スタート」 - 「終了オプション」 - 「再起動」の順にクリック）してください。

- 6 「再セットアップとは」の画面が表示されたら、「次へ」をクリック
- 7 「準備するもの」の画面が表示されたら、必要なものがそろっているか確認し、「次へ」をクリック
- 8 「再セットアップを始める前に」の画面が表示されたら、「次へ」をクリック
- 9 「再セットアップの種類を選択する」の画面が表示されたら、再セットアップの種類を選び、「次へ」をクリック



ここでバックアップを取りたい場合は「バックアップレンジャー」を選んでください。

- 10 以降は、画面の指示にしたがって操作する  
再セットアップが始まったら、画面に指示が表示されるまで、キーボードやパソコン本体の電源スイッチに触れないでください。  
ディスクを交換するように指示が表示されたら、指示にしたがって再セットアップ用DVD/CD-ROMまたはインスタント用DVD/CD-ROMを順番にセットしてください。



ハードディスクのフォーマットまたは再セットアップがおこなわれている間は、画面に指示が表示されないかぎり、ディスクを取り出したり、電源スイッチに触れたりしないでください。

「パソコンを再起動します」の画面が表示されたら、DVD/CD-ROMを取り出し、「再起動」をクリックしてください。パソコンが再起動して「Windowsへようこそ」の画面が表示されます。



- ・この画面が表示されなかったときは、再セットアップが正常におこなわれていません。最初からやりなおしてください。
- ・「RAID構成を変更する」を選んでRAID構成を変更した場合は、画面の指示にしたがって再セットアップ用DVD/CD-ROMの一枚目をDVD/CDドライブにセットしてから「再起動」をクリックしてください。その後の作業は、手順4から操作してください。手順9で「再セットアップの種類を選択する」の画面が表示されたら、「Cドライブの領域を自由に作成して再セットアップ」または「ハードディスクの領域をご購入時の状態に戻して再セットアップ」を選択してください。

## 11 187ページの「8.Windowsの設定をする」以降の説明を参考に、Windowsの設定、周辺機器の再設定、インターネット接続の再設定などをする

「13.バックアップを取ったデータを復元する」の操作まで終わったら、再セットアップの作業は完了です。

## Windowsを起動できないときにデータのバックアップを取る

Windowsが正常に起動しないときでも、「バックアップレンジャー」でデータのバックアップを取ることができます。

### バックアップレンジャーでできること

通常、データのバックアップは再セットアップをおこなう前に取ります。しかし、障害などが原因でWindowsを起動できない場合があります。その場合は、「再セットアップツール」から「バックアップレンジャー」でバックアップを取ってください。





- ・「バックアップレンジャー」では、バックアップデータをDドライブにのみ作成することができます。Dドライブに十分な空き容量がない場合やDドライブがない構成の場合は、バックアップを取ることができません。
- ・「バックアップレンジャー」でバックアップを取った後は、Cドライブのみ再セットアップをおこなってください。そのほかの方法で再セットアップをおこなうと、Dドライブに作成したバックアップデータが消去されてしまう可能性があります。
- ・「バックアップレンジャー」では、インターネット設定のバックアップを取ることができません。

### バックアップレンジャーを使ったバックアップ手順

次の手順で操作してください。

- 1 パソコン本体の電源を入れる
- 2 NECのロゴマークが表示されたら、【F11】を何度か押す  
「NEC」のロゴが表示されない場合、キーボードにあるランプが点灯するタイミングで【F11】を何度か押してください。
- 3 「再セットアップツール」の画面が表示されたら、「開始」をクリック  
「再セットアップツール」の画面が表示されず、パソコンが通常のように起動してしまったり、ほかのエラーを示す画面が表示されたときは、いったん電源を切り、手順1からやりなおしてください。
- 4 「再セットアップとは」の画面が表示されたら、「次へ」をクリック
- 5 「準備するもの」の画面が表示されたら、必要なものがそろっているか確認し、「次へ」をクリック

- 6 「再セットアップを始める前に」の画面が表示されたら、「次へ」をクリック
  - 7 「再セットアップの種類を選択する」の画面が表示されたら、「バックアップレンジャー」を選び、「次へ」をクリック
  - 8 「バックアップレンジャー」の画面が表示されたら、注意事項をよく読み、「実行」をクリック
  - 9 「バックアップレンジャー」メニューの画面が表示されたら、「バックアップするアプリケーション」の「すべて選択」にが付いていることを確認して、「開始」をクリック
  - 10 「バックアップの実行」が表示されたら、バックアップするユーザーを選択して「実行」をクリック  
バックアップが始まります。完了までにしばらく時間がかかります。
  - 11 「データのバックアップが完了しました。」と表示されたら、「閉じる」をクリック
  - 12 複数のユーザーを設定している場合は、手順9～11を繰り返し、完了したら画面右上のをクリック
  - 13 「ハードディスクのデータのバックアップを終了しました。」の画面が表示されたら、「次へ」をクリック  
「再セットアップの種類を選択する」の画面が表示されますので、「Cドライブのみ再セットアップ」を選択し、続けてCドライブの再セットアップをおこなってください。
-  Cドライブのみ再セットアップする手順について詳しくは、「再セットアップする (Cドライブのみ)」(182ページ)をご覧ください。





# パソコン内部に取り付ける



パソコンのカバーを開けて、内部にPCIボードやメモリなどの周辺機器（別売）を取り付けることができます。パソコン内部のほかの部品を傷つけたりしないよう、手順の説明をよく読んでから作業してください。

本体の開け方と閉め方 .....	212
PCIボード/PCI Expressボード .....	220
メモリ .....	226
内蔵ハードディスク .....	238
5型ベイ .....	243

## 本体の開け方と閉め方

内蔵ハードディスクを増設したり、PCIボードをパソコンに組み込むときには、本体のサイドカバーを外す作業が必要となります。ここでは、その作業について説明します。作業はあせらず、ゆっくりとおこなってください。

### サイドカバーの外し方

#### ⚠ 注意



サイドカバーの取り外しはパソコンの電源を切った後、30分以上たってからおこなってください。本体内側が高温になっていますので、手を触れるとやけどをするおそれがあります。

- 1 本体と、プリンタなど周辺機器の電源を切る
- 2 本体の電源ケーブルをコンセントから抜く
- 3 本体に接続されているケーブルをすべて取り外す



ここで取り外したケーブルは、内蔵ハードディスク、DVD/CDドライブ、およびPCIボードの増設が終わり、サイドカバーを取り付けた後で、もとどおりに接続することになります。外す前に、どのコネクタにどのケーブルが接続されているのかを確認しておきましょう。

- 4 本体の左側面（正面から見て左側）を上に向けて静かに横に倒す  
本体を横に倒すときは、本体を安定させるために、また机やテーブルなどを傷つけたりしないように、下に厚手の紙や布などを敷いておくことをおすすめします。

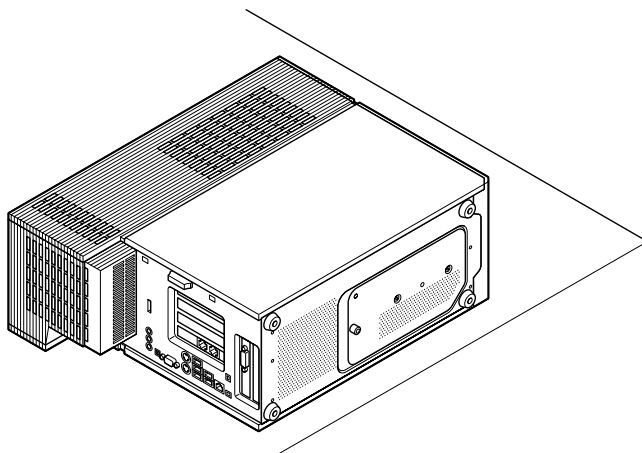

**5** 本体背面のカバーロックレバーを本体下方向（）にずらす

ロックが外れるまで矢印の方向（）にずらしませう

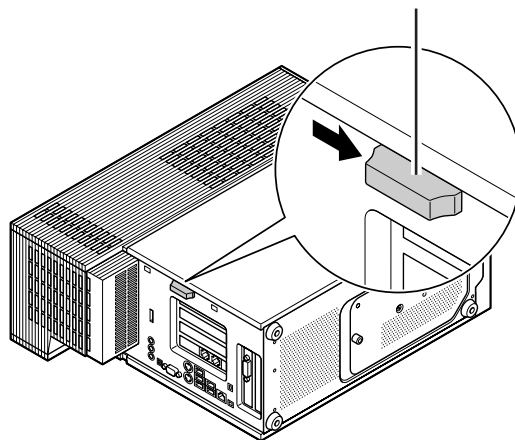

**6** サイドカバーを次の図のように少し本体背面側にずらす

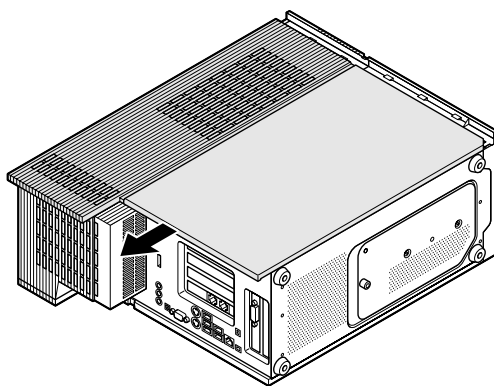

7 そのままゆっくり上方向に持ち上げて取り外す

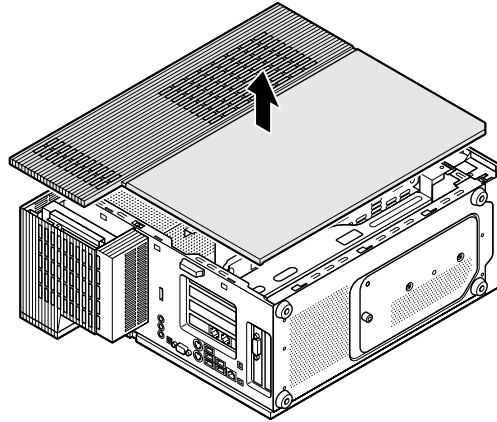

## サイドカバーの取り付け方

- ・ 機器の取り付けが終わって、サイドカバーをもとどおりに取り付けるときは、外すときと逆の順番で作業を進めてください。
- ・ サイドカバーを取り付ける前に、本体背面のカバーロックレバーが「」の位置にあることを確認してください。

**1** サイドカバーの裏側にあるツメを本体の穴に合わせるようにして下におろす

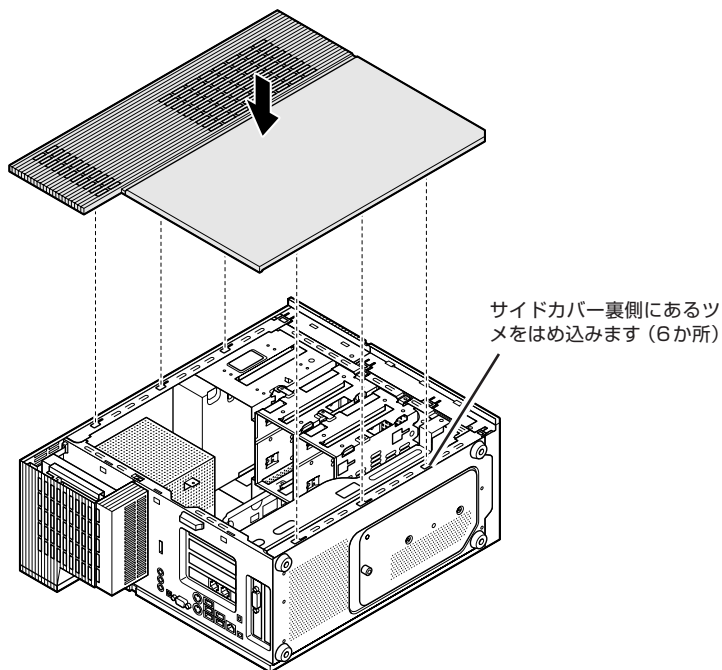

- ・ このとき、内部のケーブルや部品を引っかけたり、はさんだりしないように気を付けてください。

**2** サイドカバーを本体前面側にスライドさせる

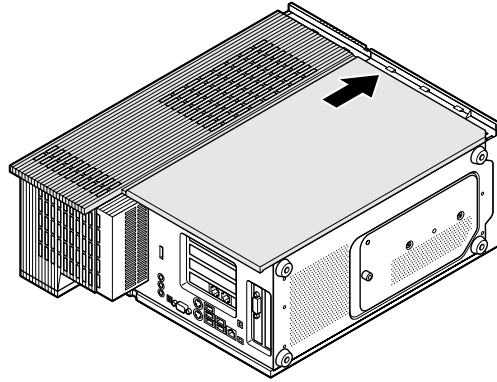

**3** 本体背面のカバーロックレバーを本体上方向 (白) にずらして固定する

カチッと音がしてロック  
されるまで矢印の方向  
(白) にずらしします

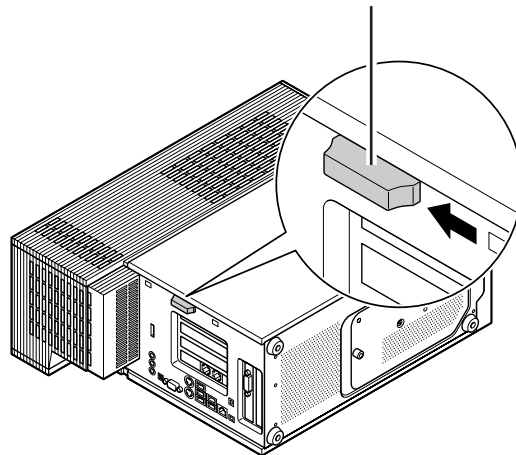

**4** 「サイドカバーの外し方」の手順3で取り外したケーブルをもとどおりに取り付ける

ケーブルの接続については、「第2章 電源を入れる前に接続しよう」をご覧ください。

## フロントカバーの外し方

この作業は、サイドカバーを外した状態でおこないます。



- ・5型ベイに周辺機器を増設するときには、本体のフロントカバーを外す作業が必要となります。ここでは、その作業について説明します。
- ・フロントカバーを取り外すときは、PC カードスロット、ExpressCard スロットおよびトリプルメモリスロットからPC カード、ExpressCard モジュールおよび各メディアを取り外してください。
- ・フロントカバーを取り外すときは、PC カードスロットや ExpressCard スロットのイジェクトボタンが押し込まれていることを確認してください。

- 1 「サイドカバーの外し方」(212 ページ) の手順 1～7 をおこない、サイドカバーを外す
- 2 フロントカバーの本体左側にある4か所のツメを内側に軽く押し曲げながら本体の穴から外す

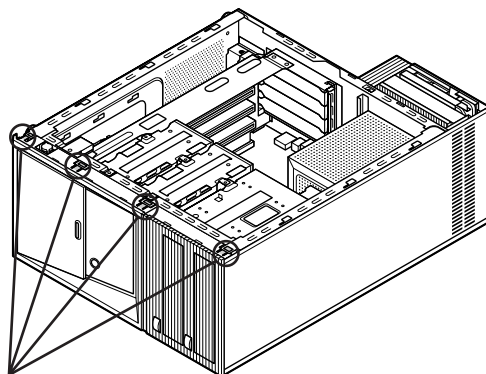

フロントカバーの本体左側のツメ

- 3** 次の図のようにフロントカバーの左側面を少し傾けてから、前方に引いて取り外す

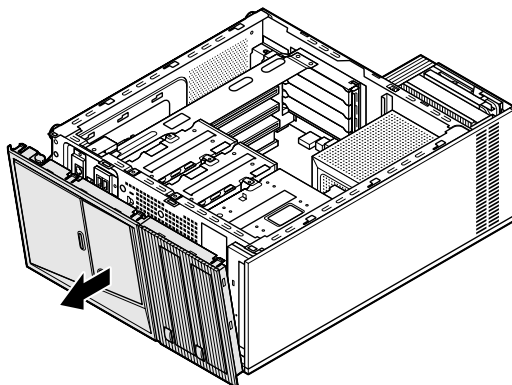

- !** フロントカバーを取り外すときは、あまり傾けすぎないように注意してください。PCカードスロットやExpressCardスロットのイジェクトボタンに引っかかり、カバーや本体が破損することがあります。



## フロントカバーの取り付け方

この作業は、サイドカバーを外した状態でおこないます。



機器の取り付けが終わって、フロントカバーをもとどおりに取り付けるときは、外すときと逆の手順で作業を進めてください。

- 1 フロントカバーの右側面の4か所のツメをはめてから左側面の4か所のツメを、本体の穴に合わせて押し込む

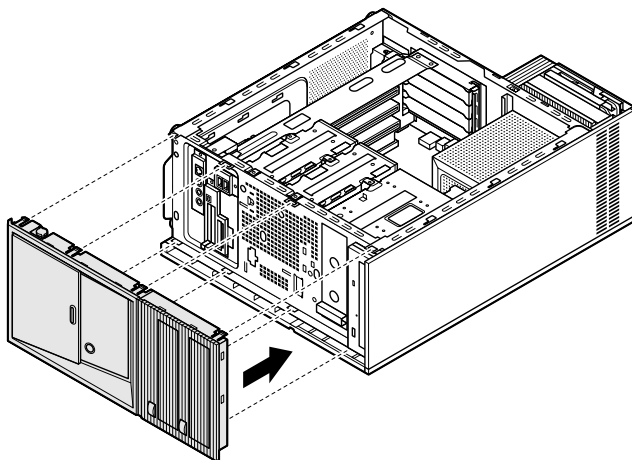

## PCIボード/PCI Expressボード

### PCIスロット/PCI Expressスロットについて

このパソコンでは、次の図のように、PCIスロットとPCI Express (×1) スロットがあります (モデルによって使用できるスロットの数は異なります)。PCIスロットにはフルハイト、ハーフレングスのPCIボードを取り付けることができます。

PCI Express (×1) スロットには、フルハイト、ハーフレングスのPCI Express ボード (×1 対応) を取り付けることができます。

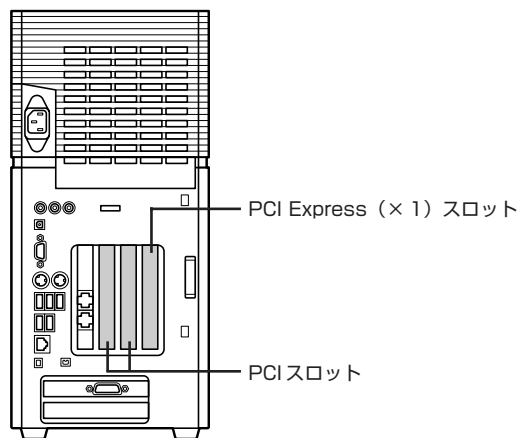

## PCIボード/PCI Expressボードの取り付けと取り外し

### PCI ボード/PCI Express ボードの取り付け方

#### ⚠ 注意

- 本体の金具を取り外すときは、手順にしたがってゆっくりと引き抜いてください。  
指をぶつけたり、切ったりするおそれがあります。
- PCIボード/PCI Expressボードを差し込むときは、強い力が必要になることがありますので指をぶつけたり、切ったりしないように、注意して作業してください。

- 以降の手順では、本体のサイドカバーを開けて作業します。
- 電源ケーブルやディスプレイのケーブルなど、本体に接続されているケーブルは本体からすべて取り外してください。
- 机やテーブルを傷つけたりしないように、下に厚手の紙や布などを敷いておくことをおすすめします。
- 標準で取り付けられているPCIボード/PCI Expressボードは、ご購入時に取り付けられていたスロットで使用してください。
- 標準で取り付けられているPCIボード/PCI Expressボードを取り外して、別のPCIボード/PCI Expressボードを取り付けた場合はサポートの対象外になります。
- PCI ボード/PCI Expressボードは静電気に大変弱い部品です。身体に静電気を帯びた状態でPCIボードを扱うと破損する原因になります。PCIボードに触れる前に、アルミサッシやドアのノブなど身近な金属に手を触れて、静電気を取り除いてください。

市販のPCIボード/PCI Expressボードを取り付けるときには、必ずPCIボード/PCI Expressボードに添付のマニュアルもご覧ください。

- 1 アルミサッシやドアのノブなど身近な金属に触れて、静電気を取り除く  
パソコン内部の部品や増設する部品には、静電気に弱いものがあります。身体に静電気を帯びた状態で扱うと破損する原因になります。

**2** 正しい手順で本体のサイドカバーを外す

サイドカバーの外し方については、「本体の開け方と閉め方」(212ページ)をご覧ください。

**3** 次の図のように金具①を上へ引き抜くようにして取り外す

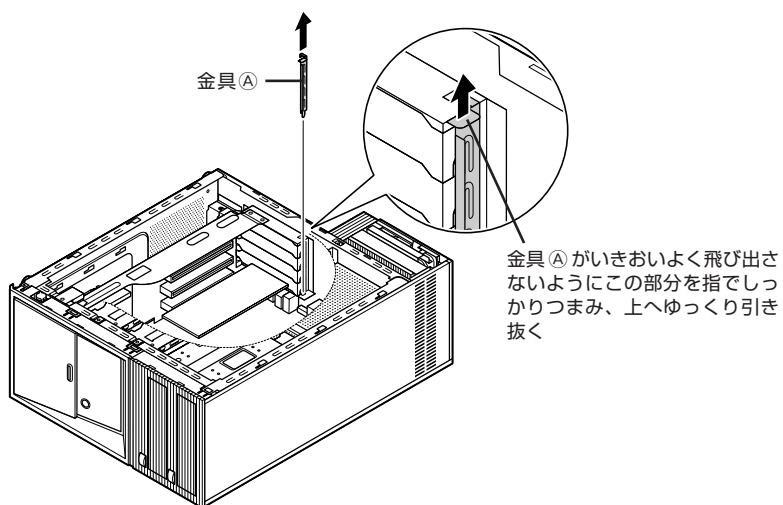

**4** 空いているスロットのロットカバーを取り外す

 スロットカバーは、ここで取り付けられたボードを取り外さないかぎり、不要となりますが、なくさないように大切に保管してください。

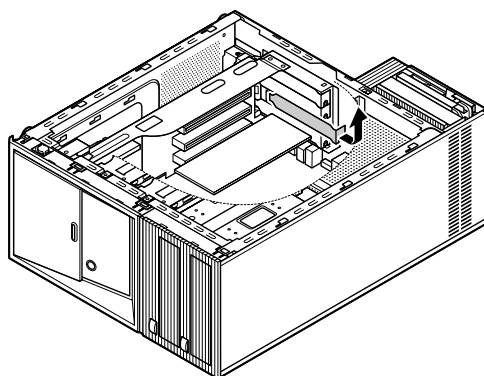

## 5 PCIボード/PCI Expressボードを、両手で支えながらスロットに慎重に差し込む

ボードをしっかり差し込むには、強い力が必要です。ボードのツメの先端がスロットにきちんと合っていれば壊れることはありませんので、強く押し込むようにしてください。

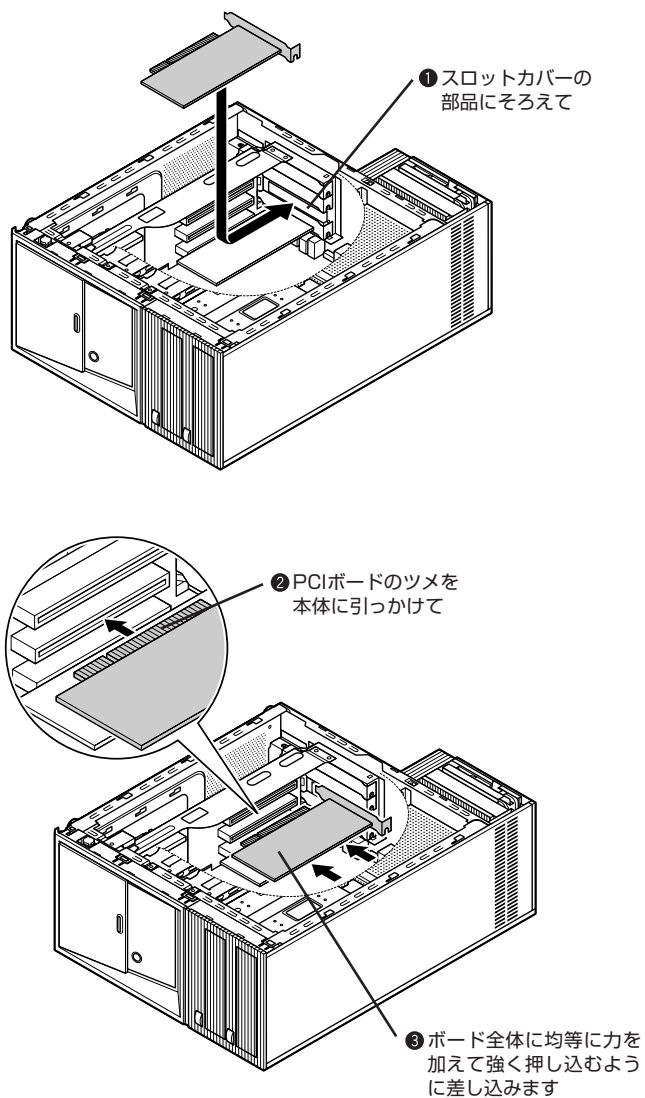

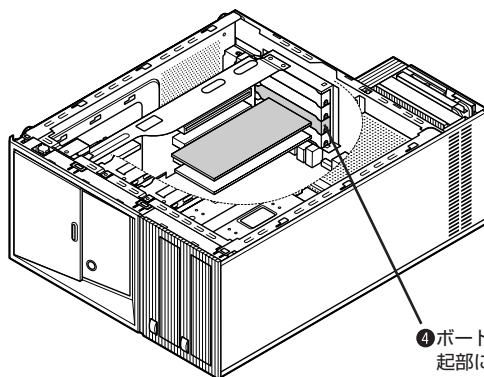

④ ボードの切り欠きが本体の突起部に合っているか確認する



- ・ しっかり差し込んでおかないと、故障の原因になります。
- ・ PCIボード/PCI Expressボードを持つときは、ボード上の部品やツメ（端子）部分に触れないように注意してください。

**6** 手順3で外した金具<sup>Ⓐ</sup>を使って、PCIボード/PCI Expressボードを固定する

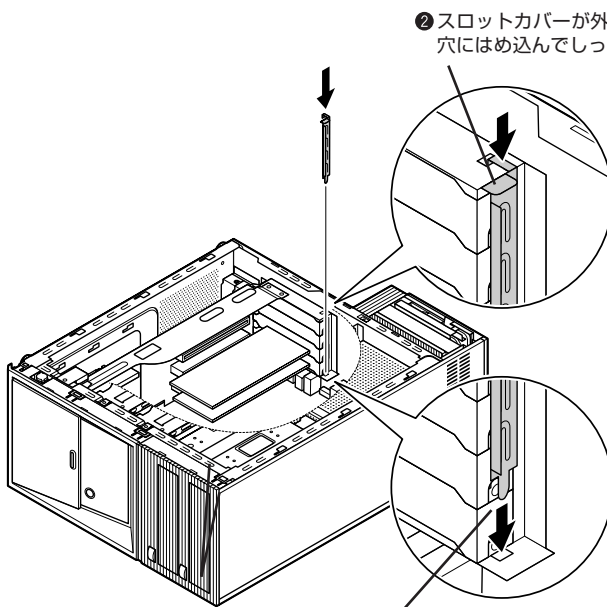

② スロットカバーが外れないように穴にはめ込んでしっかり固定する

① 金具<sup>Ⓐ</sup>の先端を穴に差し込んで、

## 7 正しい手順で本体のサイドカバーを取り付ける

サイドカバーの取り付け方については、「本体の開け方と閉め方」(212ページ)をご覧ください。

ボードによっては、ボードの取り付け後、パソコン側で設定作業が必要なものもあります。設定や使い方については、PCIボード/PCI Expressボードに添付のマニュアルをご覧ください。

## PCIボード/PCI Expressボードの取り外し方

PCIボード/PCI Expressボードの取り外しは、PCIボード/PCI Expressボードの取り付けと逆の手順でおこなってください。



FAXモデムボードも同じ方法で取り付けられています。FAXモデムボードの取り付け、取り外しは、PCIボード/PCI Expressボードと同じようにおこなうことができます。

## メモリ

### メモリを増やすには

メモリを増やすことで、より多くのソフトを同時に起動したり、大きなデータをより高速に扱うことができるようになります。このパソコンでメモリを増やすときには、別売の増設RAM（ラム）サブボードをメモリスロットに取り付けます。

#### どのくらいメモリを増やすかを定める

このパソコンでは、最大2Gバイトまで増やせます。

#### 必要なものを準備する

必要な増設RAMサブボードなどを準備します。

#### 増設RAMサブボードを取り付ける

本体のボトムカバーを取り外し、用意した増設RAMサブボードを専用のスロットに取り付けます。取り付けたらボトムカバーをもとに戻します。

#### メモリが増えたかどうか確認する

本体の電源を入れて、増やしたメモリがこのパソコンで使えるようになっているかどうか確認します。



増設RAMサブボードの取り付けや交換などをおこなうと、メモリを変更した状態でインスタント機能の再セットアップが必要になる場合があります。インスタント機能を起動した際に、自動的にインスタント機能の再セットアップが起動しますので、画面の指示にしたがってインスタント機能の再セットアップをおこなってください。詳しくは、『映像・音楽を楽しむ本』の「Q&A」をご覧ください。



## メモリを確認する

お使いのモデルのメモリ容量は次の方法で確認できます。

### 1 デスクトップの(?) (困ったときのサポートナビゲーター) をダブルクリック

パソコンの画面で見るマニュアル「サポートナビゲーター」が表示されます。

### 2 をクリック

メモリ容量が表示されます。



メモリ容量は実際より数Mバイト少なく表示される場合がありますが、故障ではありません。

## メモリの増やし方の例

このパソコンは、デュアルチャネルのメモリアクセスに対応しており、同容量のRAMサブボードが2枚取り付けられていると、より高速な動作が可能です。ここでは、標準で512Mバイトのメモリが付いている場合を例にメモリの増やし方を説明します。

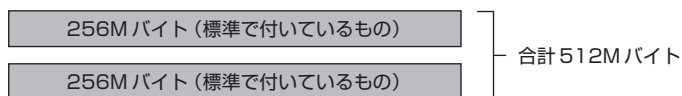

※標準で付いているメモリの数は、モデルによって異なります。

標準で付いてくるメモリを取り外し、スロットに増設RAMサブボードを追加することで、メモリを増やします。メモリは、最大で2Gバイト（1Gバイトの増設RAMサブボード×2枚）まで増やすことができます。

### ●例1：768Mバイトにする場合

標準で付いているRAMサブボードを1枚取り外し、512Mバイトの増設RAMサブボードを1枚追加します。

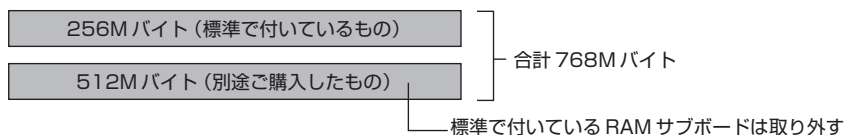

### ●例2：2Gバイト（最大）にする場合

標準で付いているRAMサブボードを2枚とも取り外し、1Gバイトの増設RAMサブボードを2枚取り付けます。

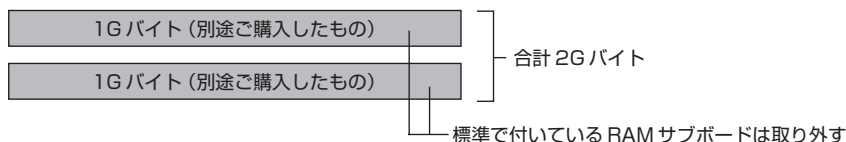

デュアルチャンネルとは、同容量/同タイプの2枚のRAMサブボードに同時にアクセスすることで、メモリのデータ転送性能を約2倍に高速化する技術のことです。



- ・ご購入時に同容量のRAMサブボードが2枚取り付けられているモデルでは、デュアルチャンネルでメモリアクセスがおこなわれます。
- ・このパソコンに別売の同容量の増設RAMサブボードを2枚取り付けると、デュアルチャンネルでメモリアクセスがおこなわれるようになります。
- ・実際に利用できるメモリ容量は、取り付けたメモリの総容量より少ない値になります。

## このパソコンで使える増設RAMサブボード

パソコンのメモリを増やすときには、「増設RAMサブボード」というボードを使います。このパソコンでは、次の増設RAMサブボードを使うことをおすすめします。

型名	メモリ容量
PK-UG-ME039	256Mバイト
PK-UG-ME040	512Mバイト
PK-UG-ME041	1Gバイト

(DDR2 SDRAM/DIMM、PC2-4200タイプ)



- このパソコンでは、「SIMM (シム)」やDDR2が付かない「SDRAM DIMM」というタイプの増設RAMサブボード (メモリ) は使用できません。間違ってお購入しないように注意してください。
- 市販の増設RAMサブボードに関する動作保証やサポートは NEC ではありません。販売元にお問い合わせください。

## 増設RAMサブボードを取り扱うときの注意

- ・増設RAMサブボードは静電気に大変弱い部品です。身体に静電気を帯びた状態で増設RAMサブボードを扱うと破損する原因になります。増設RAMサブボードに触れる前に、アルミサッシやドアのノブなど身近な金属に手を触れて、静電気を取り除いてください。
- ・増設RAMサブボードのコネクタ部分には手を触れないでください。接触不良など、故障の原因になります。
- ・ボード上の部品やハンダ付け面には触れないよう注意してください。

## 増設RAMサブボードの取り付けと取り外し

### 増設 RAM サブボードの取り付け方

#### ⚠ 注意



RAMサブボードを差し込むときは、強い力が必要になることがありますので指をぶついたり、切ったりしないように、注意して作業してください。

増設RAMサブボードを取り付けるときは、本体のボトムカバーを開けて作業します。

- 1 アルミサッシやドアのノブなど身近な金属に触れて、静電気を取り除く  
パソコン内部の部品や増設する部品には、静電気に弱いものがあります。身体に静電気を帯びた状態で扱うと破損する原因になります。
- 2 本体と、プリンタなど周辺機器の電源を切る
- 3 本体の電源ケーブルをコンセントから抜く
- 4 本体に接続されているケーブルをすべて取り外す



ここで取り外したケーブルは、ボードの増設が終わり、ボトムカバーを取り付けた後で、もとおりに接続することになります。外す前に、どのコネクタにどのケーブルが接続されているのかを確認しておきましょう。

**5** 本体の左側面（正面から見て左側）を上に向けて静かに横に倒し、机の端などに置く

本体を横に倒すときは、本体を安定させるために、また机やテーブルなどを傷つけたりしないように、下に厚手の紙や布などを敷いておくことをおすすめします。

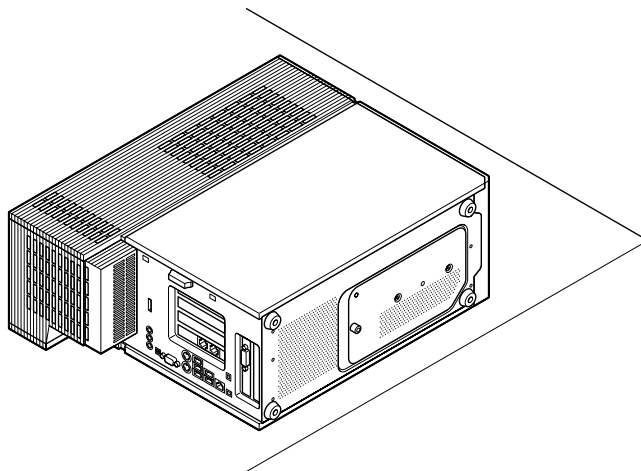

**6** ボトムカバーのネジを反時計回りにまわしてゆるめる

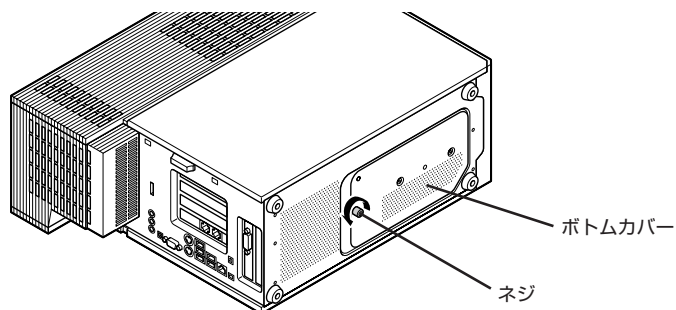

7 ボトムカバーを本体背面方向に少しずらしてから、手前に倒すようにして取り外す

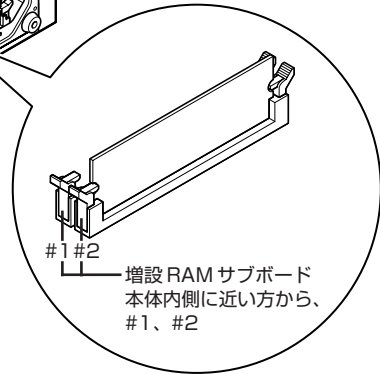
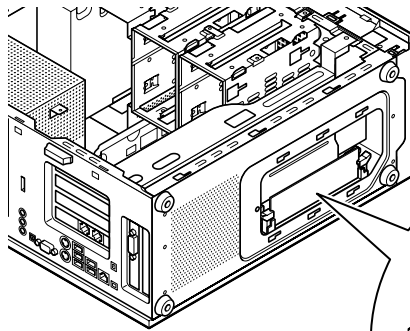
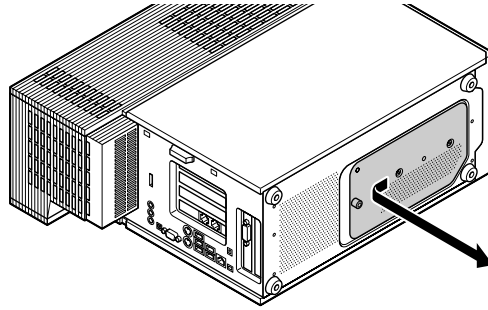



メモリスロット両方にメモリが取り付けられているときは、片方または両方のメモリを取り外してから、別途用意したメモリを取り付けます。

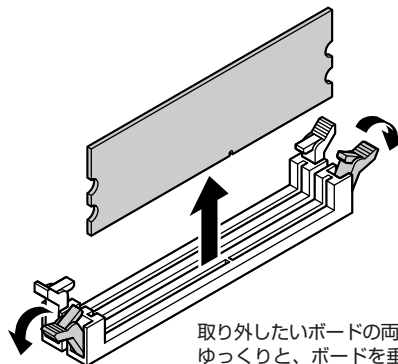

取り外したいボードの両側のフックを外側に開き、ゆっくりと、ボードを垂直に引き抜く

- ・フックを開きすぎて破損してしまわないように気をつけてください。
- ・メモリは大変壊れやすい部品です。取り外した増設RAMサブボードおよび標準で付いていたRAMサブボードは、大切に保管してください。

## 8 ボードを差し込むメモリスロットの両側のフックを外側に開く

この図では、実際に差し込まれているRAMサブボードを省略しています。

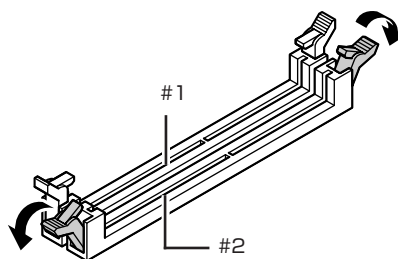

9 切り欠き ㊦ の方向とメモリスロットにあるミゾの位置が合うように、空いているスロットにボードを垂直に差し込む

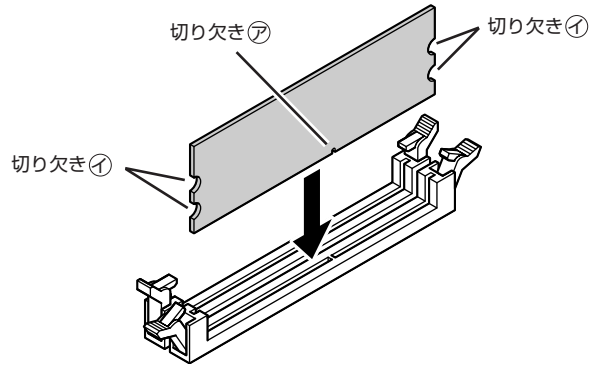

本体底面から見たイラスト

増設 RAM サブボードは、両手で持ってください。

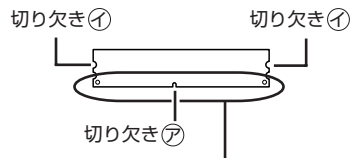

端子には触れないでください

メモリスロットのミゾとボードの切り欠き ㊦ の位置を確認してから差し込んでください。



- 10** そのまま垂直方向に力を加え、メモリスロット両側のフックが切り欠き④に引っかかるまで、強く押し込む

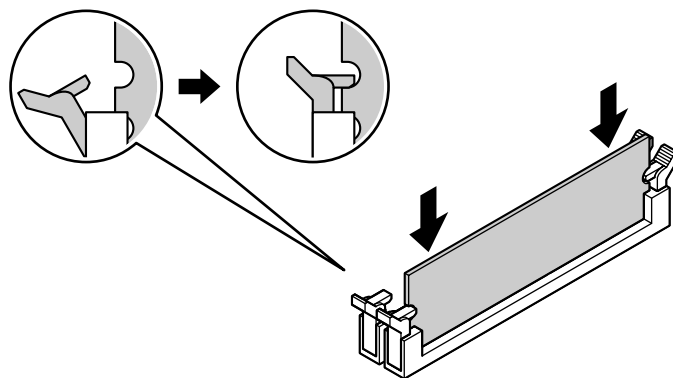

差し込んだ後、メモリスロット両側のフックが切り欠き④にかかっているか確認してください。

かかっていない場合には、指でフックを切り欠き④に引っかけてロックしてください。指でロックさせる場合には、強い力は不要です。うまくロックできないときは、無理に押し込まずに、もう一度ボードを差しなおしてください。



しっかり差し込んでおかないと、故障の原因になります。

- 11** 手順6～7と逆の手順でボトムカバーを取り付ける
- 12** パソコン本体を立て、接続されていたケーブルを取り付ける

## RAM サブボードの取り外し方

- 1 正しい手順で本体のボトムカバーを外す
- 2 取り外したいボードの両側のフックを外側に開き、ゆっくりと、ボードを垂直に引き抜く

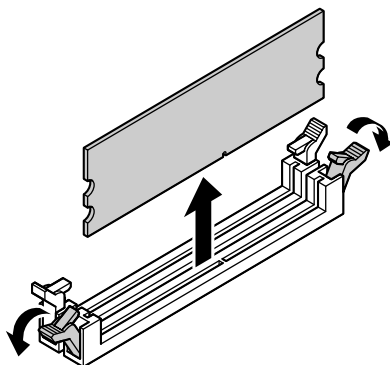

- ・電源ケーブルやディスプレイケーブルなど、本体に接続されているケーブルは本体からすべて取り外してください。
- ・フックを開きすぎて破損してしまわないように気を付けてください。
- ・メモリは、大変壊れやすい部品です。取り外した増設RAMサブボードおよび標準で付いているRAMサブボードは、大切に保管してください。

- 3 正しい手順で本体のボトムカバーを取り付ける

## 増やしたメモリの容量を確認する

パソコンの電源を入れてみて、増やしたメモリが本当に使えるようになったかどうかを確認します。

### 1 デスクトップの(?) (困ったときのサポートナビゲーター) をダブルクリック

「サポートナビゲーター」が表示されます。

### 2 をクリック

### 3 メモリ容量を確認する

増やした後の全メモリ容量（標準で入っている容量＋増設した容量）が表示されているのを確認してください。



- ・ここでは、増やした後の全メモリ容量より数Mバイト少なく表示される場合がありますが故障ではありません。
- ・メモリを増設した場合、初期化のため、電源を入れてからディスプレイの画面が表示されるまで時間がかかることがあります。

## メモリが増えていなかったら

表示されたメモリの大きさが増えていなかった場合には、次のことを確認してください。

- ・メモリが正しく取り付けられているか？
- ・このパソコンで使える増設RAM サブボードを取り付けているか？

## 内蔵ハードディスク

このパソコンには、ご購入時に取り付けられているハードディスクを含めて最大4台までハードディスクを取り付けることができます。



- ・ご購入時に取り付けられているハードディスクは、絶対に取り外さないでください。
- ・このパソコンは、シリアル ATA 規格に対応しています。
- ・ハードディスクは、衝撃に大変弱い部品です。取り付け作業中に、衝撃をあてられないよう注意してください。
- ・増設ハードディスクメーカーによる検証作業の結果情報サイトへのリンクにつきましては、121ware.comにてご確認ください。  
なお、ハードディスクの増設につきましては、必ずお客様の責任でおこなってくださるようお願いいたします。
- ・パソコン内部の部品や増設する部品には静電気に大変弱いものがあります。身体に静電気を帯びた状態で扱うと破損する原因になります。作業の前には、アルミサッシやドアのノブなど身近な金属に手を触れて、静電気を取り除いてください。

## 内蔵ハードディスクの取り付けと取り外し

### 内蔵ハードディスクの取り付け方

- 1 アルミサッシやドアのノブなど身近な金属に触れて、静電気を取り除く  
パソコン内部の部品や増設する部品には、静電気に弱いものがあります。身体に静電気を帯びた状態で扱うと破損する原因になります。
- 2 正しい手順で本体のサイドカバーを外す

サイドカバーの外し方については、「本体の開け方と閉め方」(212ページ)をご覧ください。



- 電源ケーブルやディスプレイケーブルなど、本体に接続されているケーブルは本体からすべて取り外してください。

ここで、内蔵ハードディスク用のコネクタの位置を確認しておいてください。ご購入時の状態では、SATA1に青色、SATA2に緑色、SATA3に黄色、SATA4に黒色のコネクタのケーブルが接続されています。

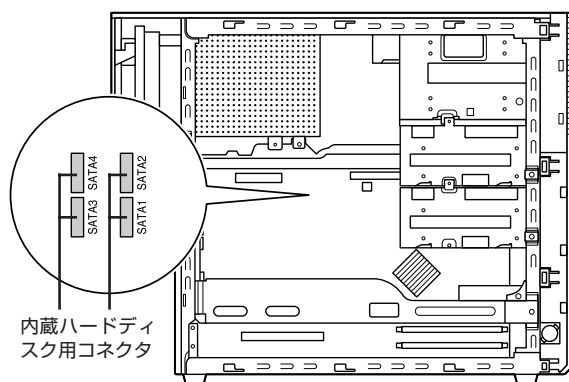

- 3** 標準で取り付けられているハードディスクの電源ケーブルと信号ケーブルを取り外した後で、ハードディスクブラケットのネジを外し、ハードディスクブラケットを本体背面方向に少しスライドさせて、取り外す

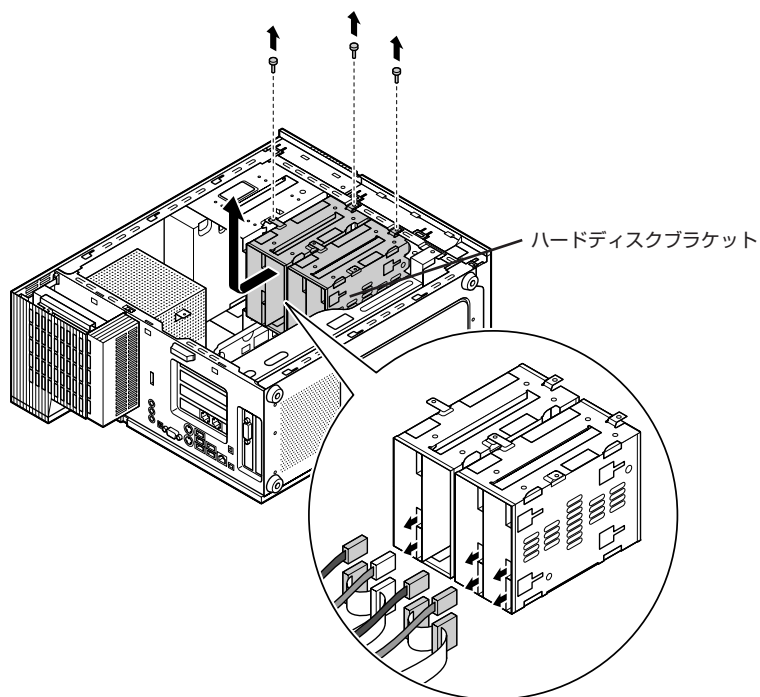



- ・ ブラケットの下に、使用していないケーブルをまとめておくケーブルクランプがあります。ブラケットを外す前にはケーブルクランプに取り付けられているケーブルを外してください。
- ・ 信号ケーブルのプラグには脱落防止のためのラッチが付いています。信号ケーブルは、ラッチを押しながら抜いてください。無理に引き抜くと、ラッチやプラグ、コネクタが破損することがあります。
- ・ 外したネジをなくさないように保管してください。

## 4 増設する内蔵用 3.5 型ハードディスク（シリアル ATA 規格対応）を用意する

## 5 内蔵用 3.5 型ハードディスクをハードディスクブラケットにネジ 3 本で取り付ける

固定用のネジ 3 本は、このパソコンには添付していません。ハードディスクに添付のもの、または市販のものをお使いください。

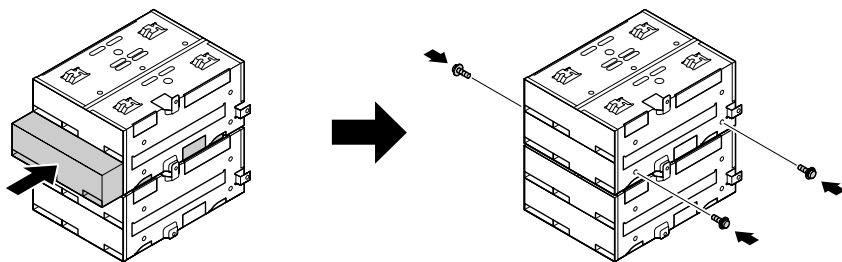

**6** 手順3と逆の手順でハードディスクブラケットを取り付けて、取り外したネジ3本で固定する

本体のフック穴(4か所)に  
ブラケットのフックを合わせ、  
本体前面方向にスライド  
させて固定する

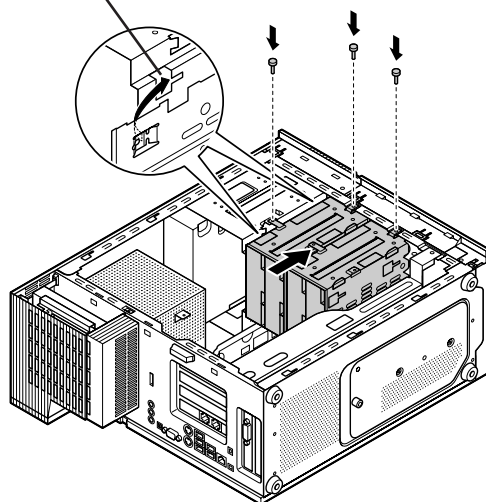

**7** ハードディスクの電源ケーブルと信号ケーブルを図のように取り付ける

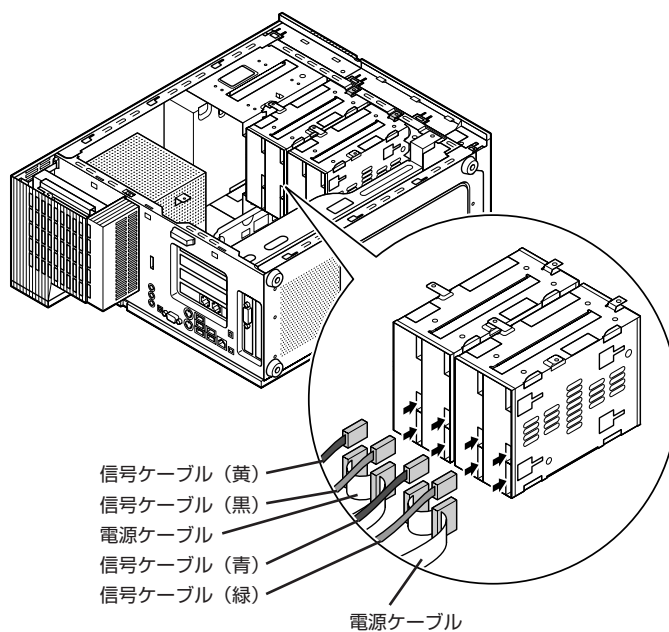



- ・ 信号ケーブルはブラケットの横にあるラベルと同じ色のコネクタのケーブルを取り付けてください。ご購入時の状態ではブラケットの上から SATA3 (黄)、SATA4 (黒)、SATA1 (青)、SATA2 (緑) の順になっています。
- ・ ケーブルのプラグの向きに注意してください。間違った方向で取り付けようとすると、プラグやコネクタが破損することがあります。
- ・ 信号ケーブルプラグには脱落防止のためのラッチが付いています。信号ケーブルは、カチッと音がしてラッチが固定されるまで差し込んでください。

## 8 正しい手順で本体のサイドカバーを取り付ける

サイドカバーの取り付け方については、「本体の開け方と閉め方」(212 ページ)をご覧ください。

取り付けた内蔵用 3.5 型ハードディスクが未フォーマットのときは、ハードディスクのフォーマット作業が必要になります。

## 内蔵ハードディスクの取り外し方



- ・ ご購入時に取り付けられているハードディスクを取り外して別のハードディスクを取り付けた場合は、サポートの対象外になります。
- ・ ハードディスクは、衝撃に大変弱い部品です。取り外し作業中に、衝撃をあたえないよう注意してください。

この前の「内蔵ハードディスクの取り付け方」で取り付けた内蔵用 3.5 型ハードディスクの取り外しは、取り付けと逆の手順でおこなってください。



## 5型ベイ

### 5型ベイで使用できる機器

このパソコンの5型ベイに、市販されているDVD/CDドライブを取り付けて、標準で取り付けられているDVD/CDドライブと合わせて2台のDVD/CDドライブを使用することができます。

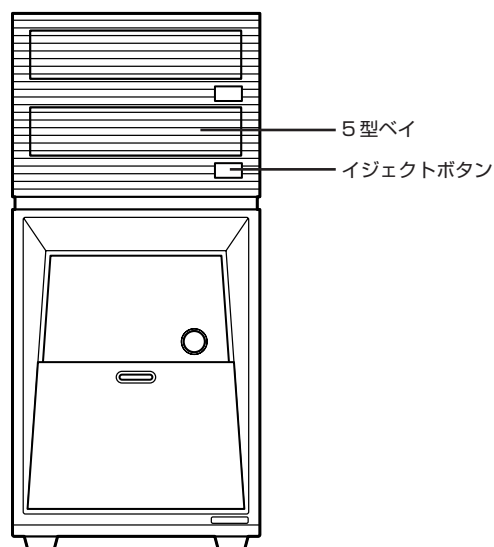

- ・ご購入時に取り付けられているDVD/CDドライブは、絶対に取り外さないでください。
- ・このパソコンに取り付けられるDVD/CDドライブかどうかは、ご購入する前にメーカーや販売店に確認してください。  
次のようなDVD/CDドライブは取り付けできません。
  - ・トレー式以外のDVD/CDドライブ
  - ・トレーの前面が大きすぎるDVD/CDドライブ
  - ・イジェクトボタンの位置が、対応するフロントカバーのイジェクトボタンの位置と大きく異なるDVD/CDドライブ
- ・増設するDVD/CDドライブによっては、ご購入時に搭載されているOSやソフトでは、動作しないことがあります。ご購入する前にメーカーや販売店に確認してください。
- ・パソコン内部の部品や増設する部品には静電気に大変弱いものがあります。身体に静電気を帯びた状態で扱うと破損する原因になります。作業の前には、アルミサッシやドアのノブなど身近な金属に手を触れて、静電気を取り除いてください。

## 5型ベイ用機器の取り付けと取り外し

### 5型ベイ用機器の取り付け方

2台目のDVD/CDドライブを5型ベイに取り付ける方法は次のとおりです。

- 1 アルミサッシやドアのノブなど身近な金属に触れて、静電気を取り除く  
パソコン内部の部品や増設する部品には、静電気に弱いものがあります。身体に静電気を帯びた状態で扱うと破損する原因になります。
- 2 正しい手順でパソコン本体のサイドカバー、およびフロントカバーを取り外す

サイドカバー、およびフロントカバーの外し方については、「本体の開け方と閉め方」(212ページ)をご覧ください。

- 3 取り付ける内蔵用5型DVD/CDドライブの設定を「SLAVE」、または「ケーブルセレクト」にする  
一般に、DVD/CDドライブの設定は「ジャンプスイッチ」を使って設定します。ご購入時に取り付けられているDVD/CDドライブは「MASTER」に設定されているため、増設するDVD/CDドライブの設定は「SLAVE」か「ケーブルセレクト」にしてください。設定する方法は、DVD/CDドライブに添付のマニュアルなどをご覧ください。

- 4 本体の5型ベイに付いている金属カバーを外す  
5型ベイの金属カバーの前面にある穴に指をかけて引き出します。

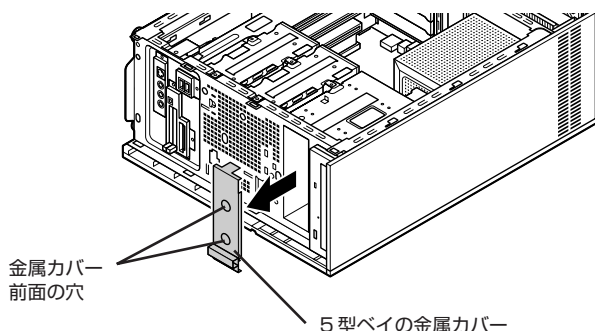

5型ベイの金属カバーは、ここで取り付けた機器を取り外さないかぎり、不要になりますが、なくさないように大切に保管してください。

- 5** 取り付ける内蔵用5型DVD/CDドライブを本体前面から差し込み、電源ケーブルと信号ケーブルを図のように取り付ける

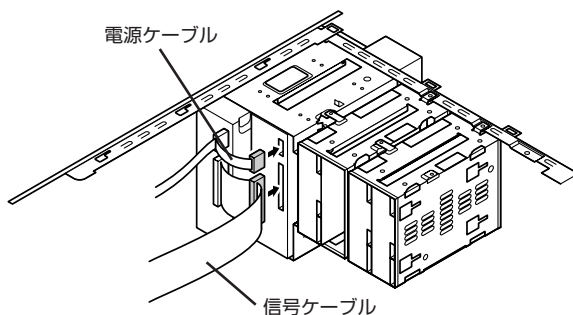

コネクタの向きに注意して取り付けてください。  
間違った方向で取り付けようとすると、コネクタが破損することがあります。

- 6** ケーブルを取り付けた内蔵用5型DVD/CDドライブをネジ穴が合う位置まで差し込み、ネジで固定する

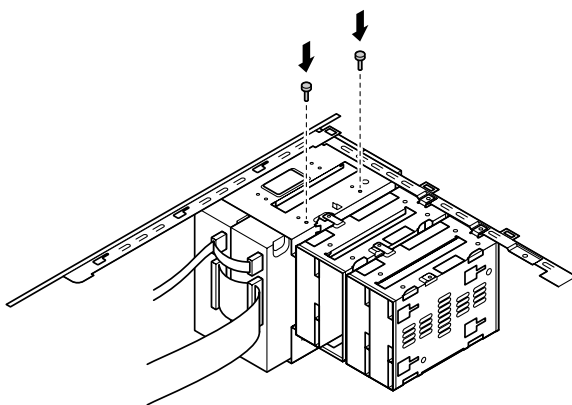

使用するネジは、DVD/CDドライブに添付のマニュアルをご覧ください。  
適応したネジを使用してください。長すぎるネジを使用したりすると、ドライブ内部の部品に影響をあたえ、動作しない場合があります。

## 7 正しい手順でパソコン本体のフロントカバー、およびサイドカバーを取り付ける

フロントカバー、およびサイドカバーの取り付け方については、「本体の開け方と閉め方」(212 ページ) をご覧ください。

## 5 型ベイ用機器の取り外し方



ご購入時に取り付けられているDVD/CDドライブを取り外して別のDVD/CDドライブを取り付けた場合は、サポートの対象外になります。

「5 型ベイ用機器の取り付け方」で取り付けした 2 台目のDVD/CD ドライブの取り外しは、取り付けと逆の手順でおこなってください。

## 付 録

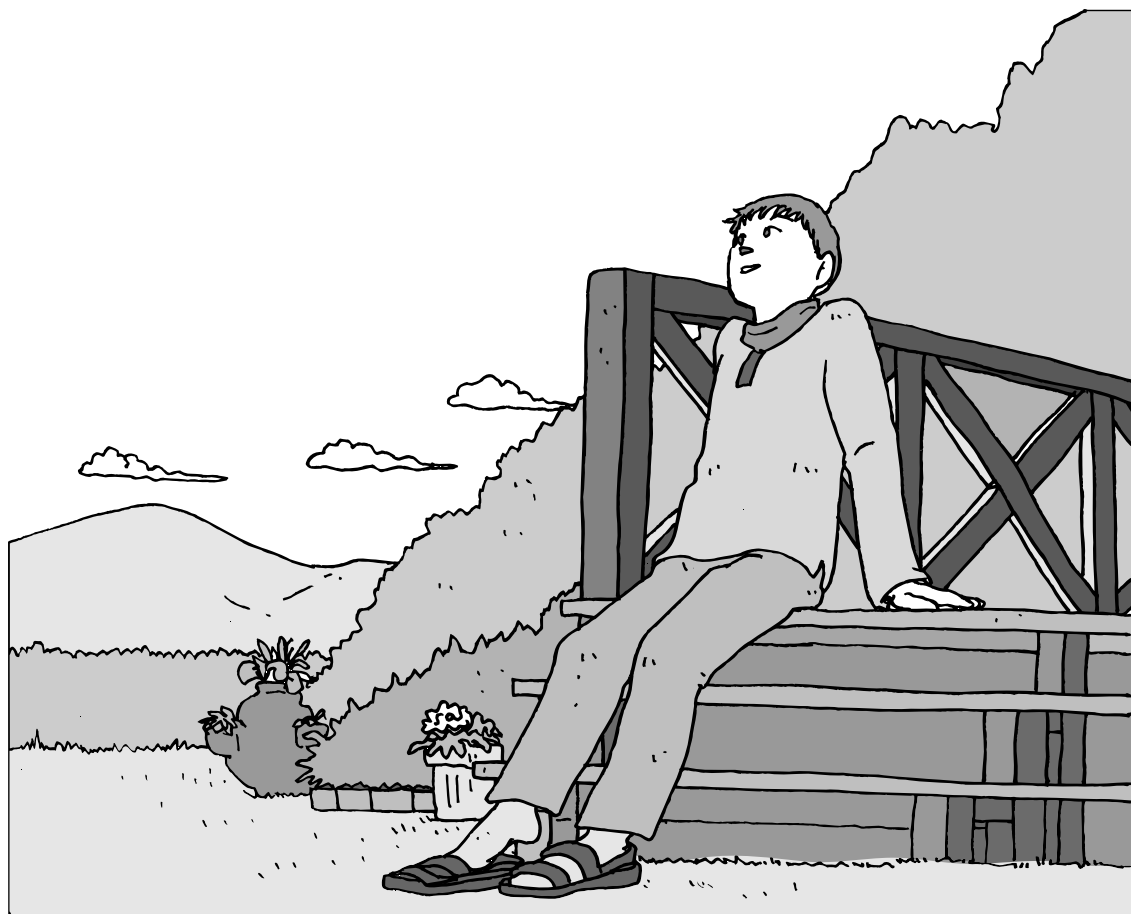

RAID機能について(RAID機能搭載モデルのみ) .....	248
パソコンのお手入れ .....	257
DVD/CDドライブからディスクが取り出せなくなったときは .....	259
キーボードとマウスを登録しなおす (デジタルハイビジョンTVモデルの場合) .....	261
ケーブルにF型コネクタプラグを取り付ける .....	264
アフターケアについて .....	266
パソコンの譲渡、廃棄、改造について .....	267
仕様一覧 .....	271
「サポートナビゲーター」詳細目次 .....	281
索引 .....	285
各部の名称 .....	巻末

## RAID機能について (RAID機能搭載モデルのみ)

RAID 機能を使えば、より高速で信頼性の高いシステムを構築できます。

### RAID機能とは

#### RAID 機能とバックアップについて

RAID (Redundant Array of Inexpensive Disks) とバックアップとは異なります。RAID 機能はデータの安全性を向上させる技術ですが、完全なデータ保護を保証するものではなく、RAID機能を搭載しているモデルであってもバックアップの必要性がなくなるわけではありません。大切なデータを失わないために定期的にデータのバックアップを取ることをおすすめします。

RAID とは、複数のハードディスクをまとめて 1 台のハードディスクとして管理する技術です。RAID 機能を活用することにより、次の効果が期待できます。

- ・データの安全性向上

ハードディスク障害時のデータ損失を防ぎます。

- ・データ処理の高速化

ハードディスクへの読み込み、および書き込みの速度を高速化します。

このパソコンの RAID 機能には、4 つのレベルがあります。それぞれ使用可能なハードディスクの構成、データの安全性、処理の速さが異なります。

#### RAIDO (ストライピング)

2 台以上のハードディスクを 1 つの大きなハードディスクとみなし、データを読み書きする技術です。データの読み込み、書き込みの速度が、RAIDO を構成していない状態に比べて高速化されるというメリットがあります。ハードディスク障害時に重要なデータを保護する機能はありませんが、大容量のデータを取り扱いたい場合に適しています。

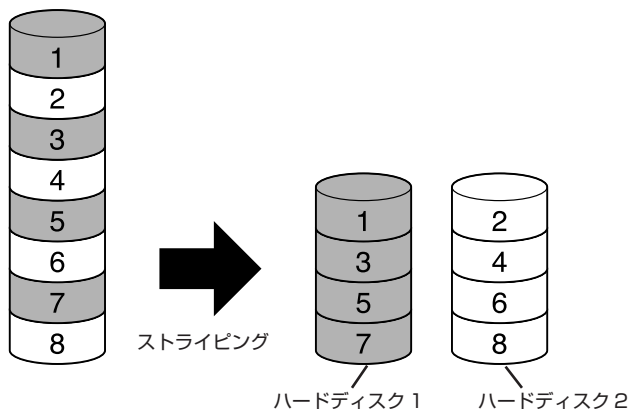

## RAID1 (ミラーリング)

2台のハードディスクに対して、同じデータを同時に書き込む技術です。そのため、データの安全性に優れており、一方のハードディスクに障害が起きた場合でも、もう一方のハードディスクのデータが無事な場合は、稼動し続けることができます。搭載しているハードディスク容量の半分しか使えませんが、重要なデータの保存に適しています。

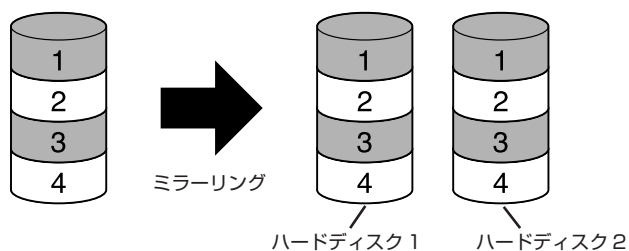

## RAID5

3台以上のハードディスクを1つの大きなハードディスクとみなしデータを書き込む技術です。パリティ情報（誤り訂正符号）を書き込むことでデータの安全性を確保しています。パリティ情報は、ハードディスク1台分の容量を占めます。また、パリティ情報を算出するためデータの書き込みに若干時間がかかってしまいます。

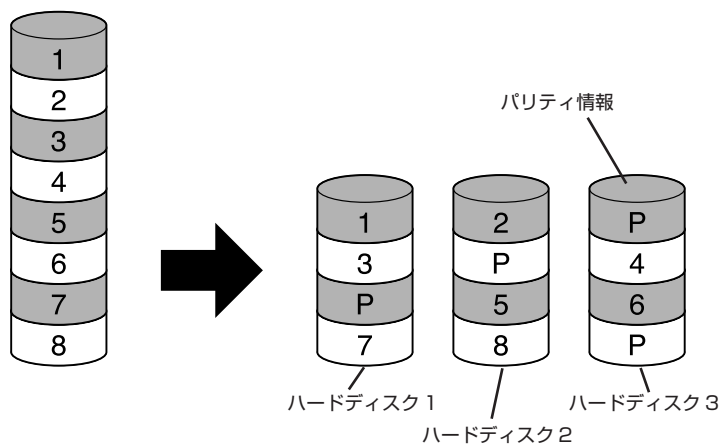

RAID5の構成で使用中に、停電や電源コンセントの引き抜き、電源ボタン長押しによる強制終了といった不意の電源断が起こると、直後の再起動でRAID ボリュームのパリティ初期化がおこなわれる場合があります。これはハードディスクの故障ではありませんが、パリティ初期化の完了を待ってご使用ください。

パリティ初期化にかかる時間は、200GB × 3 台構成の場合で約4時間（アイドル状態時）です。

パリティ初期化中は通常のWindows動作が遅く感じられることがあります。またハードディスクの読み書きをおこなうような動作は避けてください。特にTV録画再生についてはコマ落ちなどの原因になりますので、パリティ初期化が完了するまではおこなわないでください。

パリティ初期化中に再セットアップをおこなった場合でも、パリティ初期化は継続します。パソコン上の処理に多大な負荷がかかりますので、再セットアップをおこなう場合、パリティ初期化の完了後におこなってください。RAIDボリュームのパリティ初期化がおこなわれる場合、画面右下のポップアップウィンドウで通知されます。

**RAID ボリュームのパリティを初期化中** ×  
RAID ボリュームはパリティを初期化しています。

## RAID10 (RAID0+1)

RAID0のストライピングとRAID1のミラーリングの両機能を同時に実現している技術です。最低4台のハードディスクが必要になります。RAID0のデータの処理速度と、RAID1と同様のデータの安全性を同時に実現します。

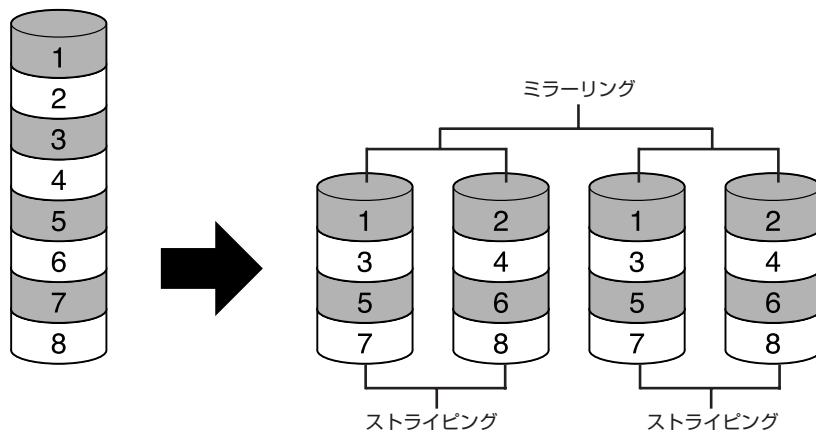



各 RAID レベルの特徴を「使用可能な容量」「データの安全性」「処理速度」から比較すると次の表のようになります。

	使用可能な容量	データの安全性	処理速度
RAID0	搭載している全容量	低い	速い
RAID1	全容量の半分	高い	若干遅い
RAID5	全体からハードディスク1台分を差し引いた容量	高い	RAID1より速く RAID0より遅い
RAID10	全容量の半分	高い	速い



- ・ RAID1/5/10はデータの安全性を向上させる技術ですが、完全なデータ保護を保証するものではありません。定期的なデータのバックアップを取ることをおすすめします。
- ・ 電源を入れた後に Intel(R) Matrix Storage Manager option ROMが表示された場合は【Esc】の後、【Y】を押してメニューを終了させてください。このパソコンでは、Intel(R) Matrix Storage Manager option ROMを利用した RAID の設定変更はサポートしていません。ハードディスクのデータがすべて消去される可能性がありますのでご注意ください。

## ハードディスク障害が発生したときには

RAID1/5/10では、1つのハードディスクに障害が発生しても、データが保護され、動作可能な場合があります。すぐにデータのバックアップを取り、修理を依頼してください。

### メッセージを確認する

ハードディスクが故障した場合、画面右下のポップアップウィンドウで通知されます。



#### RAID ボリュームの劣化

RAID ボリュームのハードドライブが見つからないため、データの冗長性を復元するためにハードドライブを置き換える必要があります。ドライブを識別するには、こちらをクリックしてください。

## 修理を依頼する

### 1 「スタート」 - 「すべてのプログラム」 - 「Intel(R) Matrix Storage Manager」 - 「Intel Matrix Storage Console」 をクリック

Intel Matrix Storage Console の画面が表示されます。



### 2 「表示」メニューから「詳細モード」を選択する

### 3 「RAIDハードドライブ」配下にあるそれぞれのハードドライブの「デバイスポート」を確認する

Intel Matrix Storage Console 画面左側のエリアのハードドライブをクリックすると、右側の情報エリアで「デバイスポート」が確認できます。ここで欠番となっている番号のデバイスポートのドライブが故障しているドライブになります。

### 4 必要なデータのバックアップを取る

「バックアップ-NX」を使用して、必要なデータのバックアップを取ります。手順について詳しくは、第8章の「データのバックアップを取る」(178ページ)をご覧ください。

### 5 再セットアップ用DVD/CD-ROMを作成する

再セットアップ用DVD/CD-ROMを作成していない場合は、ここで作成してください。手順について詳しくは、第8章の「再セットアップ用DVD/CD-ROMを作成する」(196ページ)をご覧ください。

## 6 修理を依頼する

NEC 121 コンタクトセンターにご連絡ください。

 0120-977-121

※電話番号をよくお確かめになり、おかけください。

詳しくは、『121ware ガイドブック』をご覧ください。

## RAID を再構築する

新しいハードディスクに交換した後は、RAID 構成の復旧作業をおこないます。ハードディスクの交換後、Intel® Matrix Storage Manager が自動的に RAID 構成の再構築をおこなう場合、画面右下のポップアップウィンドウで通知されます。経過を次の手順で確認することができます。

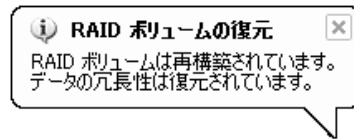

- Intel® Matrix Storage Manager をアンインストールしてしまっていると、自動での RAID の再構築ができません。「Intel® Matrix Storage Manager について」(256 ページ) をご覧ください。
- RAID 再構築中に電源オフ、または休止状態に入った場合、再構築処理は中断されます。パソコンの再起動後、再構築処理は中断された時点から再度実行されます。

### 1 「スタート」 - 「すべてのプログラム」 - 「Intel(R) Matrix Storage Manager」 - 「Intel Matrix Storage Console」 をクリック

Intel Matrix Storage Console の画面が表示されます。

### 2 「表示」メニューから「詳細モード」を選択する

### 3 左側の表示エリアで「ボリューム」配下にある該当するボリューム名を選択する

右側の表示エリアの「ステータス」に「再構築中：××%完了」と表示されます。再構築が完了したら、「ステータス」は「正常」と表示されます。

自動での再構築に失敗した場合は、画面右下に「RAID ボリュームは劣化されましたが、再構築できる可能性があります」と表示されます。この場合は、Intel Matrix Storage Console の画面上で再構築をおこないます。



「RAID 以外のハードドライブ」配下に表示されているハードドライブを右クリックし、「このハードドライブに再構築」、または「スペアとしてマーク」を選択します。画面の指示にしたがってRAIDの再構築をおこなってください。それでも、再構築できない場合は、次の「再セットアップしてRAIDを再構築する」をご覧ください。

## 再セットアップしてRAIDを再構築する

### 1 再セットアップ用DVD/CD-ROMで再セットアップする

再セットアップ用DVD/CD-ROMで再セットアップをおこない、RAID構成を再構築します。

詳しくは、第8章の「再セットアップ用DVD/CD-ROMを使って再セットアップする」（203ページ）をご覧ください。

### 2 バックアップデータを復元する

再セットアップをおこなった場合は、ハードディスクのデータは消去されています。ハードディスク交換依頼前に作成しておいたバックアップデータを復元してください。



- RAIDの再構築中はハードディスクの読み書きをおこなうような動作は避けてください。再構築完了後におこなってください。特にTV録画再生についてはコマ落ちなどの原因になりますので再構築中はおこなわないでください。
- パソコンの動作中は、正しい手順で電源を切ってください。Windowsが起動しなくなることがあります。

## RAIDレベルを変更するには



- ・ RAID0、および RAID1 を構成するには最低 2 台のハードディスクが必要になります。
- ・ RAID5 を構成するには最低 3 台のハードディスクが必要になります。
- ・ RAID10 を構成するには最低 4 台のハードディスクが必要になります。
- ・ このパソコンでは、RAID0 から RAID5 に変更できません。
- ・ ご購入時のハードディスク構成のみ保証しています。ハードディスクを交換、増設して RAID を再構成した場合は動作保証の対象とはなりませんのでご了承ください。

### 再セットアップして RAID レベルを変更する

#### 1 必要なデータのバックアップを取る

再セットアップで RAID レベルを変更すると、ハードディスクに保存されているデータは消去されます。「バックアップ-NX」を使用して、必要なデータのバックアップを取ってください。手順について詳しくは、第 8 章の「データのバックアップを取る」（178 ページ）をご覧ください。

#### 2 再セットアップ用 DVD/CD-ROM を作成する

再セットアップ用 DVD/CD-ROM を作成していない場合は、ここで作成してください。手順について詳しくは、第 8 章の「再セットアップ用 DVD/CD-ROM を作成する」（196 ページ）をご覧ください。

#### 3 再セットアップ用 DVD/CD-ROM で再セットアップする

再セットアップ用 DVD/CD-ROM で再セットアップをおこない、RAID レベルを変更します。手順について詳しくは、第 8 章の「再セットアップ用 DVD/CD-ROM を使って再セットアップする」（203 ページ）をご覧ください。

#### 4 バックアップデータを復元する

再セットアップをおこなった場合は、ハードディスクのデータは消去されています。手順 1 で作成しておいたバックアップデータを復元してください。

一般的には、ハードディスクを交換、増設してRAIDを構成するためには、すでに取り付けられているハードディスクとまったく同じ容量、もしくは大きい容量のものでなければ設定できません。メーカーが異なると、同じ表示容量のハードディスクでもシステムが認識する容量が異なる場合があるのでご注意ください（このパソコンでは、ハードディスクを交換、増設してRAIDを再構成することは動作保証の対象外です。）。

## Intel® Matrix Storage Managerについて

Intel® Matrix Storage Managerは、Windows上で次のことをおこないます。

- ・ RAIDの状態表示
- ・ RAIDの状態が劣化した場合の警告表示
- ・ RAIDの再構築

削除してしまうと、これらの機能が利用できなくなります。Intel Matrix Storage Consoleをアンインストールしないでください。

使い方について詳しくは、Intel® Matrix Storage Managerのヘルプをご覧ください。

- ・ 「スタート」-「すべてのプログラム」-「Intel(R) Matrix Storage Manager」-「ヘルプ」

### 誤ってアンインストールしてしまったら

次の手順で再インストールしてください。



このインストール手順は、インストール可能OS用ドライバが「C:¥WINXP¥MBRD\_UTL」にあることを前提としています。

- 1 「スタート」-「ファイル名を指定して実行」をクリック
- 2 「名前」に「C:¥WINXP¥MBRD\_UTL¥SETUP.EXE」と入力し、「OK」をクリック  
これ以降の操作は画面の指示にしたがってください。
- 3 インストールが完了したら、パソコンを再起動する

# パソコンのお手入れ

パソコンが汚れたときなど、日常のお手入れのしかたを説明します。



水やぬるま湯は、絶対にパソコン本体やキーボードに直接かけないでください。故障の原因になります。

## 準備するもの

### 軽い汚れのとき



乾いたきれいな布

### 汚れがひどいとき



水かぬるま湯を含ませて、よくしぼった布



シンナーやベンジンなど、揮発性の有機溶剤は使わないでください。これらの有機溶剤を含む化学ぞうきんも使わないでください。キーボードなどを傷め、故障の原因になります。

### こんなものがあると便利

- ・ OA用クリーニングキット  
OA用クリーニングキットについては、NEC 121 コンタクトセンターにお問い合わせください。
- ・ 中性洗剤
- ・ 掃除機など

## パソコンの電源を切って、電源ケーブルを抜いてから

お手入れの前には、必ずパソコン本体や周辺機器の電源を切り、電源ケーブルをコンセントから抜いてください。電源を切らずにお手入れを始めると、感電することがあります。

### パソコン各部の清掃のしかた

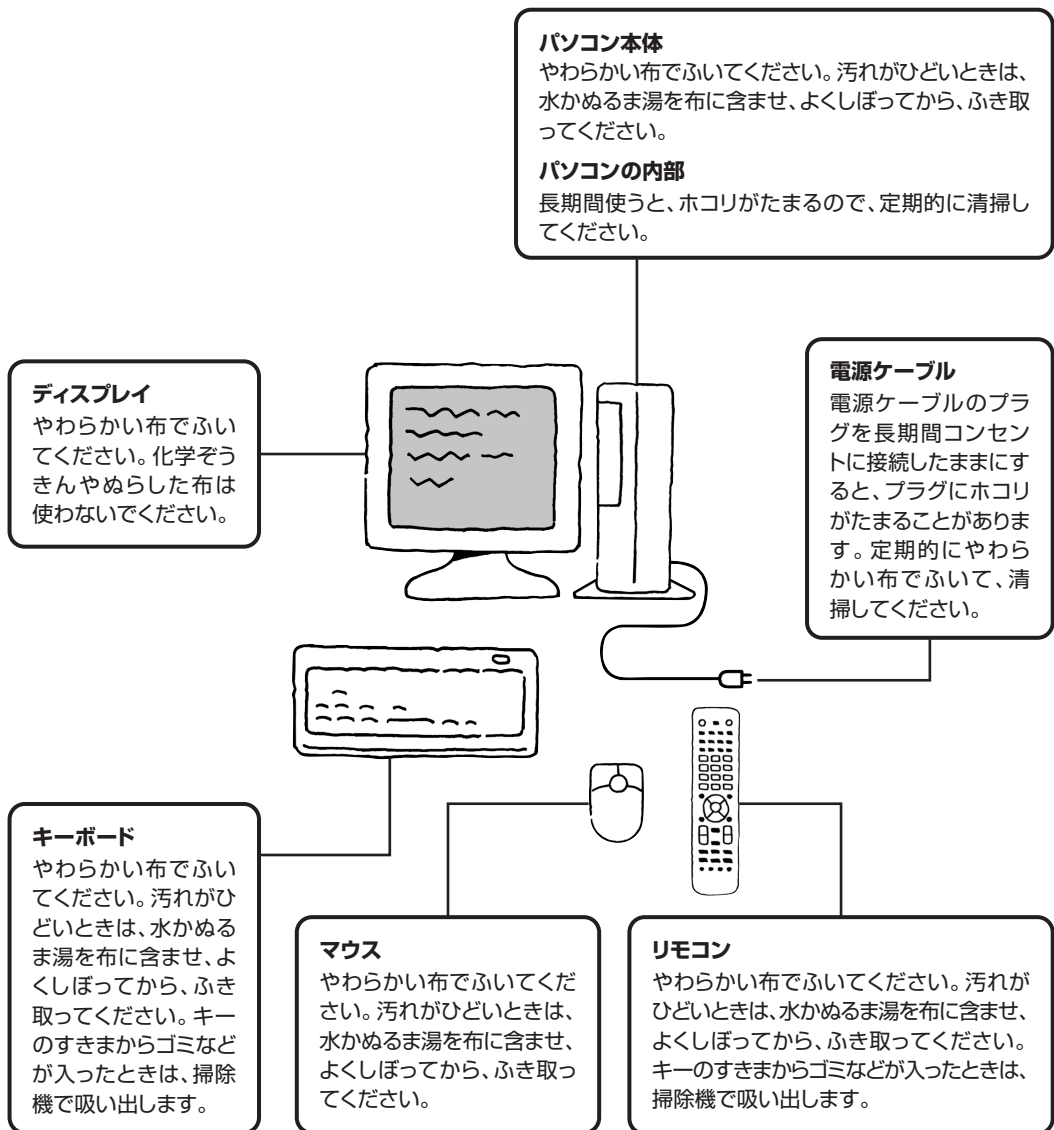

※イラストはイメージ図です。



# DVD/CDドライブからディスクが 取り出せなくなったときは

DVD/CDドライブからディスクが取り出せなくなったときの取り出し方を説明します。

パソコンの電源が入っていないと、DVD/CDドライブのイジェクトボタンを押してもディスクは出てきません。

パソコンの電源が入っているにもかかわらず、ディスクトレイが出てこなかった場合は、ソフトの異常な操作などでディスクが取り出せなくなっていることが考えられます。次の操作でディスクを取り出してください。

## ⚠ 注意



ペーパークリップを使うときは、ペーパークリップのとがった部分で指を切ったりしないように、注意して作業してください。

- 1 太さが1.3mm程度、まっすぐな部分の長さが45mm程度（指でつまむ部分を除く）の針金を用意する  
大きめのペーパークリップを伸ばして作ることができます。

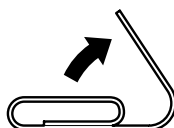

- 2 パソコン本体の電源を切る
- 3 正しい手順で、サイドカバーを外す  
サイドカバーの外し方は、「本体の開け方と閉め方」（212ページ）をご覧ください。
- 4 ディスクトレイの下の直径2mm程度の穴に、手順1で作った針金を差し込み、強く押し込む

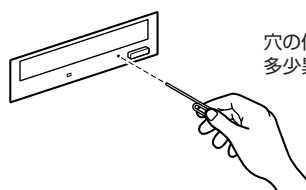

穴の位置はモデルにより多少異なります。

ディスクトレイが5～15mmほど飛び出します。

- 5 ディスクトレイを手前に引き出し、ディスクを取り出す

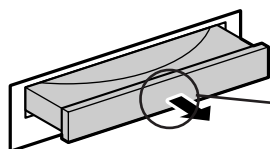

このあたりを軽く指でつまむようにして、静かに引き出す

- 6** ディスクトレイの前面を、イジェクトボタンを押さないように注意しながら、ディスクトレイがもとどおりに収納されるまで押し込む

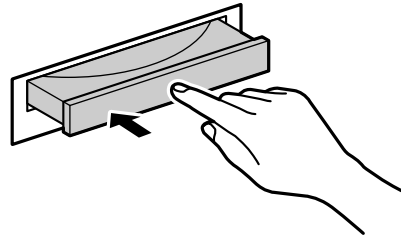

- 7** パソコン本体のサイドカバーを取り付ける  
サイドカバーの取り付け方は、「本体の開け方と閉め方」(212 ページ) をご覧ください。

## キーボードとマウスを登録しなおす (デジタルハイビジョンTVモデルの場合)

キーボード、マウスが動かなくなったときの登録のしかたを説明します。

このパソコンのキーボードとマウスは無線でディスプレイに信号を送ります。ご購入時には、キーボードとマウスからディスプレイに信号を送るための登録がされていますが、何らかの原因でキーボードやマウスからの操作ができなくなることがあります。

その場合は、次の手順でキーボードとマウスを登録しなおしてください。

また、ディスプレイを修理・交換した場合も、登録しなおす必要があります。



キーボードとマウスを連続して登録するときは、一方を登録した後、約 30 秒間隔をあけて次の登録をおこなってください。

### キーボードを登録しなおす

- 1 キーボード裏面にある ON/OFF スイッチを「ON」にする
- 2 シャープペンシルの先などで、ディスプレイの背面にある「CONNECT」ボタンを約 1 秒間押す

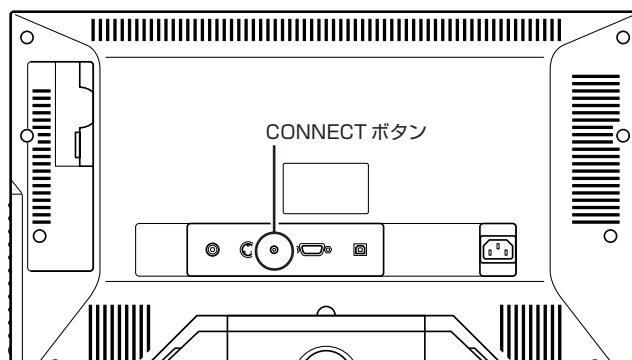

登録モードになり、ディスプレイ下の 3 つのランプ (A B C) が点滅します。

- 3** ディスプレイの「CONNECT」ボタンを押してから30秒以内に、キーボード裏面にある「CONNECT」ボタンを約1秒間押す

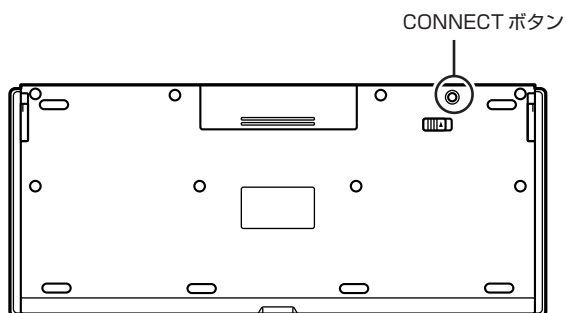

- !** CONNECT ボタンは、2回以上押さないでください。2回以上押すと、キーボードが動かなくなることがあります。CONNECT ボタンを2回以上押してキーボードが動かなくなったときは、手順1からやりなおしてください。

## マウスを登録しなおす

- 1** マウス底面にあるON/OFFスイッチを「ON」にする
- 2** シャープペンシルの先などで、ディスプレイの背面にある「CONNECT」ボタンを約1秒間押す

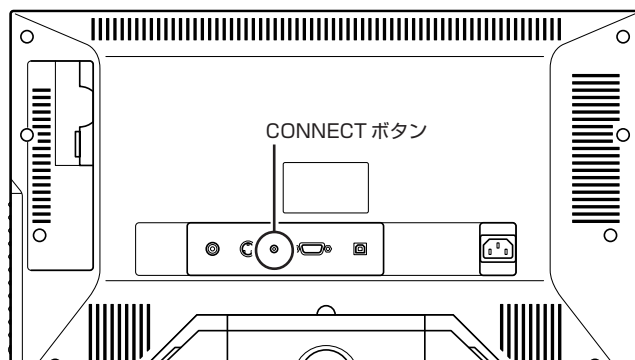

登録モードになり、ディスプレイ下の3つのランプ (🔆 🔆 🔆) が点滅します。

- 3** ディスプレイの「CONNECT」ボタンを押してから30秒以内に、マウス底面にある「CONNECT」ボタンを約1秒間押す

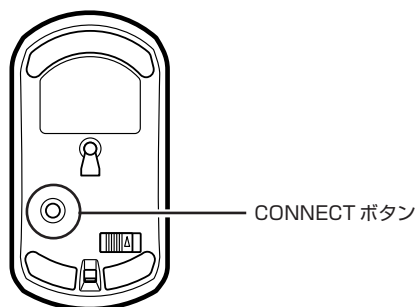

- !** CONNECTボタンは、2回以上押さないでください。2回以上押すと、マウスが動かなくなることがあります。CONNECTボタンを2回以上押してマウスが動かなくなったときは、手順1からやりなおしてください。

ディスプレイを複数隣接して使用した場合など、ひとつのキーボード、マウスで2台反応したときは、ディスプレイを置く位置を変更するか、または、以下の操作をおこなってください。

- 1** どちらか1台のディスプレイの電源を切り、電源ケーブルを抜く
- 2** もう1台で、キーボードとマウスを登録しなおす

# ケーブルにF型コネクタプラグを取り付ける

アンテナ線を接続するとき、アンテナ線が1本(UHFのみまたはVHFのみか、UHF/VHF混合のとき)または、アンテナ線が2本(UHFとVHF)のときには、ケーブルに市販のF型コネクタプラグを取り付ける必要があります。



- ・ あらかじめ、市販のF型コネクタプラグと、お手持ちのカッター、ペンチを用意してください。  
F型コネクタプラグは、ケーブルの太さに合ったものをお買い求めください。
- ・ 網線の端を少し切っておくと、後でケーブルにカシメリングを通す際に作業しやすくなります。
- ・ 金属線は折れやすいので、カッターで傷つけたり、曲げないように注意してください。
- ・ カシメリングは、F型コネクタプラグが抜けにくいようにするためのものです。
- ・ ご購入されたF型コネクタプラグに、取り付け手順の書かれた説明書が添付されている場合は、そちらを参照してください。

## 1 アンテナ線の先を持ち、カッターを使って、およそ次のような寸法にケーブルを加工する

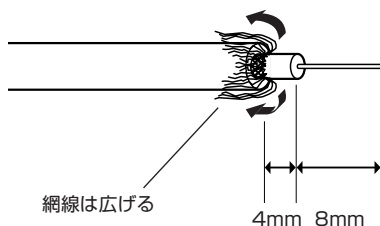

## 2 カシメリングをケーブルに通す

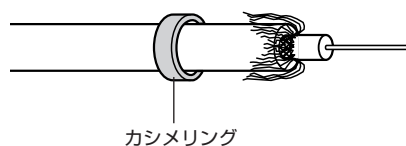

## 3 F型コネクタプラグを図のようにケーブルに押し込む

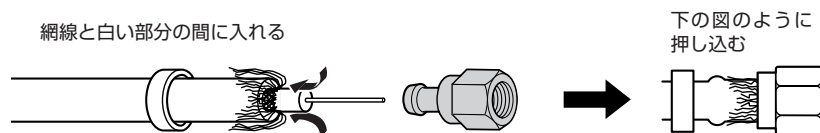

#### 4 カシメリングをF型コネクタプラグの付け根に固定する

網線はリングに通す

ペンチなどで軽くつぶしカシメリングをだ円状にする

ケーブルをカシメリングの片側に寄せて、すきまがある部分をペンチなどではさんでしめる



#### 5 カシメリングからはみ出した網線を、カッターなどで切り取る

## アフターケアについて

このパソコンに対する保守サービスや、消耗品・有寿命部品の内容について説明します。

### 保守サービスについて

保守サービスについては、NEC 121 コンタクトセンターにお問い合わせください。詳しくは、添付の『121ware ガイドブック』をご覧ください。



NEC 121 コンタクトセンターなどにこのパソコンの修理を依頼する場合は、設定したパスワードを解除しておいてください。

### 消耗品と有寿命部品について

このパソコンには、消耗品と有寿命部品が含まれています。安定してご使用いただくためには、定期的な保守による部品交換が必要になります。特に長期間連続して使用する場合には、安全などの観点から早期の部品交換が必要です。

種類	内容説明	該当品または部品(代表例)
消耗品	使用頻度や使用量により消耗の進行が異なります。お客様ご自身でご購入いただき、交換していただくものです。本体の保証期間内であっても有償になります。	フロッピーディスク、CD-ROMディスク、DVD-ROMディスク、SDメモリーカード、メモリースティック、バッテリー、乾電池など
有寿命部品	使用頻度や経過時間、使用環境によって摩耗、劣化の進行に大きな差が生じ、修理による再生ができなくなる部品です。本体の保証期間内であっても部品代は有償になる場合があります。詳しくは、NEC 121コンタクトセンターの故障診断・修理受付窓口にご相談ください。	ディスプレイ、ハードディスクドライブ、DVD/CDドライブ、キーボード、マウス、ファン

- ・記載部品は代表例です。機種により構成部品が異なります。詳しくは、「仕様一覧」をご覧ください。
- ・有寿命部品の交換時期の目安は、1日8時間のご使用で1年365日として約5年です。上記期間はあくまでも目安であり、上記期間中に故障しないことや無償修理をお約束するものではありません。  
また、長時間連続使用等のご使用状態や、温湿度条件等のご使用環境によっては早期に部品交換が必要となり、製品の保証期間内であっても有償となることがあります。
- ・本製品の補修用性能部品の最低保有期間は、PC本体、オプション製品については製造打切後6年です。



# パソコンの譲渡、廃棄、改造について

パソコンを他人に譲るとき、廃棄するときの注意事項を説明します。また、パソコンの改造はおこなわないでください。

## このパソコンを譲渡するには



パソコン内のハードディスクには個人的に作成した情報が多く含まれています。第三者に情報が漏れないように、譲渡の際にはこれらの情報を削除することをおすすめします。このパソコンのハードディスクのデータを消去する方法については、「再セットアップ用DVD/CD-ROMを使って再セットアップする」(203ページ)をご覧ください。

### 譲渡するお客様へ

このパソコンを第三者に譲渡（売却）する場合は、次の条件を満たす必要があります。

1. 本体に添付されているすべてのものを譲渡し、複製物を一切保持しないこと。
2. 各ソフトウェアに添付されている「ソフトウェアのご使用条件」の譲渡、移転に関する条件を満たすこと。
3. 譲渡、移転が認められていないソフトウェアについては、削除した後譲渡すること（本体に添付されている「ソフトウェア使用条件適用一覧」をご覧ください）。

※ 第三者に譲渡（売却）する製品をお客様登録している場合は、121ware.comのマイアカウント (<http://121ware.com/my/>) の保有商品情報で削除いただくか、またはEメールアドレス [webmaster@121ware.com](mailto:webmaster@121ware.com) 宛にご連絡ください。

### 譲渡を受けたお客様へ

NECパーソナル商品総合情報サイト「121ware.com」での登録をお願いします。  
<http://121ware.com/my/> にアクセス

#### ●はじめて登録するかた

「新規登録はこちら」をクリックして登録

#### ●以前ハガキ、オンライン、FAXなどで登録されたかた

「インターネット以外の方法でご登録済みの方はこちら」をクリックして登録

#### ●すでにログインIDをお持ちのかた

「ログイン」をクリックして、ログイン後、保有商品情報の「新規・追加登録」で登録

インターネットに接続できないかたは、お客様登録に必要な次の事項を記入し、郵送してください。

1. 本体型番、型名のいずれかと保証書番号  
(本体背面／側面または保証書に記載の型番／型名のいずれかと製造番号)

2. 氏名、住所、電話番号、Eメールアドレス、中古購入された場合はそのご購入先、ご購入日

3. 121ware お客様登録番号

(以前登録されてすでに「121ware お客様登録番号」をお持ちのかたは、記入をお願いします。)

宛先

〒143-8691 東京都大森郵便局 私書箱5号  
NEC121ware 登録センター係

## このパソコンを廃棄するには

本製品は「資源有効利用促進法」に基づく回収再資源化対応製品です。PCリサイクルマークが銘板（パソコン本体の左側面または背面にある型番、製造番号が記載されたラベル）に表示されている、またはPCリサイクルマークのシールが貼り付けられている弊社製品は、弊社が責任を持って回収、再資源化いたします。



当該製品をご家庭から排出する際、弊社規約に基づく回収・再資源化にご協力いただける場合は、別途回収再資源化料金をご負担いただく必要はありません。

廃棄時の詳細については、NEC パーソナル商品総合情報サイト「121ware.com」(URL : <http://121ware.com/support/recyclese/>) をご覧ください。

なお、下記の窓口でも廃棄についてお問い合わせいただけます。

**NEC 121 コンタクトセンター**

廃棄のお問い合わせ 受付時間：9:00～17:00（年中無休）

 0120-977-121

※電話番号をよくお確かめになり、おかけください。

携帯電話、PHSなどフリーコールをご利用いただけないお客様は下記電話番号へおかけください。

**03-6670-6000（東京）（通話料金はお客様負担になります）**

※電話番号をよくお確かめになり、おかけください。

当該製品が事業者から排出される場合（産業廃棄物として廃棄される場合）、当社は資源有効利用促進法に基づき、当社の回収・リサイクルシステムにしたがって積極的に資源の有効利用につとめています。廃棄時の詳細については、下記のホームページで紹介している窓口にお問い合わせください。

URL：[http://www.nec.co.jp/eco/ja/products/3r/shigen\\_menu.html](http://www.nec.co.jp/eco/ja/products/3r/shigen_menu.html)

※本文に記載された電話番号や受付時間などは、将来予告なしに変更することがあります。

## ハードディスク、メモリーカード上のデータ消去に関するご注意



本内容は「パソコンの廃棄・譲渡時のハードディスク上のデータ消去に関するご注意」の趣旨に添った内容で記載しています。詳細は以下のホームページをご覧ください。

<http://it.jeita.or.jp/perinfo/release/020411.html>

パソコンのハードディスクやメモリーカードには、お客様が作成、使用した重要なデータが記録されています。このパソコンを譲渡または廃棄するときに、これらの重要なデータ内容を消去することが必要になります。「データやファイルの消去」、「ハードディスクの初期化（フォーマット）」、「メモリーカードの初期化（フォーマット）」、「パソコンの再セットアップ」などの操作をおこなうと、記録されたデータの管理情報が変更されるためにWindowsでデータを探すことはできなくなりますが、ハードディスクやメモリーカードに磁気的に記録された内容が完全に消えるわけではありません。



「パソコンの再セットアップ」でデータが消去されるのは、このパソコンに内蔵されたハードディスクのみです。

このため、データ回復用の特殊なソフトウェアを利用すると、ハードディスクやメモリーカードから消去されたはずのデータを読み取ることが可能な場合があり、悪意のある人によって予期しない用途に利用されるおそれがあります。

お客様が廃棄・譲渡などをおこなう際に、ハードディスクおよびメモリーカード上の重要なデータの流出トラブルを回避するために、記録された全データをお客様の責任において完全に消去することが非常に重要です。データを消去するため

には、専用ソフトウェアまたはサービス（ともに有償）を利用するか、ハードディスク上のデータを金槌や強磁気により物理的・磁氣的に破壊（メモリーカードの場合は、金槌による物理的破壊のみ）して、読めなくすることを推奨します。有償のデータ消去サービスは、NEC フィールディング株式会社にご依頼ください。

NEC フィールディングホームページ URL : <http://www.fielding.co.jp/>

また、ハードディスクやメモリーカード上のソフトウェア（OS、アプリケーションソフトなど）を削除することなく譲渡すると、ソフトウェアライセンス使用許諾契約に抵触する場合があります。十分な確認をおこなってください。

## パソコンの改造はおこなわない

添付されているマニュアルに記載されている以外の方法で、このパソコンを改造・修理しないでください。記載されている以外の方法で改造・修理された製品は、当社の保証や保守サービスの対象外になることがあります。

# 仕様一覧

## 本体仕様一覧

### VX780/FD

型名		VX780/FD		
型番	PC-VX780FD			
インストールOS・サポートOS	Microsoft® Windows® XP Home Edition operating system 日本語版 Service Pack 2※1※2			
CPU	インテル® Pentium® D プロセッサ 920(2.80GHz)			
	キャッシュメモリ	1次	12K $\mu$ 命令実行トレース×2/16KBデータ×2	
バスクロック	システムバス	800MHz		
	メモリバス	533MHz		
チップセット	Intel社製 82945G / 82801GR			
メインメモリ	標準容量/最大容量※3	標準1GB(512MB×2:デュアルチャネル対応※12)/最大2GB※4[DDR2 SDRAM、PC2-4200対応]		
	スロット数	DIMMsロット×2[空き0]		
表示機能	ディスプレイ[型番] (詳細は別表をご覧ください)	20型ワイド(スーパーシャインビュー-EX2液晶)[F20WZ1]		
	グラフィックアクセラレータ	NVIDIA社製 GeForce™ 6200 with TurboCache™		
	ビデオRAM	最大256MB※5		
	表示色(解像度)	本体添付ディスプレイ	最大約1,619万色※6 (1,680×1,050ドット、1,280×1,024ドット※7、1,024×768ドット※7※8、800×600ドット※7※8)	
		本機のサポーター ード※9	デジタル ディスプレイ	最大約1,677万色 (1,600×1,200ドット、1,680×1,050ドット、1,280×1,024ドット、1,024×768ドット、800×600ドット)
		アナログ ディスプレイ	最大約1,677万色 (1,600×1,200ドット、1,280×1,024ドット、1,024×768ドット、800×600ドット)	
ドライブ	ハードディスクドライブ※10	約600GB(約200GB×3、Serial ATA、高速7,200回転/分)※11 ※出荷時RAID5構成のため利用可能領域は約400GBになります。		
	Windows®システムから認識される容量※13	Cドライブ/空き容量	約352GB/約337GB	
		Dドライブ/空き容量	約6.5GB/約4.8GB	
	DVD/CDドライブ(詳細は別表をご覧ください)	DVDスーパーマルチドライブ(DVD-RAM/R/RW with DVD+R/RW)内蔵(バッファアンダーランエラー防止機能付き) [DVD-R/+R 2層書込み]		
フロッピーディスクドライブ	- [別売、専用オプション(型番: PC-AC-DU001C)※14]			
サウンド機能	スピーカ	添付の液晶ディスプレイに内蔵AUTHENSOUNDWIDE®Ⅲ(4W+4W+4W)、サブウーファ(6W)		
	音源/サラウンド機能	インテル® High Definition Audio 準拠(最大192kHz/24ビット※51 ステレオPCM同時録音再生機能、MIDI再生機能[OS標準]、マイクノイズ除去機能、3Dオーディオ(Direct Sound 3D対応))		
	サウンドチップ	RealTek社製 ALC262搭載		
通信機能	LAN	1000BASE-T/100BASE-TX/10BASE-T対応		
	FAXモデム※15	データ通信: 最大56Kbps※16(V.90対応)/FAX通信: 最大14.4Kbps(V.17)、Resume On Ring機能対応		
拡張スロット	PCI Express ×16スロット(フルハイト、ハーフ)×1[空き0]※17 PCI Express ×1スロット(フルハイト、ハーフ)×1[空き1] PCIスロット(ハーフ)×3[空き2]			
ベイ	5型ベイ: 2スロット(DVD/CDドライブで占有)[空き1]、内蔵3.5型ベイ: 4スロット(ハードディスクドライブで占有)[空き1]※18			
TV機能(詳細は別表をご覧ください)	<ハードウェアMPEG2リアルタイムエンコーダ、地上デジタル、BS・110度CSデジタル放送対応>※53※54			
インスタント機能	TV視聴※19※53<DVD※20・CD※21再生/ハードディスク内のファイル再生※22>※23			
入力装置	キーボード	ワイヤレスキーボード(109キーレイアウト準拠、ワンタッチスタートボタン付き)※24※25※26※53		
	マウス	光センサーワイヤレスマウス(スクロール機能付き)※24※26※27※53		
	リモコン	赤外線リモコン※26※28※53		

型名		VX780/FD	
外部インターフェイス	USB	コネクタ4ピン×7※29[USB 2.0]	
	IEEE1394(DV)	4ピン×2	
	ディスプレイ	DVH(29ピン)×1※30※31専用ビデオ通信×1	
	PS/2	ミニDIN6ピン×2	
	FAXモデム	RJ11モジュラコネクタ×2(LINE×1、TELEPHONE×1)	
	LAN	RJ45コネクタ×1	
	リモコン	リモコン端子×1	
	サウンド関連	光デジタルオーディオ(S/PDIF)出力	角形×1※32
		ライン入力	ステレオミニジャック×1(入力インピーダンス 64kΩ、入力レベル 1Vrms)
		ライン出力	ステレオミニジャック×1※33(出力レベル 1Vrms、出力インピーダンス 30kΩ)
		マイク入力	ステレオミニジャック×1(マイク入力インピーダンス 64kΩ、入力レベル 5mVrms、バイアス電圧2.5V)
	カードスロット	ヘッドフォン出力	ライン出力と共用(対応ヘッドフォンインピーダンス16Ω-100Ω[推奨32Ω]※52、出力電力 5mW/32Ω)
		メモリーカード	トリプルメモリースロット×1※34[SDメモリーカード※35、メモリースティック(メモリースティック PRO)※36、xD-ピクチャーカード※37]
PCカード		ExpressCard/54×1(ExpressCard/34×1としても使用可)、ExpressCard™ Standard Release 1.0準拠、Type II×1、PC Card Standard準拠、CardBus対応	
外形寸法	本体(突起部除く)	188(W)×508(D)×405(H)mm(ラジエータ部含む)※38	
	キーボード	396(W)×172(D)×29(H)mm	
	リモコン	52(W)×224(D)×28(H)mm	
質量	本体	約17kg	
	キーボード/マウス/リモコン	約770g※39/約80g※39/約130g※39	
電源		AC100V±10%、50/60Hz	
消費電力	標準/最大/スタンバイ状態時	約116W/約293W/約4W	
エネルギー消費効率(省エネ基準達成率)※40		P区分 0.00015(AAA)	
電波障害対策		VCCI ClassB	
温湿度条件		10~35℃、20~80%(ただし結露しないこと)	
主な添付品		マニュアル、B-CASカード、電源ケーブル、電話回線ケーブル、リモコン、乾電池(単三アルカリ:4本、単四アルカリ:2本)	

## DVD/CD ドライブ仕様一覧

ドライブ	DVDスーパーマルチドライブ(DVD-RAM/R/RW with DVD+R/RW)内蔵(バッファアンダーランエラー防止機能付き)[DVD-R/+R 2層書込み]※41
DVD-RAM読出し※42※43	最大12倍速
DVD-RAM書換え※42※43※50	最大12倍速
DVD+R(1層)書込み	最大16倍速
DVD+R(2層)書込み※44	最大8倍速
DVD+RW書換え	最大8倍速
DVD-R(1層)書込み※45	最大16倍速
DVD-R(2層)書込み※46	最大4倍速
DVD-RW書換え※47	最大6倍速
DVD読出し	最大16倍速
CD読出し※48	最大40倍速
CD-R書込み	最大40倍速
CD-RW書換え※49	最大10倍速

上記の内容は本体のハードウェアの仕様であり、オペレーティングシステム、アプリケーションによっては、上記のハードウェアの機能をサポートしていない場合があります。

- ※ 1： 添付のソフトウェアは、インストールされている OS でのみご利用できます。別売の OS をインストールおよび利用することはできません。
- ※ 2： ネットワークでドメインに参加する機能はありません。
- ※ 3： 他社製の増設メモリの装着は、動作を保証するものではありません。他社製品との接続は各メーカーにご確認の上、お客様の責任において行ってくださいようお願いいたします。増設メモリは、PC-AC-ME013C (256MB)、PC-AC-ME014C (512MB)、PC-AC-ME015C (1GB) を推奨します。
- ※ 4： 最大メモリ容量にする場合、本体に実装されているメモリを取り外して、増設メモリ (PC2-4200対応、DDR2-533MHzメモリ) [1GB] を2枚実装する必要があります。
- ※ 5： グラフィックボード上にビデオ RAM 64MB 搭載。64MB を超えるビデオ RAM が必要になると TurboCache™ テクノロジーにより、PCI Express × 16 の双方帯域幅を活用することでダイナミックにメインメモリを使用し、高いグラフィック性能を提供することができます。
- ※ 6： 本体添付ディスプレイでのデザインにより実現。
- ※ 7： 1,680 × 1,050 ドット以外の解像度ではアスペクト比 (画面縦横比) を保つために画面の左右または上下左右が黒表示となる場合があります。
- ※ 8： 擬似的に画素を拡大して表示しているため文字などの線がぼやけて表示される場合があります。
- ※ 9： グラフィックアクセラレータのサポートする表示モードです。実際に表示できるモードは接続するディスプレイにより異なります。なお、デジタルディスプレイでの 1,680 × 1,050 ドットの解像度については当社製ワイドモニターでのみ動作検証を行っております。
- ※ 10： 1GB を 10 億バイトで計算した場合の数値です。
- ※ 11： 再セットアップにより RAID レベル変更可能。HDD の増設および設定変更によって発生した不具合については保証・サポートの対象外となります。
- ※ 12： 同容量 / 同仕様のメモリを 2 スロットに増設した場合、デュアルチャネルとなります。
- ※ 13： 右記以外の容量はインスタント機能用領域 (インスタント機能搭載モデル) および再セットアップ用領域として占有されます。
- ※ 14： 2 モード (720KB/1.44MB) に対応しています (ただし、720KB モードのフォーマットは不可です)。
- ※ 15： 回線状態によっては、通信速度が変わる場合があります。また、内蔵 FAX モデムは一般電話回線のみに対応しています。
- ※ 16： 最大 56Kbps はデータ受信時の理論上の最大速度です。データ送信時は最大 33.6Kbps になります。
- ※ 17： グラフィックボード専用スロットとなります。
- ※ 18： 増設によって発生した不具合については保証・サポートの対象外となります。
- ※ 19： Windows® とは独立したハードウェアを使用して実現しています。電源オフの状態からでも液晶 TV と同様のすばやさで TV 視聴が可能になります。
- ※ 20： 市販の DVD ビデオおよび Video フォーマットで作成された DVD-R、DVD+R、DVD-RAM、DVD+VR フォーマットで作成された DVD+RW のみ再生可能です。ビデオ CD には対応しておりません。
- ※ 21： 市販の音楽 CD および CD-DA フォーマットで作成された CD-ROM、CD-R/RW のみ再生可能です。CD-EXTRA や CD-TEXT は音楽データの再生可能です。
- ※ 22： 再生できるファイルの種類については、「インスタント機能再生可能フォーマット一覧」をご覧ください。
- ※ 23： Windows® XP Embedded により実現しています。
- ※ 24： 金属製の机の上などで使用した場合に、動作に影響することがあります。木製の机などの上でのご利用をおすすめします。
- ※ 25： キーボードの使用時間は連続使用で約 300 時間です (ただし、ご使用の環境条件や方法により異なります)。
- ※ 26： 使用可能な距離は約 3m です (ただし、ご使用の環境条件や方法により異なります)。
- ※ 27： マウスの電池寿命はアルカリ電池を使用し、約 2.5 か月間使用可能です。マウスを連続して操作した場合は、アルカリ電池で最大約 60 時間です (ただし、ご使用の環境条件や方法により異なります)。
- ※ 28： リモコンの電池寿命はアルカリ電池で最大約 90 時間です (ただし、ご使用の環境条件や方法により異なります)。
- ※ 29： 1 ポートは液晶ディスプレイに接続します。
- ※ 30： 本機の DVI 端子は添付のディスプレイのみ動作確認を行っております。
- ※ 31： I/O プレート部に搭載されているアナログコネクタはご利用いただけません。
- ※ 32： 地上アナログ放送、地上デジタル放送、BS・110 度 CS デジタル放送における音声は出力できません。
- ※ 33： ディスプレイに添付のオーディオケーブルを接続します。
- ※ 34： メモリースティック、SD メモリーカード、xD-ピクチャーカードは各々同時に使用することはできません。
- ※ 35： 「SD-Jukebox Ver.5 Standard Edition」を利用した「SD メモリーカード」の著作権保護機能 (SD-AUDIO) に対応しています。「miniSD™ カード」をご使用の場合には、必ず miniSD™ カードアダプタをご利用ください。詳しくは「miniSD™ カード」の取扱説明書をご参照ください。
- ※ 36： メモリースティックの「マジックゲート」(著作権保護) 機能には対応しておりません。「メモリースティック Duo」をご使用の場合には、必ずメモリースティック Duo アダプタをご利用ください。詳しくは「メモリースティック Duo」の取扱説明書をご参照ください。
- ※ 37： xD-ピクチャーカードの著作権保護機能には対応しておりません。
- ※ 38： 本機を横置きにしてのご使用はサポートしておりません。
- ※ 39： 乾電池の質量は含まれておりません。
- ※ 40： エネルギー消費効率とは、省エネ法で定める測定方法により測定した消費電力を省エネ法で定める複合理論性能で除したものです。省エネ基準達成率の表示語 A は達成率 100% 以上 200% 未満、AA は達成率 200% 以上 500% 未満、AAA は達成率 500% 以上を示します。
- ※ 41： ご使用するディスクによっては、一部の書き込み / 読み出し速度に対応していない場合があります。
- ※ 42： DVD-RAM Ver.2.0/2.1/2.2 (片面 4.7GB) に準拠したメディアに対応しています。また、カートリッジ式のメディアは使用できませんので、カートリッジなし、あるいはメディア取り出し可能なカートリッジ式でメディアを取り出してご利用ください。
- ※ 43： DVD-RAM Ver.1 (片面 2.6GB) の読み出し / 書き換えはサポートしておりません。
- ※ 44： DVD+R 2 層書き込みは DVD+R (2 層) ディスクのみに対応しています。
- ※ 45： DVD-R は、DVD-R for General Ver.2.0/2.1 に準拠したメディアの書き込みに対応しています。
- ※ 46： DVD-R 2 層書き込みは、DVD-R for DL Ver.3.0 に準拠したメディアの書き込みに対応しています。
- ※ 47： DVD-RW は、DVD-RW Ver.1.1/1.2 に準拠したメディアの書き換えに対応しています。
- ※ 48： SuperAudio CD は、ハイブリッドの CD Layer のみ読み出し可能。
- ※ 49： Ultra Speed CD-RW メディアはご使用になれません。
- ※ 50： DVD-RAM12 倍速書き込みには、DVD-RAM12 倍速書き込み対応した DVD-RAM メディアが必要です。
- ※ 51： 使用出来る量子化ビットやサンプリングレートは、OS や使用するアプリケーションなどのソフトウェアによって異なります。
- ※ 52： 周波数特性を保証する値ではありません。
- ※ 53： 添付ディスプレイでのみ利用可能。
- ※ 54： 出荷時の解像度以外では TV 機能を利用できません。

## TV機能仕様一覧

### アナログ TV 機能仕様

型名		VX780/FD	
型番		PC-VX780FD	
映像関連機能 (地上アナログ放送)	アナログTVチューナ	音声多重対応、受信チャンネル：VHF(1~12ch)、UHF(13~62ch)、CATV(C13~C38)※1	
	データ放送受信	地上アナログデータ放送(ADAMS-EPG)、字幕放送	
	高画質機能	VISITAL	
	TV録画機能	MediaGarage, SmartVision	MPEG2(高画質モード：720×480ドット(8Mbps CBR)、標準画質モード：720×480ドット(4Mbps VBR)、長時間モード：352×480ドット(2Mbps VBR)、超長時間モード：352×240ドット(1.2Mbps VBR))の録画可能
		同時録画機能	地上アナログ放送とデジタル放送(地上デジタル放送、BSデジタル放送、110度CSデジタル放送のいずれか)の組み合わせで2番組までの同時録画可能
	最長録画時間	高画質モード	約96時間
		標準画質モード	約188時間
		長時間モード	約358時間
		超長時間モード	約560時間
	映像・サウンド 関連インター フェイス	地上アナログ放送アンテナ入力	地上デジタル放送と共用
ビデオ入力		コンポーネント(D4映像)入力端子×1(画面表示のみ)※5、 Sビデオ入力端子×2(1系統は画面表示のみ)※5、 コンボジットビデオ入力端子×2(1系統は画面表示のみ)※5	
ビデオオーディオ入力端子(L/R)		3系統(2系統は再生のみ)※5	



## デジタルTV機能仕様

型名		VX780/FD		
型番	PC-VX780FD			
映像関連機能 (地上デジタル放送)	デジタルTVチューナ	地上デジタル放送※6		
	データ放送受信	地上デジタル放送		
	TV録画機能	MediaGarage, SmartVision	独自形式(デジタルハイビジョンTV放送(約15Mbps)、デジタル標準TV放送(約8Mbps))の録画可能	
		SmartVision	以下のアナログ放送画質への画質変換録画が可能 MPEG2(高画質モード：720×480ドット(8Mbps CBR)、標準画質モード：720×480ドット(4Mbps VBR)、長時間モード：352×480ドット(2Mbps VBR)、超長時間モード：352×240ドット(1.2Mbps VBR))	
	同時録画機能	地上アナログ放送とデジタル放送(地上デジタル放送、BSデジタル放送、110度CSデジタル放送のいずれか)の組み合わせで2番組までの同時録画可能※2		
	最長録画時間	デジタルハイビジョンTV放送	約50時間	
	デジタル標準TV放送	約95時間		
	アナログ画質(超長時間モード)	約560時間		
映像関連機能 (BSデジタル放送・110度CSデジタル放送)	TVチューナ	BSデジタル放送、110度CSデジタル放送※7		
	データ放送受信	BSデジタル放送、110度CSデジタル放送		
	TV録画機能	MediaGarage, SmartVision	独自形式(デジタルハイビジョンTV放送(約24Mbps)、デジタル標準TV放送(約12Mbps))の録画可能	
		SmartVision	以下のアナログ放送画質への画質変換録画が可能 MPEG2(高画質モード：720×480ドット(8Mbps CBR)、標準画質モード：720×480ドット(4Mbps VBR)、長時間モード：352×480ドット(2Mbps VBR)、超長時間モード：352×240ドット(1.2Mbps VBR))	
	同時録画機能	地上アナログ放送とデジタル放送(地上デジタル放送、BSデジタル放送、110度CSデジタル放送のいずれか)の組み合わせで2番組までの同時録画可能※2		
	最長録画時間	デジタルハイビジョンTV放送	約30時間	
	デジタル標準TV放送	約60時間		
	アナログ画質(超長時間モード)	約331時間		
映像・サウンド 関連インター フェイス	地上アナログ・デジタル放送アンテナ入力	F型同軸×1※5		
	BS・110度CSデジタル放送アンテナ入力	F型同軸×1※5		
	光デジタルオーディオ(S/PDIF)出力	角形×1※3※4※5		
	B-CASカードスロット	専用×1※5		

- ※ 1：ケーブルテレビの受信チャンネル表記は、(社)電子情報技術産業協会規格(CPR-4103)の表記に基づきます。実際のケーブルテレビ受信チャンネル番号は、ケーブルテレビ会社により異なりますので、ケーブルテレビ会社にお問い合わせください。本製品をケーブルテレビ回線に接続する場合、ケーブルテレビ会社との受信契約が必要となります。また、本製品は、記載されたケーブルテレビ周波数の受信に対応しておりますが、大半のチャンネルはケーブルテレビ会社により視聴制限(スクランブル)を施されているため、本製品で直接受信することはできません。この場合は、ケーブルテレビ会社より貸与されるターミナルアダプタにより、受信する必要があります。ケーブルテレビ会社により再送信を行っている地上アナログ放送は、VHFおよびUHFの周波数で送信されていますので、特別な受信装置がなくとも、受信可能です。詳細は、ご利用のケーブルテレビ会社にご相談ください。なお、CATV(C13-C38)はSmartVisionのみで視聴できます。
- ※ 2：デジタル放送をアナログ放送画質へ変換して録画している時は同時録画できません。
- ※ 3：MediaGarageまたはSmartVisionの映像音声(AAC 5.1chもしくはPCM 2ch)を出力します。
- ※ 4：放送内容によりサンプリング周波数32kHz、44.1kHzあるいは48kHzで出力します。また、一般のCDプレーヤー・MDデッキ類と同様に、SCMS(シリアルコピーマネジメントシステム)に準拠した信号を出力します。
- ※ 5：添付ディスプレイに搭載。
- ※ 6：ケーブルテレビ会社経由で地上デジタル放送を受信する場合、再配信されている地上デジタル放送信号が同一バスルー方式の場合は地上デジタル放送を視聴可能です。その他の方式(周波数変換バスルー方式、トランスモジュレーション方式など)では視聴できません。再配信されている地上デジタル放送の方式に関しては、ご利用のケーブルテレビ会社にご確認ください。
- ※ 7：ケーブルテレビ会社経由でBSデジタル放送や110度CSデジタル放送が受信できるかどうかは、ケーブルテレビ会社により異なります。ご利用のケーブルテレビ会社にご確認ください。

## ディスプレイ仕様一覧

型名	VX780/FD
型番	PC-VX780FD
画面サイズ	20型ワイド(スーパーシャインビューEX2液晶)
ディスプレイ型番	F20WZ1
表示寸法(アクティブ表示エリア)	433(W)×270(H)mm
画素ピッチ	0.258mm
表示解像度	1,680×1,050ドット、1,280×1,024ドット※2、1,024×768ドット※1※2、800×600ドット※1※2、640×480ドット※1※2
インターフェイス	DVI-D、ヘッドフォン出力×1、ステレオライン入力×1、地上アナログ・デジタル放送アンテナ入力×1、BS・110度CSデジタル放送アンテナ入力×1、光デジタルオーディオ(S/PDIF)出力×1、B-CASカードスロット×1、モニタ入力1※3(コンポーネント(D4映像)入力端子×1、ビデオオーディオ入力端子(L/R)×1)、モニタ入力2※3(Sビデオ入力端子×1※4、コンポジットビデオ入力端子×1※4、ビデオオーディオ入力端子(L/R)×1)、ビデオ入力(Sビデオ入力端子×1※4、コンポジットビデオ入力端子×1※4、ビデオオーディオ入力端子(L/R)×1)、専用ビデオ通信×1、リモコン受信機×1、リモコン端子×1
消費電力	約110W
外形寸法	606(W)×270(D)×444(H)mm
質量	約13.8kg
LCDドット抜けの割合※5	0.00012%以下
備考	AUTHENSOUNDWIDE® III、サブウーファ

- ※ 1： 擬似的に画素を拡大して表示しているため文字などの線がぼやけて表示される場合があります。
- ※ 2： 1,680×1,050ドット以外の解像度ではアスペクト比(画面縦横比)を保つために画面の左右または上下左右が黒表示となる場合があります。
- ※ 3： 入力した映像の画面表示のみで録画はできません。
- ※ 4： Sビデオ入力端子、コンポジットビデオ入力端子の利用は排他になります。また、表示の優先順位はSビデオ入力端子→コンポジットビデオ入力端子の順になります。
- ※ 5： ISO13406-2の基準に従って、副画素(サブピクセル)単位で計算しています。

## インスタント機能再生可能フォーマット一覧

フォーマット	拡張子	
写真/静止画	JPEG	jpg, jpeg
	BMP	bmp
音楽	WAV	wav
	MP3	mp3
	WMA	wma
動画	MPEG1、MPEG2	mpg, mpeg
	WMV	wmv

## &lt;ご注意&gt;

これらの拡張子であっても、フォーマットその他によって、対応できないコンテンツがあります。  
著作権保護のかかったコンテンツは、再生することができません。

## FAXモデム仕様一覧

項目	規格	
適用回線	加入電話回線	
ダイヤル方式	パルスダイヤル(10/20PPS) トーンダイヤル(DTMF)	
FAX機能	交信可能ファクシミリ装置	ITU-T G3ファクシミリ装置
	同期方式	半2重調歩同期方式
	通信規格 ※1	ITU-T V.17:14,400 / 12,000 / 9,600 / 7,200 bps V.29:9,600 / 7,200 bps V.27ter:4,800 / 2,400 bps V.21 ch2:300 bps
	送信レベル	-10 ~ -15dBm (出荷時 -15dBm)
	受信レベル	-10 ~ -40dBm
	制御コマンド	EIA-578拡張ATコマンド(CLASS 1)
	データモデム機能	同期方式
通信規格 ※1		ITU-T V.90:56,000 ~ 28,000 bps ※2 V.34:33,600 ~ 2,400 bps V.32bis:14,400 ~ 4,800 bps V.32:9,600 ~ 4,800 bps V.22bis:2,400 / 1,200 bps V.22:1,200 / 600 bps V.21:300 bps
エラー訂正		ITU-T V.42 (LAPM) MNP class 4
データ圧縮		ITU-T V.42 MNP class 5
送信レベル		-10 ~ -15dBm (出荷時 -15dBm)
受信レベル		-10 ~ -40dBm
制御コマンド		Hayes ATコマンド準拠 ※3

※1：回線状態によっては通信速度が変わる場合があります。

※2：送信時は33,600～2,400bpsになります。

※3：ATコマンドについては、 「サポートナビゲーター」-「使いこなす」-「パソコンの機能」-「ATコマンド」をご覧ください。

## LAN仕様一覧

項目	規格
準拠規格	ISO 8802-3、IEEE802.3、IEEE802.3u、IEEE802.3ab
ネットワーク形態	スター型ネットワーク
伝送速度	1000BASE-T使用時：1000Mbps 100BASE-TX使用時：100Mbps 10BASE-T使用時：10Mbps
伝送路	1000BASE-T使用時：UTPカテゴリ5e以上 100BASE-TX使用時：UTPカテゴリ5 10BASE-T使用時：UTPカテゴリ3または5
信号伝送方式	ベースバンド伝送方式
メディアアクセス制御方式	CSMA/CD方式
ステーション台数	最大1,024台/ネットワーク
ステーション間距離/ ネットワーク経路長※	1000BASE-T：最大約200m/ステーション間 100BASE-TX：最大約200m/ステーション間 10BASE-T：最大約500m/ステーション間 最大100m/セグメント

※リピータの台数など、条件によって異なります。

## リモコン仕様一覧

外形寸法	52 (W) × 224 (D) × 28 (H) mm
質量	約 130g (電池含まず)
通信方式	赤外線通信方式
赤外線到達距離	3m 以内
電池	単 4 形アルカリ乾電池 2 本
電池寿命	キー連続操作約 90 時間

## その他のご注意

### 【著作権に関するご注意】

- ・ お客様が複製元の CD-ROM や DVD-ROM などの音楽コンテンツやビデオコンテンツの複製や改変を行う場合、複製元の媒体などについて、著作権を保有していないか、著作権者から複製や改変の許諾を得ていない場合、利用許諾条件または著作権法に違反する場合があります。
- ・ 複製の際は、複製元の媒体の利用許諾条件、複製などに関する注意事項にしたがってください。
- ・ お客様が録音・録画したものは、個人として楽しむなどのほかには、著作権法上、著作権者に無断で使用することはできません。

### 【TV 視聴／録画について】

- ・ 地上デジタル・BS デジタル・CS デジタル放送対応のチューナを本商品（デジタルハイビジョン TV モデルを除く）の外部入力端子に接続した場合、「一回だけ録画可能」の番組を録画およびタイムシフトすることはできません。
- ・ デジタルハイビジョン TV モデルでは、「一回だけ録画可能」の番組をビデオ入力端子に接続して取り込んだ場合、録画、タイムシフトが可能です。
- ・ TV をご覧いただくためにはご家庭のアンテナケーブル（別売）と接続する必要があります。
- ・ TV 放送やデータ放送をご覧になる場合、ノイズやゴーストなど電波障害が強いところでは、TV 映像がコマ落ちしたり、データ放送が受信できないなどの現象が発生する場合があります。電波の弱い場合は、ブースタが必要になる場合があります。また、ケーブルテレビをご利用の場合は、ADAMS などのデータ放送が受信可能かどうか、ご利用のケーブルテレビ会社へお問い合わせください。
- ・ 録画時間は映像の内容およびご利用状況によって前後する場合があります。

### 【電波に関するご注意】

#### <ワイヤレスマウス、ワイヤレスキーボード対応商品>

- ・ 病院内や航空機内など電子機器、無線機器の使用が禁止されている区域では使用しないでください。機器の電子回路に影響を与え、誤作動や事故の原因となる恐れがあります。
- ・ 埋め込み型心臓ペースメーカを装備されている方は、本商品をペースメーカから 30cm 以上離して使用してください。

#### <ワイヤレス LAN (2.4GHz) IEEE802.11g/IEEE802.11b、ワイヤレスマウス、ワイヤレスキーボード対応商品>

- ・ 本商品では、2.4GHz 帯域の電波を使用しています。この周波数帯域では、電子レンジなどの産業・科学・医療機器のほか、他の同種無線局、工場の製造ラインなどで使用される免許を要する移動体識別用構内無線局、免許を要しない特定小電力無線局、アマチュア無線局など（以下「他の無線局」と略す）が運用されています。
- ・ IEEE802.11b/IEEE802.11g 規格ワイヤレス LAN を使用する前に、近くで「他の無線局」が運用されていないことを確認してください。
- ・ 万一、本商品と「他の無線局」との間に電波干渉が発生した場合は、速やかに本商品の使用チャンネルを変更するか、使用場所を変えるか、または機器の運用を停止（電波の発射を停止）してください。
- ・ 電波干渉の事例が発生し、お困りのことが起きた場合には、121 コンタクトセンターまでお問い合わせください。



#### <ワイヤレス LAN (5GHz) IEEE802.11a 対応商品>

- ・ ワイヤレス LAN (5GHz) の使用は電波法により屋内に限定されます。
- ・ 5GHz 帯ワイヤレス LAN は、IEEE802.11a 準拠 (J52/W52/W53) です。J52/W52/W53 は社団法人 電子情報技術産業協会による表記です。詳細は <http://121ware.com/navigate/support/info/ieee802.html> をご参照ください。

### 【DVD/CD の読み込み／書き込みについて】

- ・ コピーコントロール CD など一部の音楽 CD では、再生や CD 作成ができない場合があります。
- ・ デジタルハイビジョン TV モデルを除くモデルは、別途有償アップデートを行うことで CPRM (Content Protection for Recordable Media) の著作権保護機能に対応することができます。
- ・ メディアの種類、フォーマット形式によって読み取り性能が出ない場合があります。また、記録状態が悪い場合など、読み取りできない場合があります。
- ・ 12cm CD、DVD 以外は使用できません。ハート形、カード型などの特殊形状をした CD は故障の原因となりますので使用できません。
- ・ 設定した書き込み、書き換え速度を実現するためには、書き込み、書き換え速度に応じたメディアが必要になります。
- ・ 映像ソフトの再生は、ソフトウェアによる MPEG2 再生方式です。NTSC のみ対応しております。Region コード「2」、「ALL」以外の DVD ビデオの再生は行いません。再生する DVD ディスクおよびビデオ CD の種類によってはコマ落ちする場合があります。リニア PCM (96kHz/24bit) で記録されている 20kHz 以上の音声信号は再生できません。DVD レコーダで記録された DVD で、書き込み形式により再生できないものがあります。そのような場合は DVD レコーダの取扱説明書などをご覧ください。
- ・ ライティングソフトウェアが表示する書き込み予想時間と異なる場合があります。
- ・ 作成した DVD は家庭用の DVD プレーヤーや DVD-ROM ドライブ搭載パソコンで再生できますが、一部の DVD プレーヤーや DVD-ROM ドライブでは再生できないことがあります。また、メディアやプレーヤーの状態により再生できないことがあります。
- ・ ソフトウェアによっては書き込み速度設定において最大速度を表示しない場合があります。

### 【周辺機器接続について】

- ・ 接続する周辺機器および利用するソフトウェアが、各種インターフェイスに対応している必要があります。
- ・ 接続する周辺機器によっては対応していない場合があります。
- ・ USB 1.1 対応の周辺機器も利用できます。USB 2.0 で動作するには USB 2.0 対応の周辺機器が必要です。
- ・ IEEE 1394 インターフェイスを装備した商品と他社製デジタルビデオカメラの連携は、機種により対応していない場合があります。
- ・ 他社製増設機器の接続につきましては、動作を保証するものではありません。他社製品との接続は、各メーカーにご確認の上、お客様の責任において行ってくださるようお願いいたします。
- ・ 光デジタルオーディオ出力端子に接続するオーディオ機器は 48kHz のサンプリング周波数に対応している必要があります。また、一般の CD プレーヤー・MD デッキ類と同様に、SCMS (シリアルコピーマネジメントシステム) に準拠した信号を出力します。

【インターネット電話／インターネットテレビ電話について】

- ・ ご利用の通信事業者、プロバイダ、お客様の環境によってはご利用になれない場合があります。事前に通信事業者やプロバイダにご確認ください。ADSLなどのブロードバンド環境でのご利用を推奨いたします。

# 「サポートナビゲーター」詳細目次

## ■安心安全に使う

### ●121ware お客様登録

お客様登録のしかたについて。

### ●安全に使うためのポイント

このパソコンのセキュリティの状態や、インターネットを使うときの注意などについて。

- ・121 ポップリンクを活用しよう
- ・セキュリティ対策の必要性
- ・ご購入時のセキュリティの状態
- ・ほかのセキュリティソフトを使う場合
- ・Internet Explorerのセキュリティ設定
- ・個人情報をしっかり管理
- ・ホームページを見るときに注意
- ・有害ホームページのフィルタリング
- ・フィッシング詐欺対策

### ●ウイルス感染の防止

パソコンを使う際に注意しなければいけないウイルスについて、感染予防や対策。

- ・ウイルスって何？
- ・ウイルス対策ソフトを使い始める
- ・ウイルス対策ソフトを更新する
- ・ウイルスを見張る
- ・ウイルスをチェックする
- ・ソフトのセキュリティを強化する
- ・感染しないためには
- ・感染したかな？と思ったら
- ・感染してしまったら
- ・メッセージが表示されたら

### ●不正アクセスの防止

インターネットを通じて外から侵入されることを防ぐファイアウォールについて。

- ・不正アクセスって何？
- ・ファイアウォールでブロック
- ・ウイルスバスターのパーソナルファイアウォール機能で監視する
- ・Windows ファイアウォールで監視する
- ・ウイルスバスターのパーソナルファイアウォール機能におけるセキュリティレベル
- ・ウイルスバスターのパーソナルファイアウォール機能でのアクセス許可設定
- ・ファイアウォールの警告メッセージ
- ・アクセスブロックを解除する

### ● Windows を更新する

Windows を常に最新の状態にするための Windows Update の使い方。

- ・ Windows Update (ウィンドウズ アップデート) とは
- ・ 優先度の高いプログラムを更新する
- ・ 更新プログラムを選んで更新する
- ・ Office を更新する
- ・ Microsoft Update で更新する

### ● 無線 LAN のセキュリティ

無線 LAN とは、重要なセキュリティについて。

- ・ ワイヤレス LAN (無線 LAN) とは
- ・ ワイヤレス LAN を安全に使うために
- ・ ワイヤレス LAN の設定をする

### ● NEC が取り組むエコ

NEC のパソコンが環境を守るために取り組んでいること、パソコンを使う上でのエコについて紹介。

- ・ NEC のリフレッシュ PC
- ・ パソコン作りでのエコ
- ・ ecotonoha (エコトノハ) で楽しいエコ
- ・ あなたにもできるエコ

## ■ 使いこなす

### ● パソコン各部の説明

このパソコンの各部の名称や詳しい機能の使い方について。

- ・ パソコンの機能
- ・ パソコンにつなげる

### ● ソフトの紹介

このパソコンに入っているソフトの詳しい使い方、追加と削除の方法。

- ・ ソフト一覧
- ・ ソフトチョイスサービス
- ・ ソフトの追加と削除

### ● Windows の操作

自分好みに使いやすくしたり、ファイル・フォルダ管理など、パソコンを使う上での設定方法、操作方法について。

- ▼ 使いやすい設定に変更する
- ・ 安定した状態で使うには
- ・ マウスポインタ (矢印) の速度を変える
- ・ ダブルクリックの速度を変える
- ・ ダブルクリックの代わりに操作をする
- ・ マウスを左きき用にする
- ・ Internet Explorer を使いやすくする
- ・ コントロール パネルを表示する
- ・ デバイス マネージャを表示する
- ・ 日付と時刻を合わせる
- ・ CD-ROM や DVD-ROM の自動起動の設定を変える
- ・ 周辺機器やソフトを最新の状態にする
- ・ ウィンドウの表示のしかたを変える
- ・ 画面を従来の Windows のように変える
- ・ 壁紙 (背景) を変える (次ページへ続く)



---

## ● Windows の操作（続き）

自分好みに使いやすくしたり、ファイル・フォルダ管理など、パソコンを使う上での設定方法、操作方法について。

- ・スクリーンセーバーを使う
- ・デスクトップテーマを設定する
- ・起動時やエラー時の音を変える
- ・ドライブ番号を変える
- ▼使いこなすためのコツ
  - ・ソフトをすばやく起動する
  - ・ドラッグ&ドロップを使いこなす
  - ・ショートカットキーを使いこなす
  - ・住所の入力を楽にする（郵便番号辞書）
  - ・よく使う言葉を登録しておく（単語登録）
  - ・入力方式を選ぶ
  - ・IME 言語バーを表示する
- ▼ファイルとフォルダの使い方
  - ・ドライブ／フォルダ／ファイルの構造を知る
  - ・「マイ コンピュータ」と「エクスプローラ」を使い分ける
  - ・データの保存先を使い分ける
  - ・ファイルを探す
  - ・「マイ ドキュメント」にタスクの一覧を表示させる
  - ・ファイルの詳細情報を見る
  - ・ファイルやフォルダの表示を切り換える
  - ・ファイルやフォルダをスタートメニューに表示する
  - ・画像ファイルを表示する
  - ・画像ファイルの読み込み方を設定する
  - ・キーワードで画像ファイルを探す
- ▼複数の人で 1 台のパソコンを使う
  - ・複数の人でパソコンを使う（マルチユーザー機能）
  - ・ユーザーを追加する
  - ・ほかの人が使う
  - ・ほかの人が一時的に使う
  - ・パスワードを設定する
  - ・データ保存のしくみ
  - ・ファイル／フォルダのプライバシー

---

## ● 週刊ぱそらいふ

パソコンライフをもっと豊かにするための情報や活用情報をお届けしているWebマガジン「週刊ぱそらいふ」の紹介。

---

## ■解決する

### ●困ったときには

パソコンを使っていて困ったことが起きたときの対処法について。

- ・大切なのは、おちつくこと
- ・急にパソコンが動かなくなったら
- ・突然、見知らぬ画面が表示されたら
- ・ソフトの使い方を知りたい
- ・ハードウェアについて知りたい
- ・知りたい情報を検索するには

### ●Q&A 一覧

Q&A を、カテゴリ別（「文字入力／キーボード」「画面」など）に紹介。

### ●最新情報はインターネットで

このパソコンの修正プログラムや Q&A などの最新情報をインターネットで探す方法。

- ・修正プログラムを探す
- ・最新の Q&A を探す
- ・ウイルス／セキュリティ情報を確認する
- ・NEC 以外のホームページで探す

### ●電話で問い合わせる

パソコンの使い方や修理方法を電話で問い合わせるときの説明。

- ・電話をかける前の準備
- ・リモートサポートを利用する
- ・パソコンの使い方を相談する
- ・故障かな？と思ったら

### ●NEC のサポート・サービス

NEC がご提供しているサポートやサービスの一覧。

### ●トラブル解決ナビ

トラブルが発生したときの解決方法の流れをナビゲート。

# 索引

## 英数字

121ware.com	77
121 コンタクトセンター	12
121 ポップリンク	64
ADSL	120
BIGLOBE	125
BIOSの初期化	185
【CapsLock】	99～100
CATV	121
CD-ROMの扱い方	93
CD/ハードディスクアクセスランプ	87
Cドライブ	182
DVD/CDドライブ	87、259
Dドライブ	182
FTTH	120
ISDN	121
LAN	169
LANケーブル	128
【NumLock】	88～89、99～100
PCIスロット	220
RAID	248
【Shift】	99

## あ行

アース	40～41
アナログ回線への接続	124
インスタント用DVD/CD-ROM	196
インターネットの接続方法	119
インターネット無料体験	124
ウイルス	148
ウイルスチェック	175
お客様登録	77
音量の調節	92

## か行

各部の名称	87、巻末
型番	13
キーボード	20、21、88～89
クリック	51

## さ行

再セットアップ	173
再セットアップ用DVD/CD-ROM	106、196
サポートナビゲーター	104
システムの復元	180
周辺機器の移行	165
使用許諾契約	52
スタンバイ機能	85
製造番号	13
セーフモード	176
セキュリティ対策	148
接続完成図	42、43
セットアップ作業	45
増設RAMサブボード	226
ソフトチョイス用アプリケーション	
DVD/CD-ROM	196
ソフトナビゲーター	101
ソフトの移行	166

## た行

ダイヤルアップ接続	119、139、155
ディスプレイの接続	30、35
データの移行	157
データのバックアップ	178
電源ケーブルの接続	39
電源スイッチ	46、87～89
電源の取り方	16
電源ランプ	87
電源を入れる	83～84
電源を切る	80
電話回線ケーブル	124、155

## は行

パソコン各部の説明	90
パソコンのいろはⅡ	99
パソコンの置き場所	14
バックアップ	106、178
バックアップレンジャー	208
ブロードバンド接続	119、132、128、154
プロバイダ	124
ホームネットワーク	168
保証書	13
ボリュームボタン	88～89

## ま行

マウス	24、27
マウスの動かし方	50
メールソフトの設定	142
メモリ	226
モジュラケーブル	119

## ら行

ライセンス	166
リモコン	29
ルータ	120、128

## わ行

ワイヤレスLAN	113
ワンタッチスタートボタン	88～89

# MEMO

# MEMO

# 各部の名称(1)

## ● 本体前面 ●

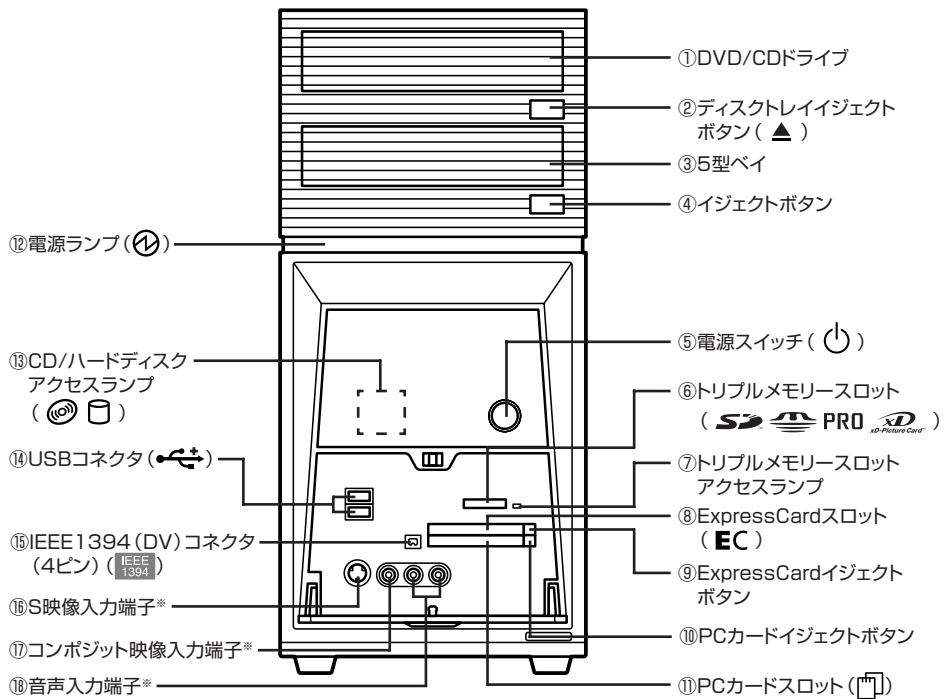
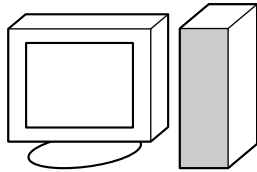

(カバーを開いたところ)

\*TVモデルのみ

詳しくは、「サポートナビゲーター」 - 「使いこなす」 - 「パソコンの機能」 - 「各部の名称と役割」をご覧ください。

## 各部の名称(2)

### ● 本体背面 ●

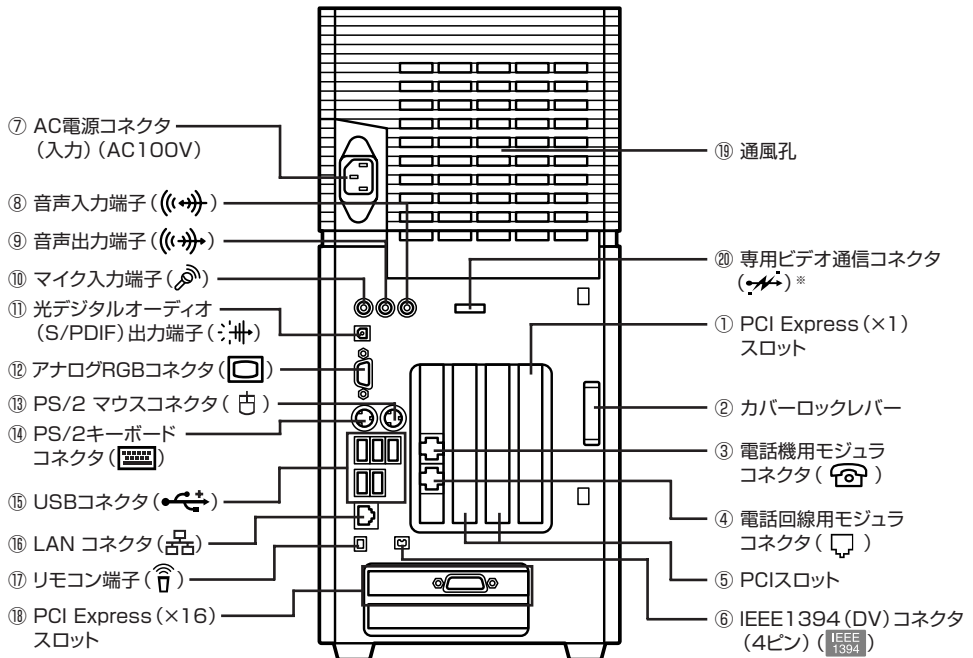
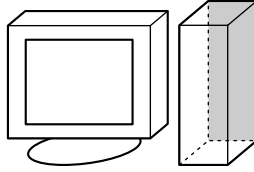

\*デジタルハイビジョンTVモデルのみ

詳しくは、「サポートナビゲーター」 - 「使いこなす」 - 「パソコンの機能」 - 「各部の名称と役割」をご覧ください。



## 各部の名称(3)

- PCIスロットに取り付けられているボード ●

地上アナログTV& データボード (TVモデルのみ)

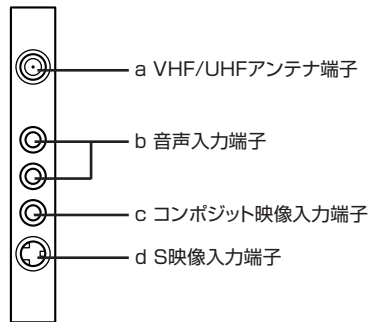

- PCI Express (× 16) スロットに取り付けられているボード ●



※ GシリーズでDVIカードを搭載したモデルを選んだ場合、スロットのコネクタはDVI-Dコネクタになります。また、GeForce 6600 GTを搭載したモデルを選んだ場合、スロットのコネクタは、アナログRGBコネクタ、DVI-コネクタになります。

詳しくは、「サポートナビゲーター」 - 「使いこなす」 - 「パソコンの機能」 - 「各部の名称と役割」をご覧ください。

## 各部の名称(4)

### ● 本体底面 ●

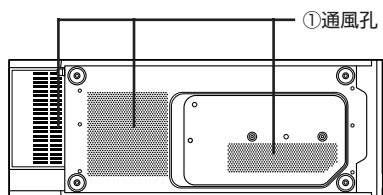

### ● 本体天面 ●

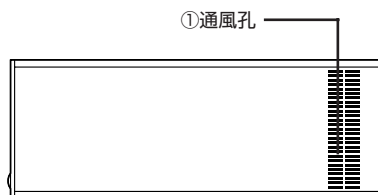

### ● 本体左側面 ●

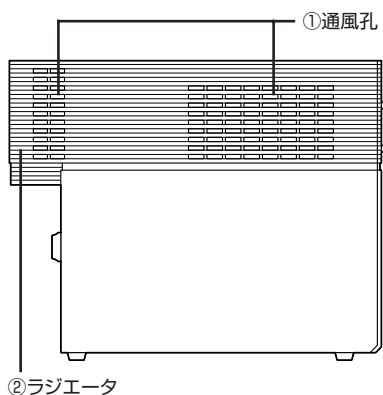

### ● 本体右側面 ●

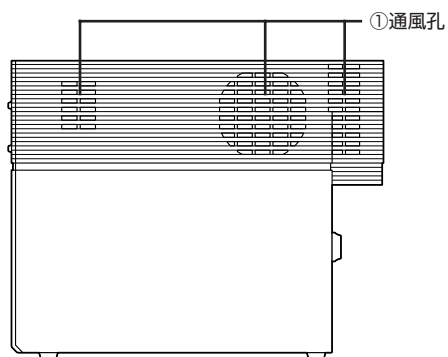

詳しくは、[?](#)「サポートナビゲーター」 - 「使いこなす」 - 「パソコンの機能」 - 「各部の名称と役割」をご覧ください。

# パソコンの中にもマニュアルがある

## ● サポートナビゲーターで調べてみよう ●

このパソコンには、使いながら画面で説明を見るための、サポートナビゲーターが入っています。

デスクトップにある  をダブルクリックすれば、いつでも利用できます。

困ったときのサポートナビゲーター



必要に応じて、次の3種類の説明を利用してください。

### ▶ 安心安全に使う

インターネットを安心して使うためのウイルス対策やセキュリティの設定などについて説明しています。

### ▶ 使いこなす

Windowsの便利な使い方、このパソコンに入っているソフトの使い方、このパソコンの各部の機能や設定についての詳しい情報など、一歩進んだ使い方を説明しています。

### ▶ 解決する

うまくいかないときや、故障かな？と思ったときに利用してください。サポート窓口への問い合わせ方なども説明しています。

# 2 準備と設定

VALUESTAR



\* 8 1 0 6 0 1 5 4 0 A \*

初版 2006年4月  
NEC  
853-810601-540-A  
Printed in Japan

NECパーソナルプロダクツ株式会社  
〒141-0032 東京都品川区大崎一丁目11-1 (ゲートシティ大崎 ウエストタワー)

このマニュアルは、再生紙(古紙率:表紙70%、本文100%)を使用しています。



日本マニュアルコンテスト2004  
家庭製品第3部門  
部門優良賞 受賞マニュアル