

VALUESTAR L

1 準備と設定

● 「あなたのパソコン」として使うために ●

まずはこの本で、型番、添付品を確認してください。

続けて必要な添付品をとりつけ、Windowsのセットアップをおこない、インターネットにつなぐところまで、手順にそって、準備してみましょう。

もう一台パソコンを買ったときの内容の移しかえや、パソコン内部に機器を取り付ける方法も、この本がご案内します。



.....
新しいパソコンがやってきました！
.....

箱を開いて、
.....

嬉しいような、そわそわするような、
.....

そんな、新しい道具を手にするときの気持ちを
.....

たいせつにしながら、
.....

間違いなく確実に、
.....

パソコンの準備と設定を進めていけるよう、
.....

この本は作られています。
.....

『準備と設定』の読み方

第1章～第3章まで

「箱を開けて最初のこと」「電源を入れる前に接続しよう」「セットアップを始める」

箱の中の添付品やパソコンの置き場所を確認したり、箱の中のケーブルや部品を接続する手順、はじめて電源を入れたときの設定(Windowsのセットアップ)手順を説明しています。

第4章

「基本中の基本の操作」

パソコンの始め方／終わり方、音量調節、CD-ROMやDVDなどのディスクの扱い方など、基本的な操作について説明しています。

第5章

「これからインターネットを始めるかたへ」

これまでにパソコンを持っていなかったかたは、この章をご覧ください。インターネットに接続する方法について説明しています。

第6章

「パソコンを買い替えたかたへ」

パソコンを買い替えたかたは、この章をご覧ください。インターネットに接続する方法や、以前のパソコンの設定やデータを新しいパソコンに移す方法について説明しています。

第7章

「前に使っていたパソコンと一緒に使いたいかたへ」

複数のパソコンをネットワーク接続して利用したいかたは、この章をご覧ください。

第8章

「パソコン内部に取り付ける」

このパソコンにメモリを取り付ける方法を説明しています。

付 録

パソコンのお手入れの方法、仕様一覧など、さまざまな情報を記載しています。

このマニュアルの表記について

◆このマニュアルで使用している記号や表記には、次のような意味があります



注意

人が傷害を負う可能性が想定される内容、および、物的損害の発生が想定される内容を示します。

障害や事故の発生を防止するための指示事項は、次のマークで表しています。



使用者に対して指示に基づく行為を強制するものです。

その他の指示事項は、次のマークで表しています。



ポイント

そのページで説明している手順で、特に大切なことです。



してはいけないことや、注意していただきたいことです。よく読んで注意を守ってください。場合によっては、作ったデータの消失、使用しているソフトの破壊、パソコンの破損などの可能性があります。

◆このマニュアルの表記では、次のようなルールを使っています

[]

[]で囲んである文字は、キーボードのキーを指します。

DVD/CDドライブ

DVDスーパーマルチドライブを指します。



「サポートナビゲーター」

電子マニュアル「サポートナビゲーター」を起動して、各項目を参照することを示します。「サポートナビゲーター」は、デスクトップの (サポートナビゲーター (電子マニュアル)) をダブルクリックして起動します。

◆このマニュアルでは、各モデル(機種)を次のような呼び方で区別しています

次ページの表をご覧くださいになり、ご購入された製品の型名とマニュアルで表記されるモデル名を確認してください。

このパソコン、本機

表の各モデル(機種)を指します。

**液晶ディスプレイ
セットモデル**

液晶ディスプレイがセットになっているモデルのことです。

**DVDスーパーマルチ
ドライブモデル**

DVDスーパーマルチドライブ(DVD-R/RW with DVD+R/RWドライブ(DVD-R/+R 2層書込み))を搭載しているモデルのことです。

**Windows Vista
Home Premiumモデル**

Windows Vista[®] Home Premiumがあらかじめインストールされているモデルのことです。

Office 2007モデル

Office Personal 2007またはOffice Personal 2007とPowerPoint 2007が添付されているモデルのことです。

**Office Personal
2007モデル**

Office Personal 2007が添付されているモデルのことです。

シリーズ名	型名 (型番)	表記の区分			
		DVD/CDドライブ	ディスプレイ	OS	添付ソフト
VALUESTAR L (スリムタイプ)	VL300/RG (PC-VL300RG)	DVDスーパーマルチ ドライブモデル	液晶ディスプレイセッ トモデル (19型ワイド 液晶 (F19W1A(B)))	Windows Vista Home Premium モデル	Office Personal 2007モデル

◆VALUESTAR Gシリーズについて

VALUESTAR Gシリーズの各モデルについては、添付の『VALUESTAR Gシリーズをご購入いただいたお客様へ』をご覧ください。

◆本文中の記載について

- ・本文中の画面やイラスト、ホームページは、モデルによって異なることがあります。また、実際の画面と異なることがあります。
- ・記載している内容は、このマニュアルの制作時点のものです。お問い合わせ先の窓口、住所、電話番号、ホームページの内容やアドレスなどが変更されている場合があります。あらかじめご了承ください。

◆このマニュアルで使用しているソフトウェア名などの正式名称

(本文中の表記)	(正式名称)
Windows、 Windows Vista	Windows Vista [®] Home Basic with Service Pack 1 (SP1) Windows Vista [®] Home Premium with Service Pack 1 (SP1) Windows Vista [®] Business with Service Pack 1 (SP1) Windows Vista [®] Ultimate with Service Pack 1 (SP1)
Windows XP、 Windows XP Home Edition	Microsoft [®] Windows [®] XP Home Edition operating system 日本語版Service Pack 2
Windows XP、 Windows XP Professional	Microsoft [®] Windows [®] XP Professional operating system 日本語版Service Pack 2
Windows XP、 Windows XP Media Center Edition	Microsoft [®] Windows [®] XP Media Center Edition 2005 operating system 日本語版
Windows 2000 Professional	Microsoft [®] Windows [®] 2000 Professional operating system 日本語版
Office Personal 2007	Microsoft [®] Office Personal 2007 (Microsoft [®] Office Word 2007、Microsoft [®] Office Excel [®] 2007、Microsoft [®] Office Outlook [®] 2007 (Microsoft [®] Office ナビ 2007)) ※Microsoft [®] Office 2007 Service Pack 1をインストール済み
Office Personal 2007 with PowerPoint 2007	Microsoft [®] Office Personal 2007 with Microsoft [®] Office PowerPoint [®] 2007 ※Microsoft [®] Office 2007 Service Pack 1をインストール済み
Outlook、 Outlook 2007	Microsoft [®] Office Outlook [®] 2007
インターネットエクスプローラ、 Internet Explorer	Windows [®] Internet Explorer [®]
Windows転送ツール	Windows [®] 転送ツール
Windows Media Center	Windows [®] Media Center
「スタート」、 「スタート」ボタン	Windows Vista [®] スタート ボタン
ウイルスバスター	ウイルスバスター [™] 2008
WinDVD for NEC	InterVideo [®] WinDVD [®] for NEC

ご注意

- (1) 本書の内容の一部または全部を無断転載することは禁じられています。
- (2) 本書の内容に関しては将来予告なしに変更することがあります。
- (3) 本書の内容については万全を期して作成いたしました。万が一不審な点や誤り、記載もれなどお気づきのことがありましたら、NEC 121 コンタクトセンターへご連絡ください。落丁、乱丁本はお取り替えいたします。
- (4) 当社では、本装置の運用を理由とする損失、逸失利益等の請求につきましては、(3)項にかかわらずいかなる責任も負いかねますので、予めご了承ください。
- (5) 本装置は、医療機器、原子力設備や機器、航空宇宙機器、輸送設備や機器など、人命に関わる設備や機器、および高度な信頼性を必要とする設備や機器などへの組み込みや制御等の使用は意図されておりません。これら設備や機器、制御システムなどに本装置を使用され、人身事故、財産損害などが生じても、当社はいかなる責任も負いかねます。
- (6) 海外 NEC では、本製品の保守・修理対応をしておりませんので、ご承知ください。
- (7) 本機の内蔵ハードディスクにインストールされている Windows Vista[®] Home Basic、Windows Vista[®] Home Premium、Windows Vista[®] Business または Windows Vista[®] Ultimate および本機に添付の CD-ROM、DVD-ROM は、本機のみでご使用ください。
- (8) ソフトウェアの全部または一部を著作権の許可なく複製したり、複製物を頒布したりすると、著作権の侵害となります。

Microsoft、Windows、Windows Vista、Internet Explorer、Office ロゴ、Excel、Outlook、PowerPoint は、米国 Microsoft Corporation の米国およびその他の国における商標または登録商標です。

インテル、Intel、Pentium、Celeron はアメリカ合衆国およびその他の国における Intel Corporation またはその子会社の商標または登録商標です。

NVIDIA、NVIDIA ロゴ、NVIDIA nForce、GeForce は、米国およびその他の国における NVIDIA Corporation の商標または登録商標です。

TRENDMICRO 及び ウイルスバスター は、トレンドマイクロ株式会社の登録商標です。

PS/2 は IBM 社が所有している商標です。

InterVideo、WinDVD は Corel Corporation およびその関連会社の商標または登録商標です。

121 ポップリンク は、日本電気株式会社の登録商標です。

BIGLOBE は NEC ビッグロープ株式会社の登録商標です。

Roxio BackOnTrack は米国 Sonic Solutions 社の登録商標です。

その他、本マニュアルに記載されている会社名、商品名は、各社の商標または登録商標です。

『準備と設定』の読み方	巻頭
このマニュアルの表記について	ii

第

1

章

箱を開けて最初のこと 1

型番と製造番号を確認する	2
添付品はそろっていますか?	3
パソコンの置き場所を決める	4

第

2

章

電源を入れる前に接続しよう 9

スタビライザ(台座)を取り付ける	10
キーボードを接続する	12
マウスを接続する	13
ディスプレイを接続する	14
電源コードを接続する	17

第

3

章

セットアップを始める 21

電源を入れる	22
パソコンの設定を始める	25
キーボードを使って名前を入れる	29
画面を見ながら手順を進める	31
121ポップリンクを設定する	34
ソフトを使えるようにする	35
ここで一段落	39
Windowsのパスワードを設定する	41
お客様登録のお願い	43

第

4

章

基本中の基本の操作 47

パソコンを終了する	48
パソコンを使い始める	53
省電力機能について	54
よく使うボタンなど	58
音量を調節する	60
画面の輝度を調節する	61
CD-ROMやDVDの扱い方	62
パソコンの基本的な使い方を学ぶ「パソコンのいろは3」	66
パソコンの画面で解説、検索「サポートナビゲーター」	70
もしものときに備えて	74
ユーザー アカウント制御について	77

第 5 章	これからインターネットを始めるかたへ.....	79
	インターネットの接続方法.....	80
	ブロードバンド接続の流れ.....	81
	ブロードバンド接続の設定.....	85
	インターネットに接続する.....	87
	メールソフトを設定する.....	89
	パソコンを安全に使うための設定をおこなう.....	93
第 6 章	パソコンを買い替えたかたへ.....	99
	インターネットを使えるようにする.....	100
	古いパソコンからデータを移す.....	101
	周辺機器を使えるようにする.....	104
	ソフトを移す.....	105
第 7 章	前に使っていたパソコンと一緒に使いたいかたへ.....	107
	ホームネットワークでできること.....	108
	複数のパソコンをホームネットワークでつなぐ.....	110
第 8 章	パソコン内部に取り付ける.....	113
付 録	メモリ.....	114
	CPRMのアップデート.....	130
	HDMIに接続する.....	132
	パソコンのお手入れ.....	133
	DVD/CDドライブからディスクが取り出せなくなったときは.....	135
	アフターケアについて.....	137
	パソコンの譲渡、廃棄、改造について.....	138
	仕様一覧.....	142
	「サポートナビゲーター」詳細目次.....	147
	索引.....	150
	各部の名称.....	巻末

©NEC Corporation, NEC Personal Products, Ltd. 2008

日本電気株式会社、NEC パーソナルプロダクツ株式会社の許可なく複製・改変などを行うことはできません。

■輸出に関する注意事項

本製品（ソフトウェアを含む）は日本国内仕様であり、外国の規格等には準拠していません。

本製品を日本国外で使用された場合、当社は一切責任を負いかねます。

従いまして、当社は本製品に関し海外での保守サービスおよび技術サポート等は行っていません。

本製品の輸出（個人による携行を含む）については、外国為替及び外国貿易法に基づいて経済産業省の許可が必要となる場合があります。

必要な許可を取得せずに輸出すると同法により罰せられます。

輸出に際しての許可の要否については、ご購入頂いた販売店または当社営業拠点にお問い合わせください。

■Notes on export

This product (including software) is designed under Japanese domestic specifications and does not conform to overseas standards. NEC*¹ will not be held responsible for any consequences resulting from use of this product outside Japan. NEC*¹ does not provide maintenance service nor technical support for this product outside Japan.

Export of this product (including carrying it as personal baggage) may require a permit from the Ministry of Economy, Trade and Industry under an export control law. Export without necessary permit is punishable under the said law. Customer shall inquire of NEC sales office whether a permit is required for export or not.

*1: NEC Corporation, NEC Personal Products, Ltd.

第 1 章

箱を開けて最初にするごと



この章には、パソコンの箱を開けて最初にすることが書いてあります。添付品が全部そろっているか、型番や製造番号が合っているか確認しましょう。また、パソコンの置き場所を決めましょう。

この章の所要時間：10～15分程度

型番と製造番号を確認する	2
添付品はそろっていますか？	3
パソコンの置き場所を決める	4

型番と製造番号を確認する

ポイント

- 保証書と本体のラベルの記載が一致していることを確認する
- パソコン本体とディスプレイの両方とも

1 パソコン本体の保証書を見る



2 パソコン本体のラベルと一致しているか確認する

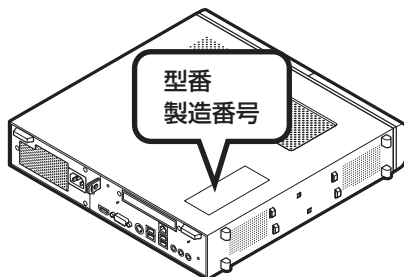

3 ディスプレイについても、同じように確認する

ディスプレイの製造番号は、背面に記載されています。



- 機器に記載された番号が保証書と異なっている場合、NEC 121コンタクトセンターにお問い合わせください。
- 保証書は、所定事項(販売店名、お買い上げ日など)が記入されていることを確認して、保管しておいてください。保証期間中に万一故障した場合は、保証書記載内容に基づいて修理いたします。保証期間終了後の修理についてはNEC 121コンタクトセンターにお問い合わせください。

添付品はそろっていますか？



ポイント

●チェックリストで確認

1 添付品を確認しよう

パソコンの箱を開けたら、まずは次のチェックリストを見ながら、添付品がそろっているかを確認してください。万一、足りないものがあったり、添付品の一部が破損していたときは、すぐに下記までお問い合わせください。



VALUESTAR Gシリーズをご購入の場合は、『VALUESTAR Gシリーズをご購入いただいたお客様へ』をご覧ください。

困ったときには…

NEC 121(ワントゥワン)コンタクトセンター



0120-977-121

※電話番号をよくお確かめになり、おかけください。

※携帯電話やPHS、もしくはIP電話など、上記電話番号をご利用いただけないお客様は次の電話番号へおかけください。

03-6670-6000(通話料お客様負担)

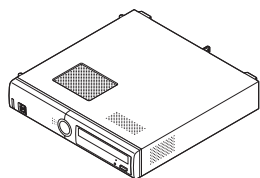

パソコン本体

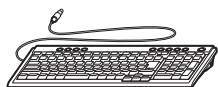

キーボード



マウス

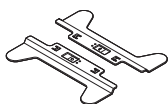

スタビライザ

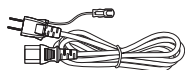

アース付き電源コード



マニュアルなど

ソフトウェアのご使用条件(お客様へのお願い)
/ソフトウェア使用条件適用一覧

※1枚になっています。
箱の中身を確認後必ずお読みください

安全にお使いいただくために
※箱の中身を確認後必ずお読みください

PC修理チェックシート

準備と設定(このマニュアル)

活用ブック

映像・音楽を楽しむ本

パソコンのトラブルを解決する本

121wareガイドブック

インターネット活用ブック

Microsoft® Office Personal 2007の添付品

Microsoft® Office Personal 2007 パッケージ

パソコンの置き場所を決める

ポイント

- キーボードやマウスを使うために十分余裕のある場所に
- 電話回線や電源などの場所にも気を付ける

1 パソコンの設置環境

◆屋内であること

屋外には設置しないでください。

◆しっかりした台の上

パソコンの重さを安定して支えられるテーブル、机を選んでください。

◆温度は10～35℃、湿度は20～80%

室内の温度と湿度が高く、機械やガラスなどの温度が低いと、水滴が付いてしまうことがあります（結露）。パソコンが結露したときは、電源を入れずに1時間以上置き、水滴が蒸発してから使ってください。

◆ホコリの少ない場所

ホコリの多い場所に置くと、パソコンの内部にホコリがたまって故障の原因になることがあります。ホコリの少ない場所を選んでください。

2 パソコン周囲の広さ

本体前に30～40cm

キーボードを置き、ゆったりマウスを操作できる広さが必要です。

本体後ろ、本体の左の側面、本体の上の面にそれぞれ15cm以上

本体の後ろ側、左の側面、本体の上の面には通風孔があるため、最低でも壁などから15cm以上離してください。できれば50cm程度の余裕があると、後からケーブルなどを接続するときに作業が楽です。

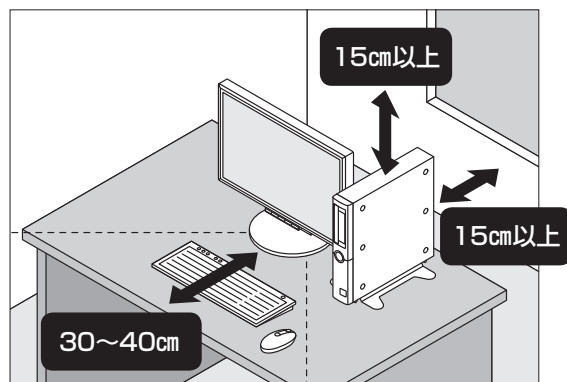

! パソコンを使っているときは、本体やディスプレイの上に紙や布を置いて通風孔をふさがないようにしてください。内部の温度が上昇し、動作不良や故障の原因になります。

3 パソコンを置く向き

縦置きで使う場合

ディスプレイの横に本体を置く場合

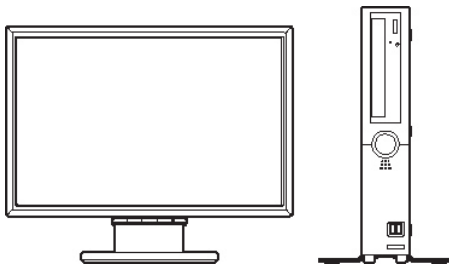

横置きで使う場合

このパソコンでは、本体右側面を下にして、横置きで使うこともできます。

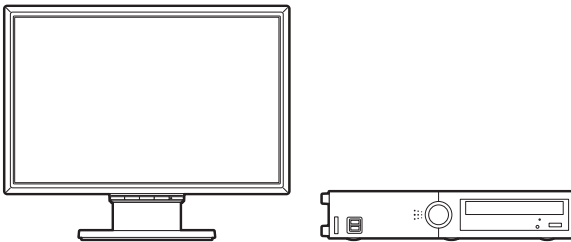

横置きで使う場合、次のことに注意してください。

- ❗ ・スタビライザ(台座)は取り付けないでください。
- ・本体右側面が下になるように置いてください。
- ・10kg以上の重さのものを置かないでください。
- ・ものを置くときは、通風孔をふさがないでください。
- ・添付のディスプレイ(F19W1A(B))を置く場合は通風孔をふさがないように置いてください。

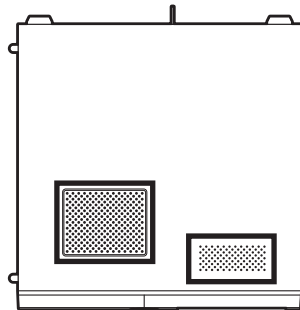

4 こんな場所にはパソコンを置かないで！



小さなお子様がいる場合は、ケーブルの付いた機器をお子様引っ張って落としてしまうことがあるので、十分気を付けてください。

5 コンセントや電話回線などの近くに置く

◆コンセントについて

- ・ラジオやテレビに雑音が入ることがあるため、これらの機器とは別のコンセントに接続してください。
- ・添付の電源コードを直接コンセントに接続してください。
- ・コンセントが足りなくてパソコン用のテーブルタップを使うときは、テーブルタップの合計電力を守ってください。
- ・アース線を接続できるよう、アース端子のあるコンセントを使ってください。コンセントにアース端子がないときは、お近くの電器店など電気工事士の資格を持った人にアース端子付きコンセントの取り付けを相談してください。

◆電話回線について

インターネットを有線で利用する場合、電話回線につながっている機器（モデムやルータなど）とパソコンを、ケーブルでつなぐ必要があります。それらの機器にケーブルが届く範囲にパソコンを設置してください。

6 パソコンの近くに置いてはいけないもの

◆扇風機や大型のスピーカ、温風式こたつなど(磁気を発生するもの)

強い磁気を発生する装置が近くにあると、ディスプレイの表示や色が乱れることがあります。パソコン用スピーカなど、磁気をもらさないように設計された装置であれば、近くに置いてもかまいません。

◆ストーブなどの暖房器具

暖房器具の近くにパソコンを置くと、熱で変形したり、異常な動作をすることがあります。

◆ほかのディスプレイやテレビ、ラジオ

ほかのディスプレイやテレビの表示が揺れたり、色が乱れたりすることがあります。テレビやラジオの音声に雑音が入ることがあります。

7 パソコンの近くにあると影響を受けるもの

◆コードレス電話、携帯電話

通話中に雑音が入ることがあります。パソコン側も電波の影響を受けるため、スピーカに雑音が入ることがあります。

第 2 章

電源を入れる前に接続しよう



パソコン本体とディスプレイの置き場所を決めたら接続です。いろいろなケーブルをつなぐので、じっくり説明を読んで慎重にやりましょう。次ページから順番に作業を進めてください。電源コードの接続は最後ですよ。

この章の所要時間:20~30分程度

スタビライザ(台座)を取り付ける.....	10
キーボードを接続する.....	12
マウスを接続する.....	13
ディスプレイを接続する.....	14
電源コードを接続する.....	17

※ディスプレイを接続するときは、ディスプレイのマニュアルも併せてご覧ください。

インターネットや周辺機器は後から接続

ここではまだ、インターネットには接続しません。また、プリンタなどの周辺機器があるときも、まだ接続しないでください。「第3章 セットアップを始める」で説明している作業が終わってから、インターネットや周辺機器の接続をおこないます。

スタビライザ(台座)を取り付ける

! 本体を横置きで使う場合、スタビライザは取り付けないでください。

ポイント

- スタビライザは、パソコンを倒れにくいようにする部品
- ツメをはめるだけで取り付けできる(ドライバー不要)

1 スタビライザを用意して、本体を横に置く

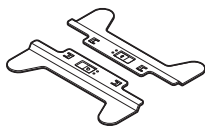

スタビライザ

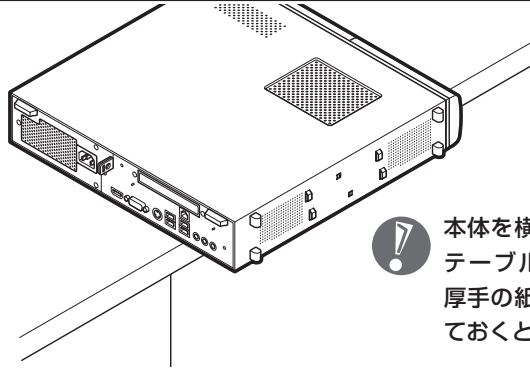

! 本体を横に倒すときは、机やテーブルを傷つけないよう、厚手の紙や布などを下に敷いておくとよいでしょう。

2 スタビライザをはめ込む

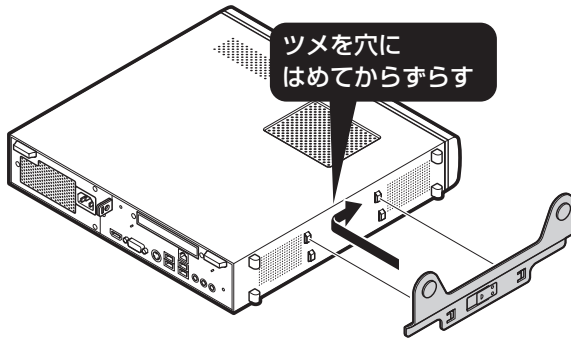

ツメを穴にはめてからずらす

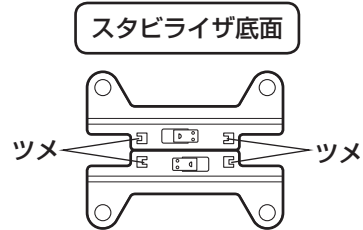

ツメを本体底面の穴に合わせる

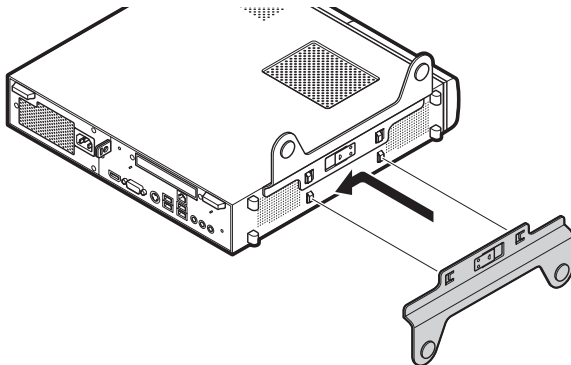

本体の左側だけにスタビライザを取り付ける

本体の右側面を壁などにぴったり寄せるときは、左側だけにスタビライザを取り付けることができます。

2個のスタビライザのうちどちらを使ってもかまいません。

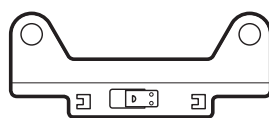
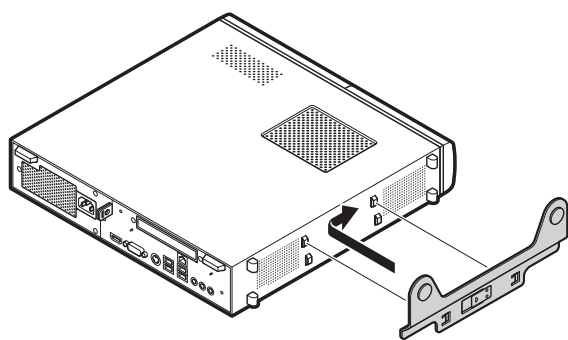

左側のスタビライザだけを取り付ける



パソコン本体左側面には通風孔があるため、壁などにぴったり寄せると通風孔がふさがれて故障の原因になります。本体の右側だけにスタビライザを取り付けることは避けてください。

キーボードを接続する

ポイント

- マークを見て、プラグの向きを合わせる

1 本体背面のコネクタにキーボードのプラグを差し込む

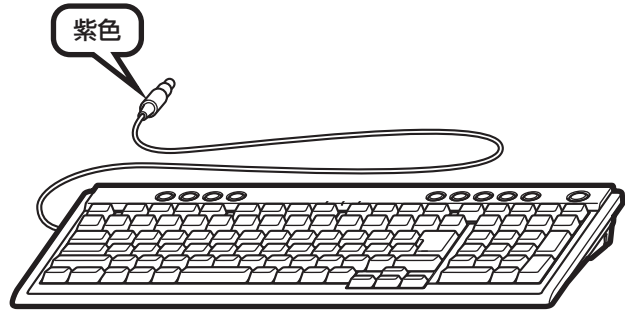
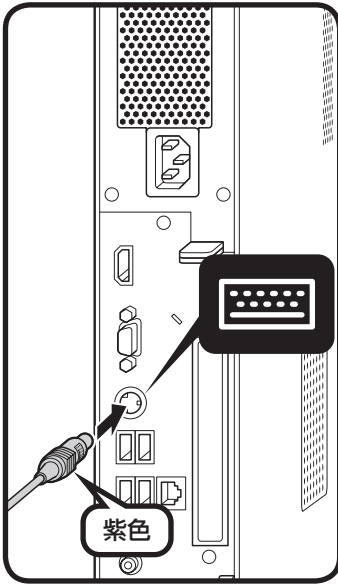

- ! プラグを差し込むときは、無理に押し込まないでください。うまく差し込めないときは、もう一度プラグの向きを確認してください。

2 キーボード裏面の足を立てる

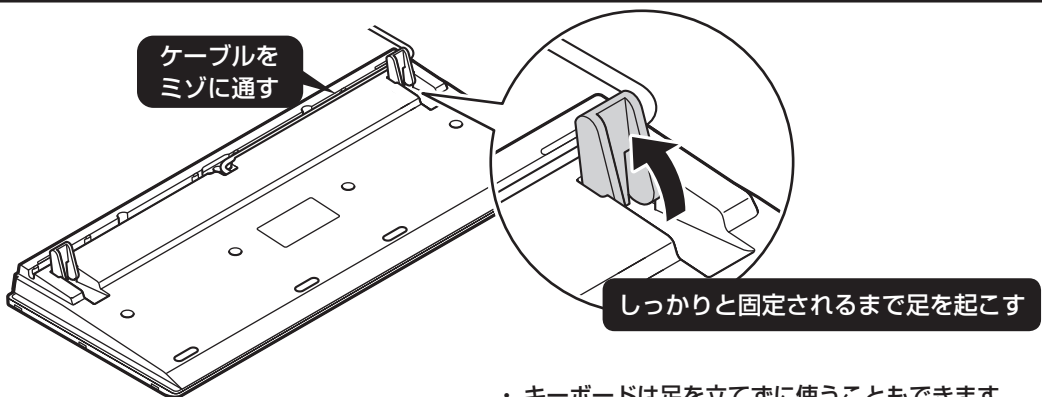

- ・ キーボードは足を立てずに使うこともできます。
- ・ ケーブルは、左右どちらにも出すことができます。

マウスを接続する



ポイント

- プラグの向きを合わせる

マウスのプラグをパソコンのUSBコネクタに差し込む

マウスのプラグの向きに注意して、パソコンのUSBコネクタに差し込んでください。
どのUSBコネクタに差し込んでかまいません。



- ・ マウスを接続する場合は本体に直接接続してください。
- ・ 市販のUSBハブを使って接続しないでください。

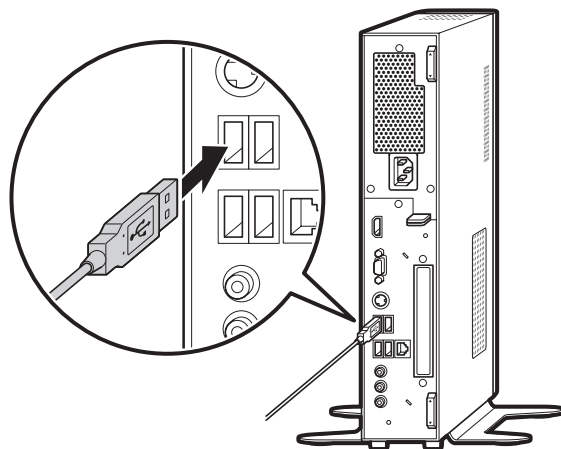
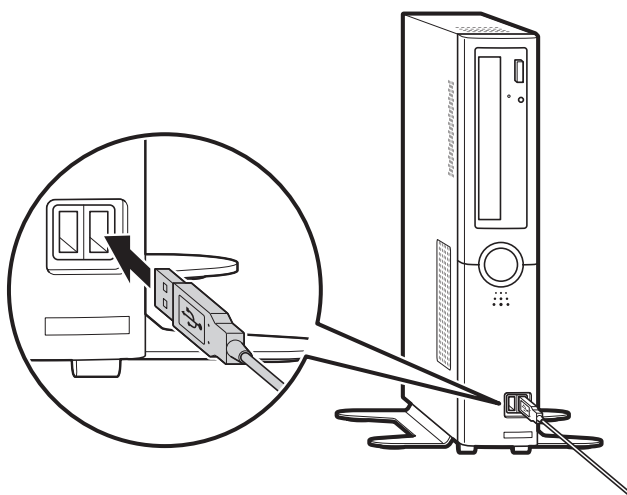

ディスプレイを接続する

1 ディ스플레이の型番を確認し、接続用ケーブルを出しておく

このページで説明するのは、次のディスプレイです。

◆19型ワイド液晶ディスプレイ:F19W1A(B)

ディスプレイの型番は、ディスプレイ背面に記載されています。

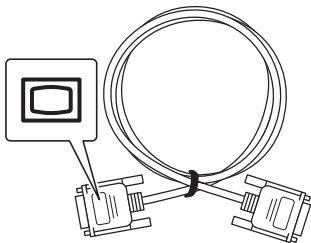

ビデオ信号ケーブル
(ミニD-sub15ピン)



オーディオケーブル

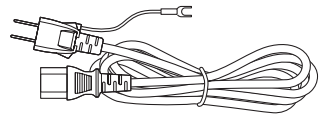

電源コード

ケーブルの形状は、実際の製品と多少異なります。



HDMIでの接続方法について詳しくは、付録の「HDMIに接続する」(132ページ)をご覧ください。

2

「ビデオ信号ケーブル」をディスプレイに接続する

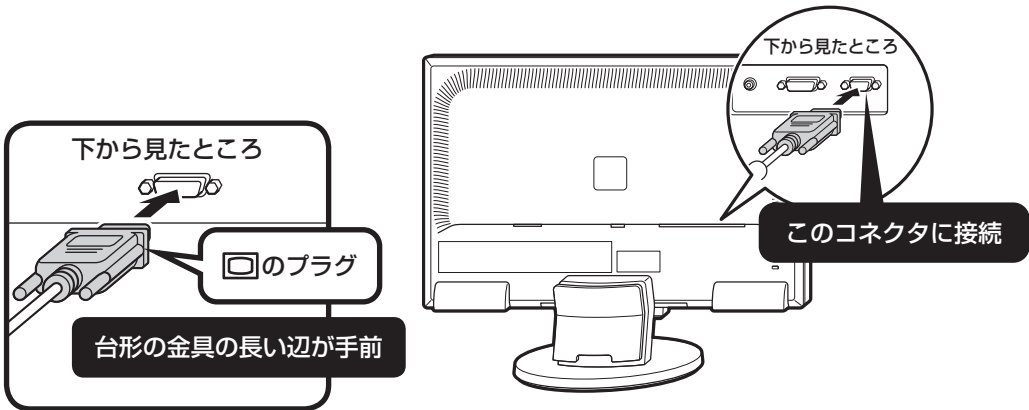

！ うまく差し込めないときは、プラグの向きを確認してください。無理に押し込むとコネクタを壊してしまうおそれがあります。向きを合わせたら、奥までしっかり差し込んでください。

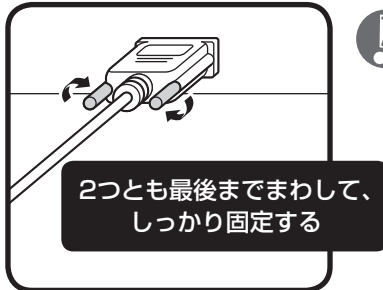

！ ネジをしめるときは、交互に少しずつまわしてください。片方だけ締めようとする、プラグが斜めに入り込んでしまい、接続不良になることがあります。

3

「オーディオケーブル」をディスプレイに接続する

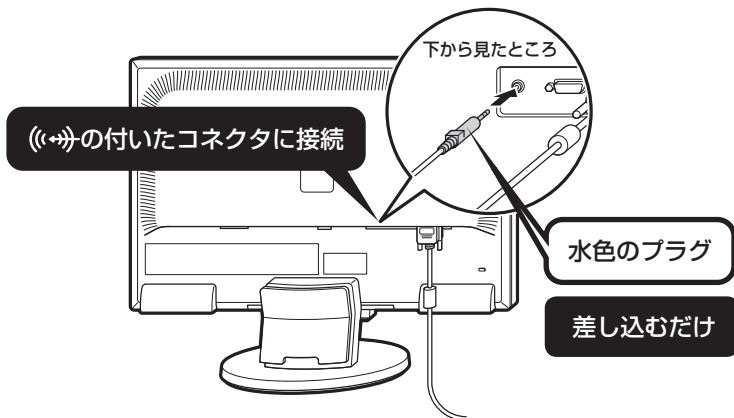

4 「電源コード」をディスプレイに接続する

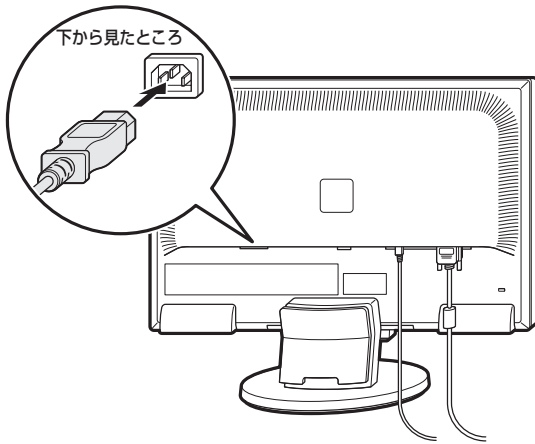

⚠ ディスプレイの「電源コード」は、まだコンセントに接続しないでください。

5 「ビデオ信号ケーブル」と「オーディオケーブル」をパソコンに接続する

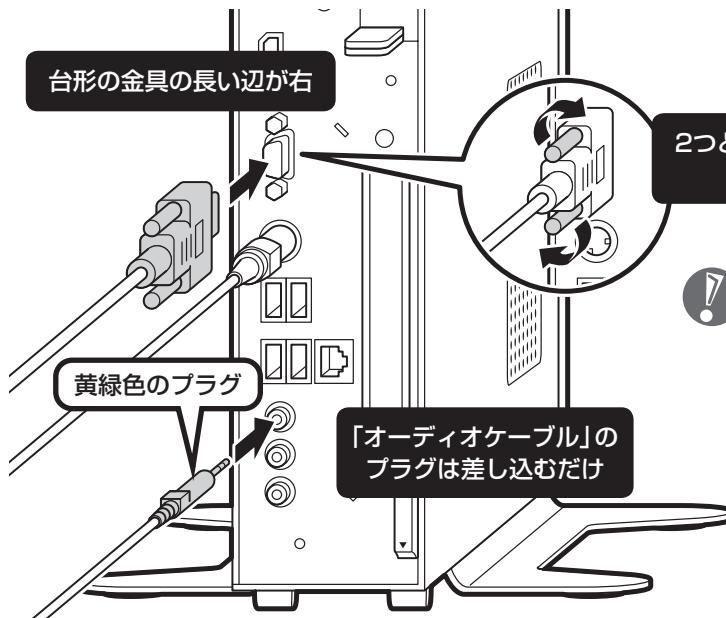

2つとも最後までまわして、しっかり固定する

⚠ プラグの向きを合わせたら、奥までしっかり差し込んでください。ネジは交互に少しずつまわしてください。

電源コードを接続する

ポイント

- ディスプレイ、パソコン本体の両方ともつなぐ
- プラグの向きを合わせる
- もう一度、全体の接続を見なおす

1 ディスプレイの「電源コード」をコンセントに差し込む

先にアース線を接続してから、プラグを差し込んでください。

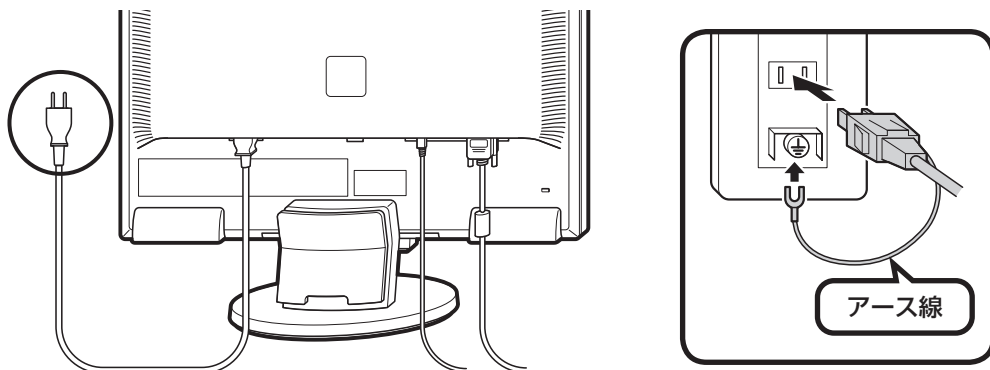

- アース線の端子部分にはキャップが付いています。接続するときに取り外してください。
- 電話線用のアース端子には接続しないでください。通話中に雑音が入るおそれがあります。
- アース端子付きのコンセントが利用できないときは、お近くの電器店など電気工事士の資格を持つ人にアース端子付きコンセントの取り付けをご相談ください。

「電源コード」を取り外すときは、先にプラグを抜いてから、アース線を取り外してください。

2 電源を入れる前に接続しよう

2 パソコン本体背面に「電源コード」を接続する

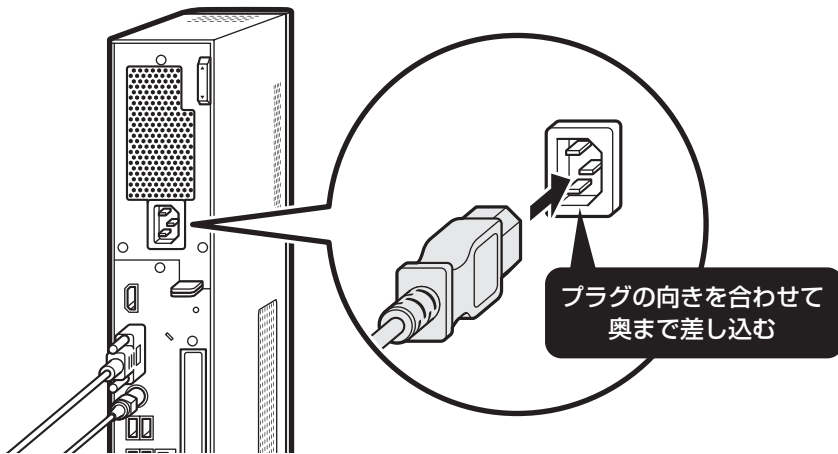

3 もう一方のプラグをコンセントに差し込む

先にアース線を接続してから、プラグを差し込んでください。

これで接続は完了です。

次ページの接続完成図で確認してください。

19型:F19W1A(B)

接続完成図(背面)

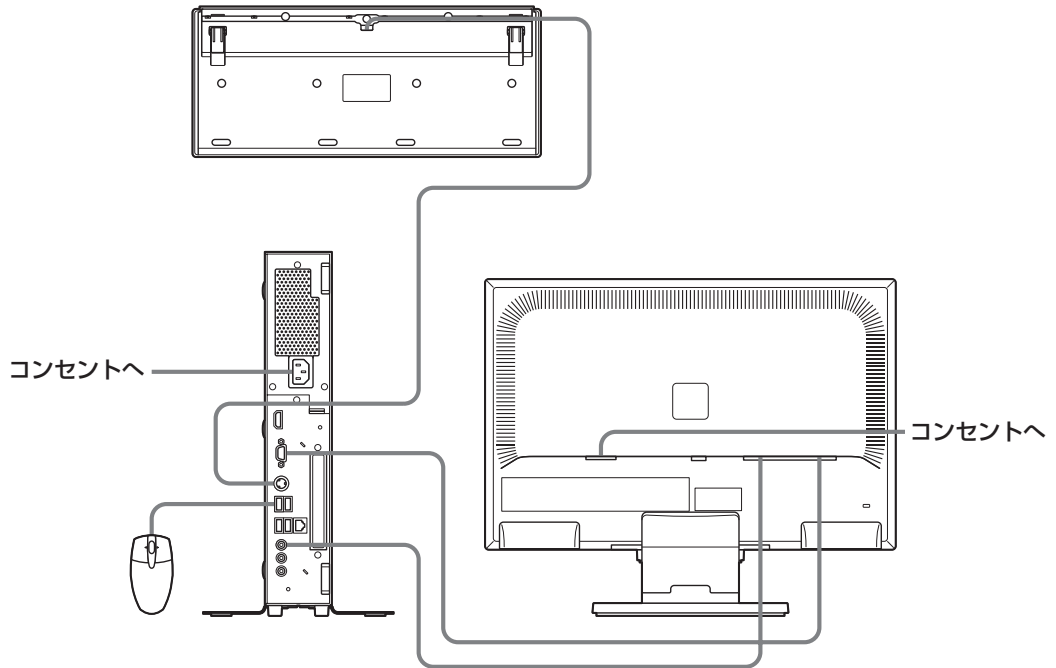

接続完成図(前面)



インターネット、周辺機器などの接続は後から

ここまでの接続が終わったら、続けて「第3章 セットアップを始める」に進んでください。第3章で説明している作業が終わってからインターネット、周辺機器などの接続をおこないます。



電源コードなどが人の通る場所がないことを確認してください。ケーブルを足に引っ掛けたりするとパソコンの故障の原因になるだけでなく、思わぬけがをすることもあります。

第 3 章

セットアップを始める

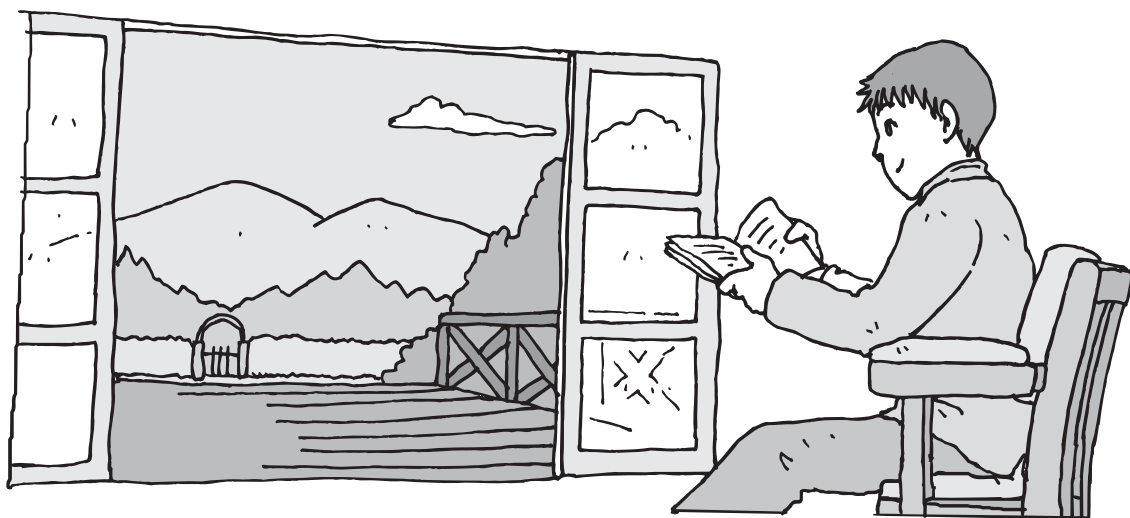

今度は、いよいよパソコンの電源を入れます。最初に電源を入れるときは、「セットアップ作業」といって、自分の名前を登録したりする操作が必要です。この後の説明をよく読んで、ゆっくり確実に操作してください。

この章の所要時間：30～60分程度

電源を入れる	22
パソコンの設定を始める	25
キーボードを使って名前を入れる	29
画面を見ながら手順を進める	31
121 ポップリンクを設定する	34
ソフトを使えるようにする	35
ここで一段落	39
Windowsのパスワードを設定する	41
お客様登録のお願い	43

電源を入れる

ポイント

- 電源スイッチの場所を確認しておく
- 先にディスプレイ、次にパソコン本体の順に

1 ディ스플레이の電源を入れる

19型:F19W1A(B)

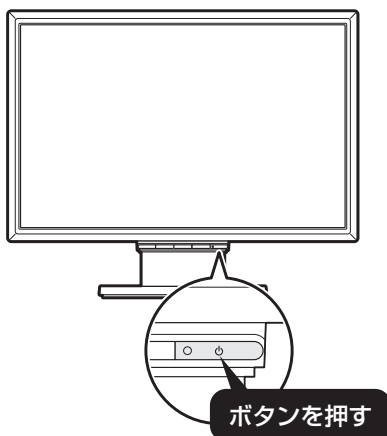

液晶ディスプレイのドット抜けについて

液晶ディスプレイは、非常に高精度な技術で作られていますが、画面の一部にドット抜け※(ごくわずかな黒い点や、常時点灯する赤、青、緑の点)が見えることがあります。

また、見る角度によっては、色むらや明るさのむらが見えることがあります。

これらは、液晶ディスプレイの特性によるものであり、故障ではありません。交換・返品はお受けいたしかねますので、あらかじめご了承ください。

※社団法人 電子情報技術産業協会(JEITA)のガイドラインにしたがい、ドット抜けの割合を付録の「仕様一覧」(142ページ)または「VALUESTAR Gシリーズをご購入いただいたお客様へ」の「仕様一覧」に記載しています。ガイドラインの詳細については、以下のホームページをご覧ください。

「パソコン用液晶ディスプレイのドット抜けに関する定量的表記ガイドライン」

<http://it.jeita.or.jp/perinfo/committee/pc/0503dot/index.html>



電源スイッチを押しても、電源ランプが点灯しない場合、電源コードが正しく接続されていないことが考えられます。「電源コードを接続する」(17ページ)をご覧ください。

2

パソコン本体の電源を入れる

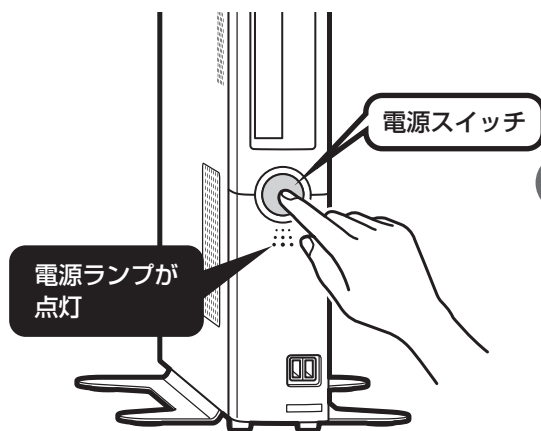

電源スイッチを押しても、電源ランプが点灯しない場合、電源コードが正しく接続されていないことが考えられます。「電源コードを接続する」(17ページ)をご覧ください。

画面が表示されるまで数分かかることもある

電源スイッチを押してから、次ページの画面が表示されるまでに数分かかることがあります。その間、NECのロゴ(社名のマーク)などが表示されたり、画面が真っ暗になったりしますが、故障ではありません。あわてて電源を切ったりせずに、そのままお待ちください。

操作の途中では、絶対に電源を切らない！

セットアップ作業がすべて終わるまでに、30～60分程度かかります。「ここで一段落」(39ページ)までの手順が完了する前には、絶対に電源を切らないでください。電源コードをいきなり抜いたりするのも、絶対ダメです。セットアップ作業が終わらないうちに電源を切ると、故障の原因になります。

停電などのときは

万一、停電などの理由で電源が切れてしまったときは、一度電源コードをコンセントから抜いて90秒ほど待ち、再度コンセントに差しなおしてから、電源スイッチを押してください。セットアップの画面が表示されるときは、その画面からセットアップ作業を続けてください。セットアップの画面が表示されないときは、NEC 121コンタクトセンターにお問い合わせください。

「Keyboard not found」という文字が表示されたら

英字が表示され、文中に「Keyboard not found Press F1 to continue boot process」という文字が表示されたときは、キーボードが正しく接続されていない可能性があります。この場合は、パソコン本体の電源スイッチ(Ⓛ)を押してパソコン本体の電源を切ってください。その後、「キーボードを接続する」(12ページ)をご覧ください。再度キーボードを正しく接続してから、もう一度電源スイッチを押してパソコンの電源を入れ直してください。



電源を切った後は、必ず5秒以上待ってから再度電源を入れてください。

パソコンの設定を始める



ポイント

- 画面の矢印を動かしてみる
- 「クリック」という操作を覚える

1

セットアップの最初の画面を確認する



「Windowsのセットアップ」という画面が表示されていますね。これがセットアップ作業の出発点です。

○は、「何もしないで待ってて」の合図

パソコンの内部で何かの処理が進んでいて、操作できないときには、画面に○のマークが出ることがあります。このマークが表示されているときや、「しばらくお待ちください」などと文字が表示されているときは、キーを押したり、マウスのボタンを押したりせずに、待っていてください。



パソコン内部での処理の進み具合を示すグラフが表示されることもあります。その場合も、何も操作せずに待ってください。

2 マウスを動かす

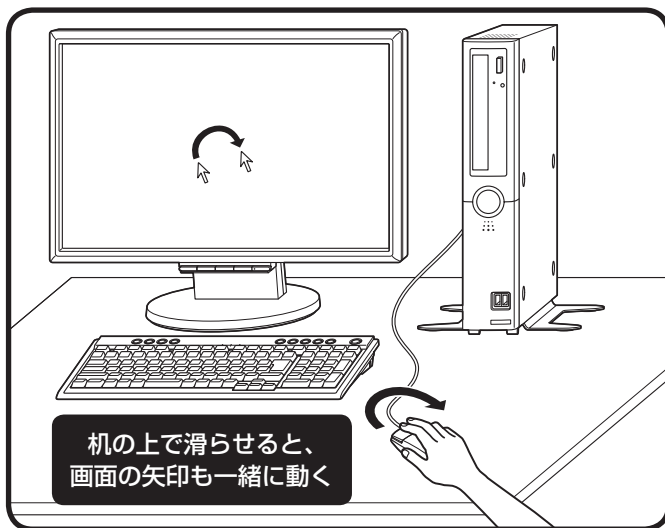
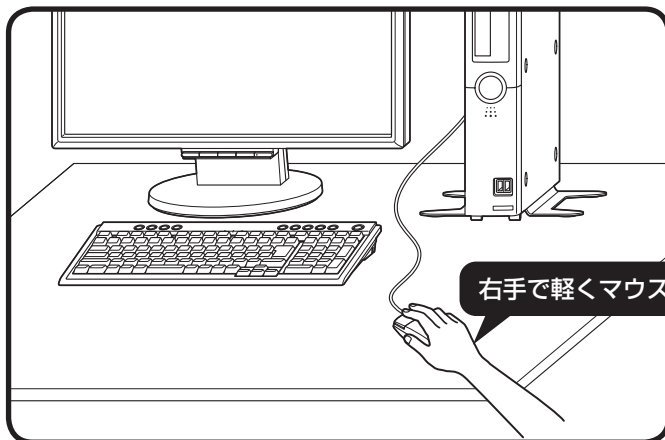

このマウスは、マウス底面から出ている赤い光をセンサーが検知して、動きを判断します。濃淡のはっきりした模様や柄のないところ、光沢や反射のないところで使うと、センサーが光を検知しやすく、快適に動きます。



- ・マウス底面から出ている光を直接見ないでください。
- ・まだ、マウスのボタンを押さないでください。

マウスを動かすと、その動きに合わせて画面の矢印が動きます。マウスを動かすときは、マウスの前後左右に10cm程度のスペースをあけるとよいでしょう。肩の力を抜き、手首だけで動かすことがコツです。

3 画面内の右下に矢印を動かす

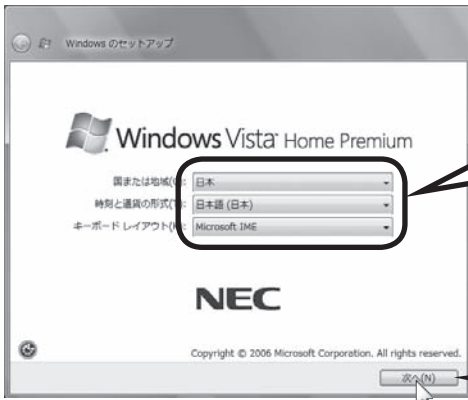

次の内容になっていることを確認する

国または地域: 日本
時刻と通貨の形式: 日本語 (日本)
キーボードレイアウト: Microsoft IME

マウスを動かして、矢印を「次へ」に合わせてから

何も設定を変えず、「次へ」に画面の矢印 (マウスポインタ) を合わせて左のクリックボタンを押すと、画面の表示が切り換わって「ライセンス条項をお読みになしてください」と書かれた画面になります。

❗ この画面では、設定を変えないでください。設定を変えると、画面表示が日本語にならないなどの問題が起こる場合があります。

クリック

このような操作で、手順を次に進めたり、次ページを表示したりすることができます。

画面の絵や文字などに矢印を合わせて左ボタンを1回押し操作を「クリック」と呼びます。パソコンを使うときの一番基本的な操作なので、覚えてくださいね。

マウスの左ボタンを1回押す

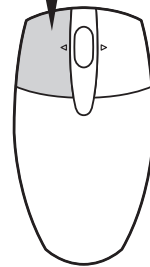

4 ライセンス条項に同意する

ライセンス条項に同意していただけない場合は、パソコンを使うことができません。

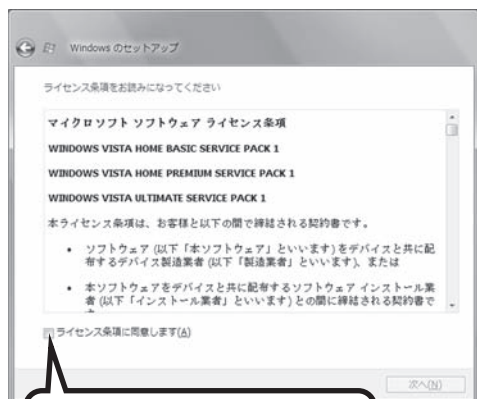

をクリックしてにして、

これで、ライセンス条項に同意することになります。「ライセンス条項に同意します」の左がからに変わらないときは、矢印がうまく合っていないなかったので、やりなおしてください。

「ライセンス条項」とは、このパソコンに入っているソフトを違法にコピーして他人に渡したりしないという約束をしていただくことです。画面に表示されている契約文の続きを読むには、文書表示欄の右下にある  をクリックします。

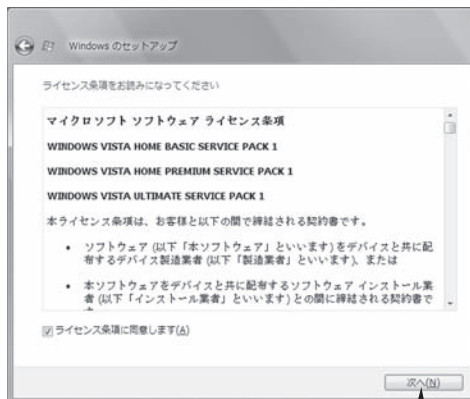

「次へ」をクリックする

キーボードを使って 名前を入れる

ポイント

- ユーザー名とユーザーアイコンを選ぶ

1 自分の名前を入れる



ここに小さな縦棒(|)が点滅しているのを見てから、キーボードで自分の名前を入力する

【例】「mita」と入力する場合なら

M	I	T	A
も	に	か	ち

点滅していないときは、「ユーザー名を入力してください」の下の欄をクリックしてください。

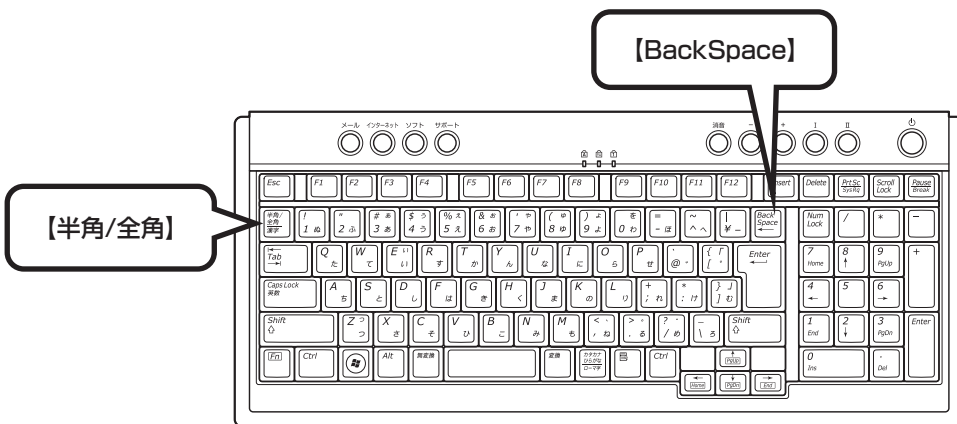

- 日本語で名前を入れる場合、環境依存文字(日本語変換で一覧に「環境依存文字」と表示される文字)は利用できません。ソフトによっては、正しく動作しなくなります。
- 日本語で名前を入れると、コンピュータ名が「ユーザー名-PC」となり、日本語がまざります。利用するネットワークによっては不具合の原因になりますので、ネットワークの設定をする前にコントロールパネルを利用してコンピュータ名を入れなおしてください。
- ユーザー名の追加や変更は、セットアップ作業が終わった後でできます。
- 次の文字列は、パソコンのシステムですでに使われているため、入力しないでください。
CON、PRN、AUX、CLOCK\$、NUL、COM1 ~ COM9、LPT1 ~ LPT9

入力を間違えたら

キーボードの【BackSpace】(バックスペース)を押してください。

ローマ字で入力したいのにひらがなが表示されるときは

キーボードの【半角/全角】を押すと、日本語とアルファベットが切り換わります。

入力した名前を控えておく

ユーザー名:

パソコンのトラブルを解決するために、後でセットアップ作業をやりなおす(再セットアップする)とき、この名前が必要です。上の欄に控えておいてください。

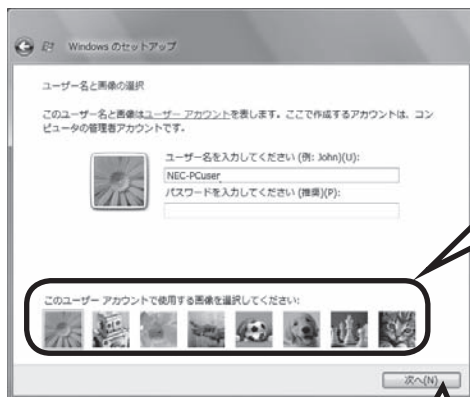

この中から、ユーザーアイコン(スタートメニューなどで表示される画像)を選んでクリックする

※どの画像を選んでもかまいません。このマニュアルでは、一番左の画像を選んだ場合を例に説明します。
何も選ばずに「次へ」をクリックすると、自動的に一番左の画像が選ばれます。

「次へ」をクリックする



- ・ パスワードは、ここでは設定しません。セットアップ作業が終わってから設定します。
- ・ パスワードを設定する場合は、必ずパスワードのヒントも入力してください。

画面を見ながら手順を進める

ポイント

- 画面に書かれたことを読みながら、指示にしたがってクリック

1 次の画面に進む

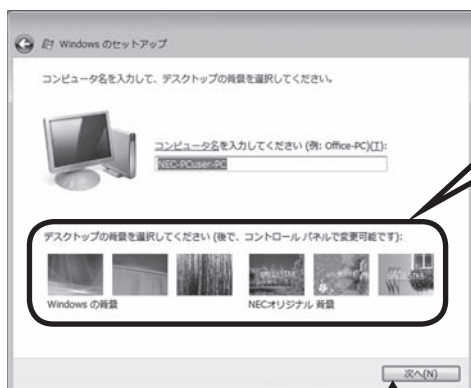

「次へ」をクリックする

この中から、デスクトップの背景(壁紙)にする画像を選べる

※ 画像をクリックして選びます。どの画像を選んでかまいません。何も選ばずに「次へ」をクリックすると、自動的に右から3番目の画像が選ばれます。このマニュアルでは、何も選ばずに「次へ」をクリックした場合を例に説明します。

- ・ デスクトップの背景を選んでクリックすると、画面が選んだ背景に変わります。
- ・ キーボードの操作に慣れていないかたは、表示された名前のまま次に進んでかまいません。
- ・ キーボードを使った文字入力に慣れている場合、半角英数文字でコンピュータの名前を自由に入力してください。名前を思いつかない場合は「VALUESTAR」(バリュースター)とするとよいでしょう。すでに何台かパソコンをお持ちの場合、「PC1」、「PC2」のように数字で区別してもかまいません。



- ・ 次の文字列は、パソコンのシステムですでに使われているため、入力しないでください。
CON、PRN、AUX、CLOCK\$、NUL、COM1 ~ COM9、LPT1 ~ LPT9
- ・ すでに何台かパソコンをお使いの場合は、同じ名前を付けしないでください。ネットワークで接続したときにエラーが表示されます。
- ・ 29ページで入力した自分の名前と同じ名前は入力しないでください。

2 コンピュータを保護する設定をする



「推奨設定を使用します」をクリックする

Windowsがいつも最新の状態になるように、インターネット経由で定期的に更新情報が確認され、自動的にインストールされるようになります。Windowsの更新について詳しくは、『活用ブック』の「しっかりセキュリティであんしんインターネット」をご覧ください。

3 さらにセットアップ作業を進める

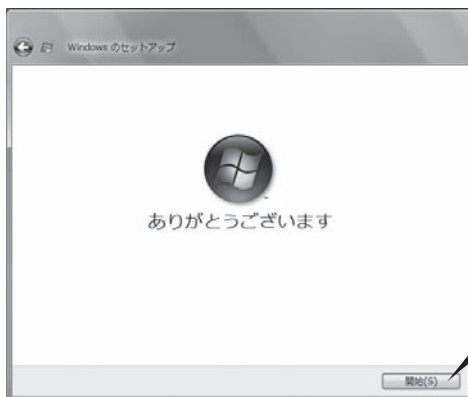

「開始」をクリックする



「開始」をクリックすると、次の画面が表示されます。

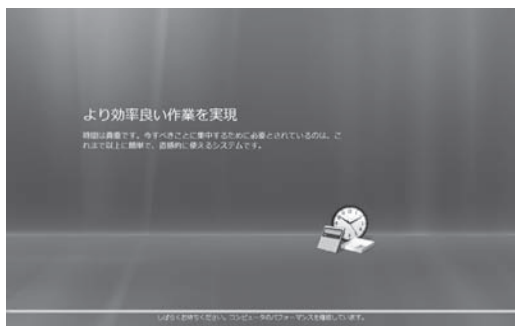

次ページの画面が表示されるまで何も操作せずに待っててください。

続けて次ページ以降の作業を進めてください。

121ポップリンクを設定する

ポイント

- NECから新しい情報が届くように、「利用する」を選ぶ

1 → をクリックする

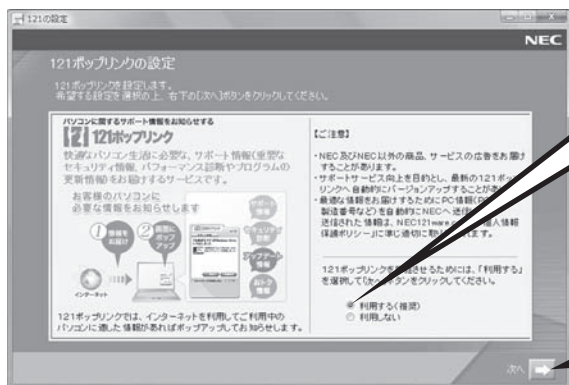

「利用する(推奨)」の左が●になっていることを確認して、

→ をクリックする

121(ワントゥワン)ポップリンクは、お使いのパソコンに適したサービスサポート情報(危険度の高いウイルスに対するセキュリティパッチ(修正プログラム)やアップデートプログラム)を、NECからインターネット経由でお知らせするサービスです。このパソコンでインターネット接続できるようになってから、新しい情報が発表されるたびに自動的に届くようになります。

121ポップリンクの設定は、後から利用しないように変更することもできます。

画面右下に次のようなメッセージが表示されることがあります。

ユーザーアカウント制御の設定を確認してください ×
ユーザーアカウント制御は無効になっています。
問題を解決するには、この通知をクリックしてください。

コンピュータのセキュリティを確認してください ×
お使いのコンピュータには、セキュリティの問題がいくつかあります。
問題を解決するには、この通知をクリックしてください。

ここでこの画面が表示されても問題ありません。今はこのメッセージをクリックせずに、セットアップ作業を進めてください。

ソフトを使えるようにする



ポイント

- 目的に合わせて、パソコンに入れるソフトを選べる

1 次の画面に進む

「標準セットアップ(推奨)」が●になっていることを確認して、

「次へ」をクリックする



- ・通常は、「標準セットアップ(推奨)」を選んでください。
- ・「ソフトウェア一覧から選択」の左にあるをクリックしてにすると、一覧から使いたいソフトを選んでインストールできます。この方法を選んだ場合は、画面の説明を読んで操作してください。
- ・「最小セットアップ」を選ぶと、ソフトを追加せず、必要最小限のソフトだけでパソコンを使い始められます。この方法を選んだ場合は、画面の説明を読んで操作してください。
- ・ミニマムソフトウェアパックをご購入された場合、「ソフトウェアのセットアップ」の画面は表示されません。自動的に再起動します。37ページの画面が表示されるまで、そのままお待ちください。

2 ソフトを追加する

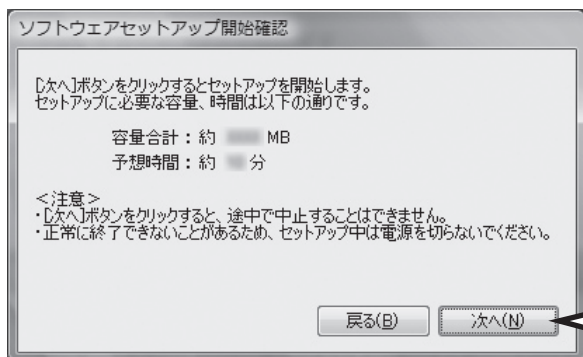

! 画面に表示される予想時間は目安です。「ソフトウェアセットアップ終了」の画面が表示されれば、ソフトが正しく追加されています。

「次へ」をクリックする

「インストール中」画面が表示され、ソフトの追加が始まります。ソフトの追加が終わると、次の画面が表示されます。

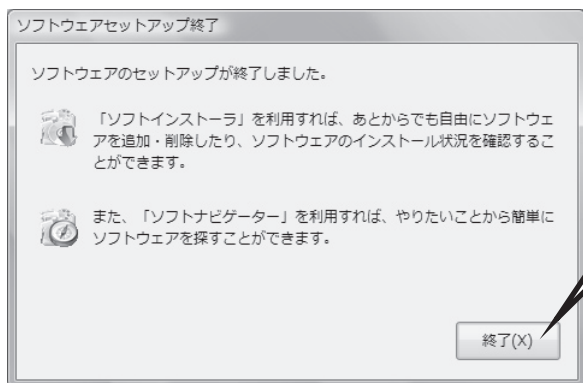

「終了」をクリックする

その後、しばらくしてからパソコンの電源が切れ、自動的に再度電源が入ります(これを「再起動」といいます)。
次の画面が表示されるまで、そのままお待ちください。

パソコンが再起動しても、
まだセットアップ作業が残っています。

3 文字サイズなどを設定し、ガジェットを登録する

再起動後、「復元ポイントを作成しています。しばらくお待ちください。」と表示されます。しばらくすると、次の画面が表示されます。

Windows Vistaの初期設定のままご利用になる場合は「標準サイズ」の上が●になっていることを確認する。文字サイズの拡大などをしたい場合は「拡大サイズ」上の●をクリックして●にする

※画面に表示される文字を大きくしたい、マウスポインタ(マウス)の動きを遅くしたい場合は、「拡大サイズ」を選んでください。

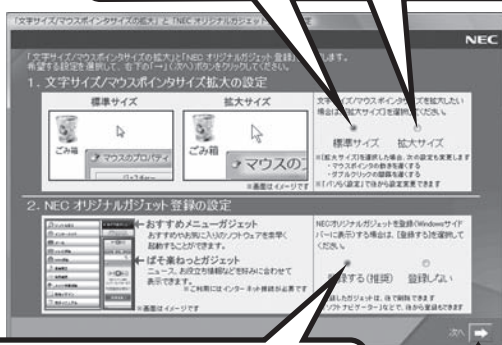

「登録する(推奨)」の上が●になっていることを確認する

次へをクリックする

画面右側に、NECオリジナルガジェットが表示されます。また、「拡大サイズ」を選んだ場合は、画面の文字とマウスポインタが大きく表示され、マウスポインタがゆっくり動くようになります。



- ・「拡大サイズ」を選択すると、「パソコンらく設定」で「簡単おまかせ設定」を選択して設定した場合と同じになります。「パソコンらく設定」について詳しくは、『活用ブック』の「パソコン初心者道場」-「デスクトップの風景をながめてみよう」をご覧ください。
- ・この画面は、ミニマムソフトウェアパックを選択した場合は表示されません。

- ・左の画面は「標準サイズ」、「登録する(推奨)」を選んだ場合のサイズです。
- ・文字とマウスポインタのサイズやマウスポインタの動作速度は、初回セットアップの終了後に「パソコンらく設定」で変更できます。この後の「ここで一段落」の「文字サイズやマウスの設定について」をご覧ください。

4 注意文を読む

その後、「未成年によるインターネット上の有害サイトへのアクセス制限について」画面が表示されます。

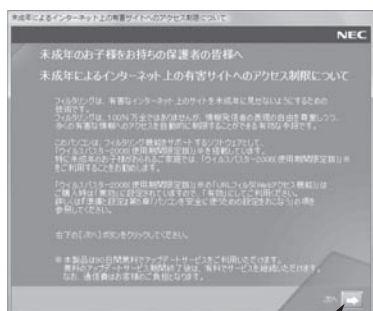

→ をクリックする



- ・フィルタリングについて詳しくは、第5章の「お子様を有害ホームページから守るために」(97ページ)および画面で見るマニュアル「サポートナビゲーター」-「安心安全に使う」-「安全に使うためのポイント」-「お子様を有害ホームページから守るために」をご覧ください。
- ・「サポートナビゲーター」は、初回セットアップが終了してからご覧ください。使い方について詳しくは、第4章の「パソコンの画面で解説、検索「サポートナビゲーター」」(70ページ)をご覧ください。

ここで一段落

ポイント

- パソコンを使い始めるときの画面を見ておこう

しばらくすると、「ウェルカムセンター」が表示されます。今は、**[x]**をクリックして画面を閉じてください。次に起動したときからは、ウェルカムセンターの画面に「起動時に実行します」のチェックが追加されます。

ウェルカムセンター



ウェルカムセンターの画面からは、簡単にソフトをインストールすることができたり、ガジェットの登録をすることができます。パソコンを起動するたびに表示する必要がないかたは、「起動時に実行します」の左のをクリックしてにすると、次回からこの画面は表示されなくなります。

最初のセットアップ作業は一段落です。次回から、パソコンの電源スイッチを押すと、いつもこの画面(デスクトップ画面と呼びます)が表示されるようになります。

デスクトップ画面



サイドバー



- ・複数のユーザーを登録している場合、左の画面が表示される前に、使う人の名前を選択する画面が表示されます。
- ・サイドバーに表示されているガジェットは、左の画面と順序が異なる場合があります。解像度によってはガジェットが隠れていることがありますが、画面右上の▶をクリックすると表示できます。

画面の表示について

ソフトを使っているときに、次のようなメッセージが表示されることがあります。

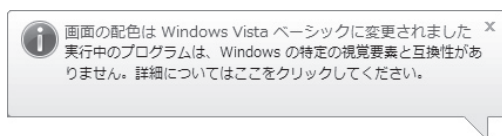

これは、ソフトを利用するために、Windows Vistaの画面表示が変わることをお知らせするものです。このメッセージが表示されたときは、ウィンドウの透明部分など一部の表示が変更されます。

変更された画面表示は、ソフトを終了するとともに戻ります。

文字サイズやマウスの設定について

セットアップの文字サイズを設定する画面(37ページ)で、「拡大サイズ」を選択した場合、Windows Vistaの初期設定に比べ、画面上の文字は大きく表示されます。また、マウスポインタはゆっくりと動き、ダブルクリックの間隔が広くなります。

Windows Vistaの初期設定に変更したい場合は、次の手順で設定してください。

1. 「スタート」-「すべてのプログラム」-「パソコン設定」-「パソコン設定」をクリックする
2. 説明画面が表示された場合は、「パソコン設定を始める」をクリックする
3. 「自分で設定」をクリックする
4. 「次の画面へ」をクリックする
5. 「次の画面へ」をクリックする
6. 「すべての設定を元に戻す」をクリックする

以降の作業は、画面に表示される内容にしたがって、操作してください。

 「パソコン設定」について詳しくは、『活用ブック』の「パソコン初心者道場」-「デスクトップの風景をながめてみよう」をご覧ください。

Windowsのパスワードを設定する



ポイント

- パソコンをより安全に使うために、パスワードを設定
- パスワードは覚えやすく、忘れないものを

パスワードの設定

不正アクセス被害防止や情報の保護など、セキュリティ対策のため、次の手順でパソコンを使うときにパスワードを入力する設定をしておくことをおすすめします。

1 コントロールパネルの画面を表示する



2 設定画面を表示する



3 パスワードを設定する

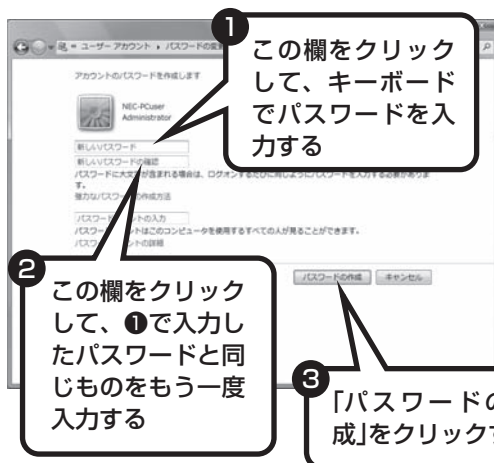

- ・入力したパスワードは「●●●●」のように表示されます。これは、入力したパスワードが他人に見られてもわからないようにするためです。
- ・覚えやすく、忘れにくいパスワードを決めてください。大文字、小文字も入力したとおりに区別されます。
- ・「パスワードのヒントの入力」欄に、パスワードを思い出すためのヒントを入力しておく、パスワード入力を間違えたときにヒントが表示されるようになります。



これで、Windowsのパスワードが設定されました。次回から、パソコンの電源を入れたり、スリープ状態、休止状態から復帰したりするときには、パスワードの入力画面が表示されます。

お客様登録 のお願い

121wareでは「お客様登録」することで、さまざまなメリットを提供しています。あなたのデジタルライフをグッとオトクに、そしてさらに便利でもっと身近に感じる121wareのサービスを是非ご利用ください。

登録するとメリットがたくさん

登録料・会費無料

※法人のお客様としてご使用の場合も、ご登録をおすすめします。

1 電話での「使い方相談」

使い方を何度でも無料で相談

保有商品を登録すると、購入後1年間※の使い方相談が何回でも無料で利用できます。

2 あなただけのマイページ

マイページは、あなた専用のページです

登録した商品を元に、あなたのパソコンに合ったサポートやサービスに関する情報が表示されます。

3 NEC Directの優待サービス&ポイントもGet

NEC Directの優待サービスでお買い物。ポイントももらえる

保有商品を登録されているお客様は、NEC Directの優待サービスが受けられます。

その他の特典

買い取り

不要になったパソコンの買い取りサービスがWebからできます。

修理

Webで修理を申し込むと、修理料金が割引されます。

メールニュース

商品広告・活用提案・サポート・キャンペーンなどの情報をお届けします。

※ パソコン本体以外の商品／NEC Refreshed PC（再生パソコン）の「使い方相談」の無料期間は、各商品の保証書に記載の保証期間となります。

マイページがあなたをサポート

マイページは、あなた専用のページです。

登録した商品に合わせて、あなたに合ったサポートやサービス(優待販売)に関する情報が表示されます。

あなたのパソコンに合わせたサポート情報が表示されます。

「マイページ」はお客様登録をすると使えるようになるページです。

121ware お客様登録番号: 2007年11月からの使い方を詳しく

保有商品情報

- NEC Direct価格 3,150円 (税込・送料別)
- NEC Direct価格 15,750円 (税込・送料別)

NECからのオススメサポートサービス

- パソコン以外の疑問も相談 NEC PCプレミアム電話サービス
- 離れていても点検できます NEC PCプレミアムPC点検サービス
- 今すぐ始められるセキュリティ対策 セキュリティサービス
- 選べる四つの延長保証 延長保証サービス
- 新しいパソコンに買い替えた PC買い換え/買い取りサービス

おススメ商品一覧(NEC Direct)

NECパソコンご利用者様限定「優待販売」
パソコンや関連商品を優待価格でご提供しています。
最新パソコンが 18,900円 OFF! 9/27(木) 15時迄

Webから登録情報の変更や保有商品情報の登録もできます。保有商品登録は「保有商品情報」をクリックして登録してください。

お得なキャンペーン情報(優待販売)もあります。

お客様登録の方法

お客様登録(お持ちのNEC製品も登録してください)をして、電話の問い合わせのときに必要な「121wareお客様登録番号」と、インターネットサポート・サービスをご利用になる際に必要な「ログインID」を取得してください。

ご登録いただくことでお客様に合ったサポート・サービスをご提供させていただきます。

インターネットによる登録をおすすめします。

「121wareお客様登録番号」と「ログインID」を同時に取得でき、すぐにインターネットサポートが受けられます。

まだインターネットをお使いになれないお客様にはFAX登録をご用意しております。ただし、FAX登録からでは「121wareお客様登録番号」のみの取得になり、インターネットでのさまざまなサービスがご利用いただけません。

インターネットが使えるようになり次第、「ログインID」の取得をおすすめします。

インターネット登録(推奨)

登録の前に、インターネット接続の設定が必要です。設定の方法については、第5章または第6章をご覧ください。

インターネットに接続して、NECパーソナル商品総合情報サイト「121ware.com」のマイページ(<http://121ware.com/my/>)から登録します。詳しくは、『121wareガイドブック』をご覧ください。

FAX登録

FAX用紙はNECパソコン情報FAXサービスから取り出してください。

お手持ちのFAXから「0120-977-121」(フリーコール)に電話します。ご希望の窓口案内のアナウンスが流れますので、FAX情報サービス窓口番号である「9」を押します。

FAX情報サービスにつながりますので、アナウンスにしたがい、BOX番号3002と#を押し、お客様登録用紙を取り出してください。必要事項をご記入の上、FAXでお送りください。

※番号をよくお確かめになり、おかけください。

※すでにお客様登録がお済みのお客様は、保有商品の追加登録をお願いいたします。「121ware.com」のマイページ(<http://121ware.com/my/>)内の「保有商品情報」で、ご購入いただいた商品を追加することができます。

第 4 章

基本中の基本の操作



電源の入れ方／切り方、CD-ROMやDVDのディスクをセットする方法など、このパソコンを使うときの最も基本的な操作を説明します。インターネットの接続や設定に進む前に、この章に目をとっておくとよいでしょう。



パソコンを終了する.....	48
パソコンを使い始める.....	53
省電力機能について.....	54
よく使うボタンなど.....	58
音量を調節する.....	60
画面の輝度を調節する.....	61
CD-ROMやDVDの扱い方.....	62
パソコンの基本的な使い方を学ぶ	
「パソコンのいろは3」.....	66
パソコンの画面で解説、検索	
「サポートナビゲーター」.....	70
もしものときに備えて.....	74
ユーザー アカウント制御について.....	77

パソコンを終了する

パソコンを終了するときには、マウスで操作します。本体のスイッチやボタンを押すのではありません。いきなり電源コードを抜いたりするのは、絶対ダメです。

1 画面を見ながら、マウスを操作してパソコンを終了する



Windows Updateなどが自動的におこなわれ、パソコンをいったん終了する必要があるときに、がのように変わることがあります。その場合も、そのままクリックしてください。この場合、次回パソコンを使うときに、通常よりも時間がかかります。

2 電源ランプを確認する

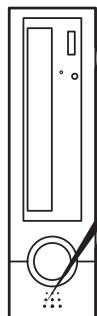

パソコン本体の電源ランプが点滅し、スリープ状態になります。

スリープ状態について

スリープ状態では、わずかに電力を消費しながら、それまでの作業をメモリなどに保持します。電源を完全に切ってしまう場合に比べ、次回パソコンを使い始めるときに速く再開できます。通常、パソコンを終了するときは、電源を完全に切らずにスリープ状態にしておくことをおすすめします。



スリープ状態について詳しくは、この後の「省電力機能について」(54ページ)をご覧ください。

電源を切る(シャットダウンする)

長期間パソコンを使わないときや、パソコンの置き場所を移動するとき、パソコン内部に機器を取り付けるときは、電源を切ります。電源を切ることを、「シャットダウン」と呼びます。

1 画面を見ながら操作して、「シャットダウン」をクリックする



2 電源が切れたことを確認する

数秒後に、画面が暗くなり、自動的に電源が切れます。

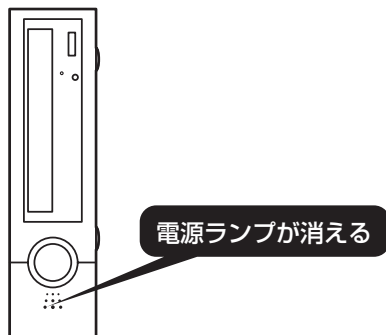

電源が切れるまでに少し時間がかかることも

パソコンの状態によっては、「シャットダウン」をクリックした後、電源が切れるまでに数秒以上の時間がかかることもあります。あわてずにお待ちください。

保存していない文書があるとき

ソフトを使って文書などを作成している場合、文書を保存しないで電源を切ろうとすると、画面にメッセージが表示されることがあります。

そのままにしていると、数秒後、画面が暗くなり、メッセージが表示されます。

作成した文書などを保存したい場合、「次のプログラムが実行中です」の画面が表示されたら「キャンセル」をクリックしてください。使用中のソフトで文書などを保存してから電源を切るようにしましょう。

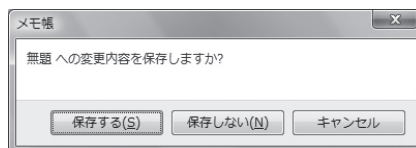

続けて電源を入れるときは

いったん電源を切ってから電源を入れなおすときは、電源が切れてから5秒以上待つて電源スイッチを押してください。

マウスの操作で電源が切れないとき

画面の表示が動かなくなったり、操作の途中でマウスやキーボードが反応しなくなったりして、パソコンの電源が切れなくなってしまうことがあります。その場合、パソコン本体の電源スイッチを4秒以上押し続けると、強制的に電源を切ることができます。強制的に電源を切ったときは、電源が切れてから5秒以上待ち、もう一度電源スイッチを押してパソコンの電源を入れなおしてください。パソコンの電源が入ったら、改めてマウスの操作で電源を切ってください。



- ・強制的に電源を切る場合は、ハードディスクアクセスランプやDVD/CDドライブアクセスランプなどが点灯していないことを確認してください。また、各種メディアは取り出しておいてください。
- ・パソコン本体の電源スイッチを押し続けて強制的に電源を切ると、パソコンに負担がかかります。何度も繰り返すと、パソコンが起動しなくなってしまうこともあるため、この方法で電源を切ることは、できるだけ避けてください。

パソコンを使い始める

電源スイッチを押して使い始めます。

電源スイッチを押す

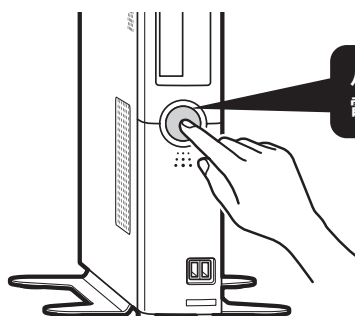

パソコン本体の
電源スイッチを押す



周辺機器によっては、パソコンの電源を入れる前に電源を入れないと認識されないものもありますのでご注意ください。

キーボードの電源スイッチ(⏻)を押しても、電源を入れたり省電力状態からもとに戻すことができます。省電力状態については次ページをご覧ください。

使う人の名前が画面に表示されるので、名前の上のアイコンをクリックしてください。Windowsのパスワードを設定している場合は、パスワードを入力してください。デスクトップ画面が表示されます。



モデルによって、表示される画面の絵柄が異なる場合があります。



- ・電源スイッチを押してから、デスクトップ画面が表示されて、ハードディスクアクセスランプが点滅しなくなるまで、パソコンを操作したり、電源スイッチを押したりしないでください。無理に電源を切ると、故障の原因になります。
- ・電源を切った(シャットダウンした)状態で電源スイッチを押して電源を入れた場合は、使う人の名前とアイコンは画面に表示されずにデスクトップ画面が表示されます。しかし、複数のユーザーを登録している場合、デスクトップ画面が表示される前に、使う人の名前を選択する画面が表示されます。
- ・パソコンの電源を切ったときや、パソコンが休止状態になっていたときは、デスクトップ画面が出て、ハードディスクアクセスランプが点滅しなくなるまでに少し時間がかかります(長い場合5分、通常は1～2分程度)。

省電力機能について

パソコンを使わないと、自動的に省電力状態になるようになっていきます。

20分以上使わないと自動的に画面が消える(ご購入時)

ご購入時には、パソコンを操作していない時間が続くと、自動的にパソコンが省電力状態になるように設定されています。パソコンを使っていない時間によって、「ディスプレイの電源を切る」、「スリープ状態」の2つの段階があります。

省電力状態について

それぞれの省電力状態は、次のように電力を節約します。

- ・ディスプレイの電源を切る
パソコンは起動したまま、ディスプレイの電源だけを切ります。通常よりも少し消費電力が下がります。
- ・スリープ状態
ハードディスクなどの電源を切り、消費電力を節約している状態です。パソコンの電源は完全には切れていません。作業中のデータがメモリに保存されているため、わずかに電力を消費しますが、スリープ状態を解除すると、すぐに作業の続きを始めることができます。
- ・休止状態
パソコンの状態や作業中のデータをハードディスクに保存して、Windowsを終了せずにパソコンの電源を切っている状態です。消費電力は、シャットダウンしたときとほとんど同じです。普通に電源を切るのとは異なり、Windowsを終了せずに電源を切るため、休止状態からもとの状態に戻すときにWindowsが起動する時間は省かれます。ただしスリープ状態からもとの状態に戻すよりも時間がかかります。ご購入時の状態では「休止状態」になりません。「休止状態」になるように設定するには、🔍「サポートナビゲーター」-「使いこなす」-「パソコンの機能」-「省電力機能」をご覧ください。

パソコンを使っていない時間と省電力状態

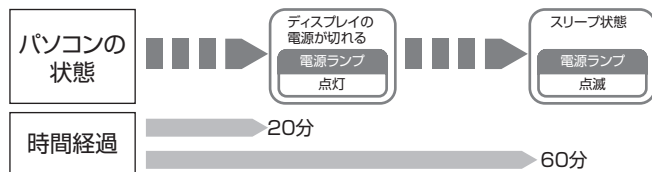

ハイブリッドスリープについて

このパソコンでは、ご購入時の状態で「ハイブリッドスリープ」をおこなうように設定されています。「ハイブリッドスリープ」は、スリープ状態になると同時に、ハードディスクにも作業中のデータを保存します。これによって、スリープ状態のときに電源コードが抜けるなどしても、作業内容を失わずに再開できます。

ハイブリッドスリープは、使用しないように設定することもできます。設定方法については、🔍「サポートナビゲーター」-「使いこなす」-「パソコンの機能」-「省電力機能」をご覧ください。

暗くなった画面をもとに戻すには

スリープ状態などで、暗くなった画面は、次の方法でもとに戻せます。

- ・ 電源ランプが点灯していて、画面が暗い場合
ディスプレイが省電力状態になっていることが考えられます。この場合は、マウスを軽く動かしてください。
- ・ 電源ランプが点滅していて、画面が暗い場合
スリープ状態になっています。この場合は、マウスをクリックするか、キーボードのキー（【Shift】など）を押してください。電源スイッチを軽く1回押しても、もとに戻せます。
- ・ 電源ランプが消灯していて、画面が暗い場合
休止状態、または電源が切れています。この場合は、電源スイッチを軽く1回押してください。



電源スイッチを押し続けしないでください。4秒以上押し続けると、パソコンの電源が切れてしまいます。

自動的にスリープ状態にならないようにするには

次の手順で、自動的にスリープ状態にならないように設定を変えることができます。

1 コントロールパネルの画面を表示する

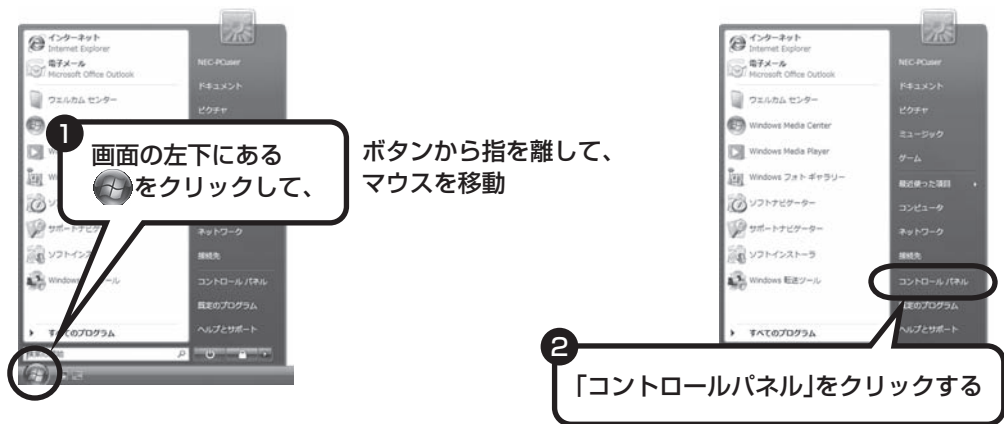

2 「システムとメンテナンス」、「電源オプション」の順にクリックする



3 設定したい電源プランをクリックし、電源プランの下の「プラン設定の変更」をクリックする

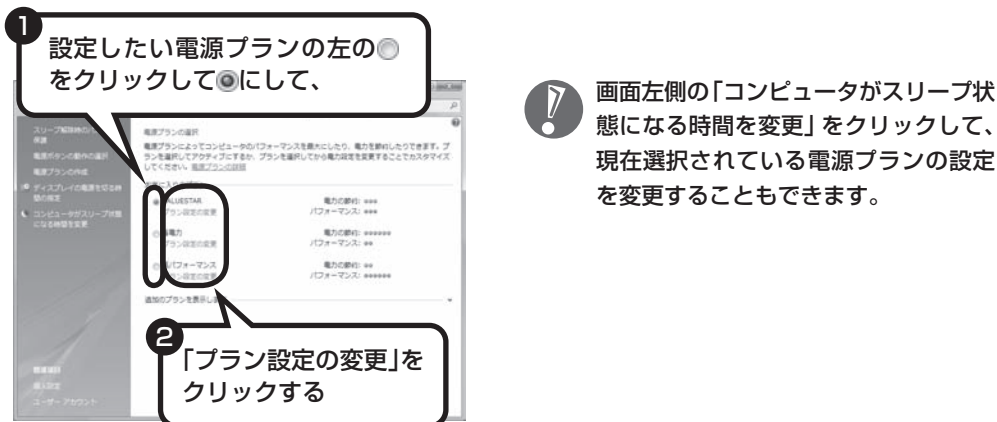

4 「コンピュータをスリープ状態にする」で「なし」に変更する

この画面で「ディスプレイの電源を切る」までの時間も設定できます。





これで、設定の変更は終わりです。

省電力機能の詳しい説明は、パソコンの画面で見るマニュアル「サポートナビゲーター」で

スリープ機能は、このパソコンが備えている「省電力機能」のひとつです。詳しくは、「サポートナビゲーター」-「使いこなす」-「パソコンの機能」-「省電力機能」に説明があります。

よく使うボタンなど

ここでは、基本的なボタンなどにかぎって説明します。パソコン本体背面の端子類の説明など、詳しい情報を知りたいときは、巻末の「各部の名称」をご覧ください。

パソコン本体

DVD/CDドライブ

CD-ROMやDVD-Video、音楽用CDなどを楽しむときは、ここにセットします。

DVD/CDドライブアクセスランプ

DVD/CDドライブがデータを読み書きしているときに点滅・点灯します。点滅・点灯しているときは、電源を切ったり、CD-ROMなどのディスクを取り出したりしないでください。

電源スイッチ

パソコン本体の電源を入れるとき、省電力状態から復帰するときに押します。

ハードディスクアクセスランプ

ハードディスクを読み書きしているときに点滅・点灯します。点滅・点灯しているときは、電源スイッチを押さないでください。

電源ランプ

電源が入っているときは点灯します。スリープ状態のときは点滅します。電源が切れているときは、消灯しています。

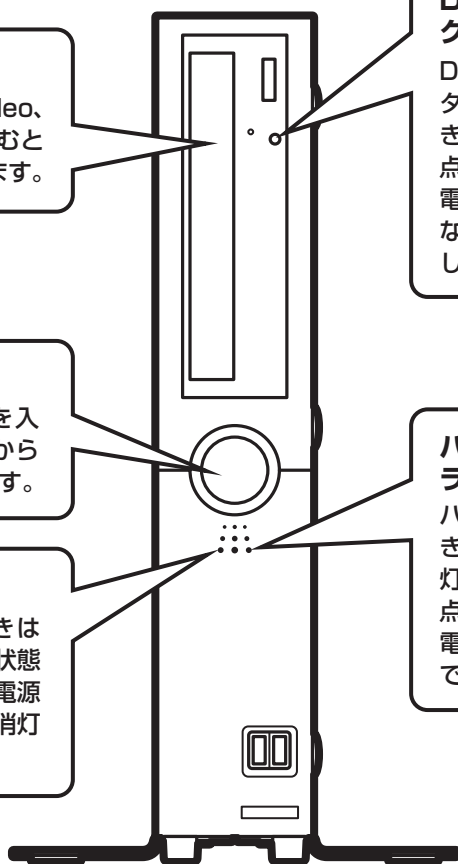

キーボード

ニューメリックロック キーランプ(Ⓐ)

このランプが点灯しているとき、キーボード右側にある、電卓のように並んだ数字キー(テンキー)で数字を入力できます。

ボリュームボタン

+を押すと大きくなり、-を押すと小さくなります。消音を押すと音が消えます。

ワンタッチスタートボタン(I・II)

ご購入時の状態では、何も登録されていません。「ワンタッチスタートボタンの設定」で起動するソフトを登録できます。

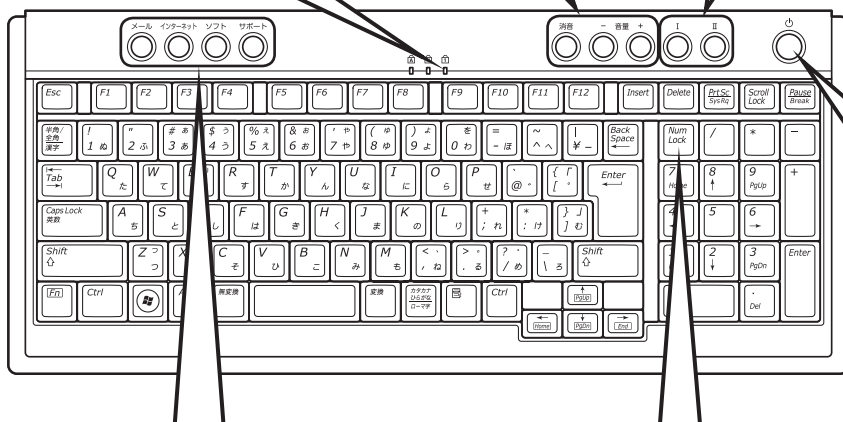

電源スイッチ

パソコン本体の電源を入れるときや、省電力状態から復帰するときに押します。パソコン本体の電源スイッチと同じように働きます。

ワンタッチスタートボタン

メール※

メールを利用するためのソフトが始まります。

インターネット

ホームページを見るためのソフトが始まります。

ソフト

このパソコンに入っているいろいろなソフトを利用するための「ソフトナビゲーター」が始まります。

サポート

パソコンの画面で見るマニュアル「サポートナビゲーター」が表示されます。

[NumLock]

このキーを押すと、ニューメリックロックキーランプ(Ⓐ)の点灯/消灯が切り換わります。ランプが点灯しているとき、キーボード右側にある、電卓のように並んだ数字キー(テンキー)で数字を入力できます。

※はじめて押したときは、メールソフトを選択する画面が表示されます。

音量を調節する

パソコンの音が大きすぎる、小さすぎると感じたときは、音量を調節できます。ディスプレイからでも、キーボードのボタンからでも、調節できます。

ディスプレイから音量を調節する

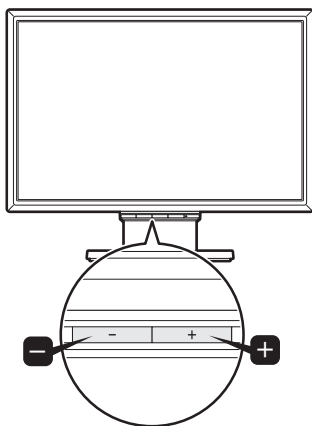

+を押すと大きくなり、-を押すと小さくなります。

19型:F19W1A(B)



キーボードから音量を調節する

「+」を押すと大きくなり、「-」を押すと小さくなります。

消音を押すと、音声のオン/オフが切り換えられます。画面右下の通知領域に  が表示されているときは音声が消え、  が表示されているときは音声が聞こえます。

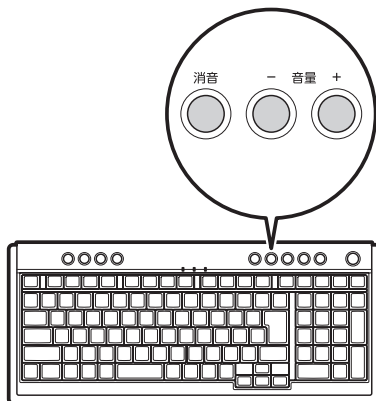

- ・ディスプレイの音量調節で最小になっていると、キーボードのボタンから音を大きくすることができません。
- ・キーボードから音量を変更するとき、起動しているソフトによっては、音量の表示が変わらない場合があります。

画面の輝度を調節する

画面が明るすぎる、暗すぎると感じたときは、ディスプレイの輝度を調節できます。

輝度を調節する方法

輝度は、ディスプレイ下のSELECTボタンから調節します。
詳しくは、ディスプレイに添付のマニュアルをご覧ください。

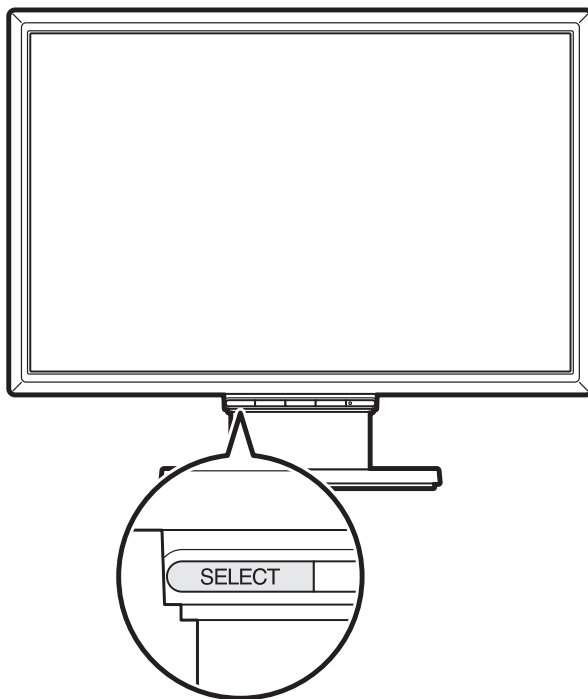

CD-ROMやDVDの扱い方

CD-ROMやDVDなどをパソコンで楽しむときの取り扱い上の注意、入れ方と出し方を説明します。



- ・ラベルやテープが貼られているなど、重心バランスの悪いディスクを使用すると、使用時の振動や故障の原因になります。
- ・このパソコンにインストールされているOS以外のOSに対応したCDやDVDは、使えないものがあるため、ご購入前に確認してください。
- ・使用するディスクによっては、最高速度で書き込み、読み込みができない場合があります。
- ・このパソコンで使えるディスクについて詳しくは、パソコンの画面で見るマニュアル「サポートナビゲーター」-「使いこなす」-「パソコンの機能」-「DVD/CDドライブ」をご覧ください。
- ・7メディア対応カードスロットを搭載しているモデルについては、65ページをご覧ください。

ディスクを取り扱うときの注意

次の注意事項を守ってください。

- ・データ面(文字などが印刷されていない面)に手を触れない。
- ・ディスクにラベルを貼ったり、傷つけたりしない。
- ・ラベル面に文字を書くときは、フェルトペンなどペン先の柔らかいものを使う。
- ・ディスクの上に重い物を載せない。ディスクを曲げたり落としたりしない。
- ・汚れたときは、柔らかい布で内側から外側に向けてふく。
- ・汚れが落ちにくいときは、CD専用のスプレーを使う。
- ・ベンジン、シンナーなどは使わない。
- ・ゴミやホコリの多い場所で使わない。
- ・直射日光の当たる場所や湿度の高い場所に保管しない。

1 イジェクトボタンを押してディスクトレイを出す

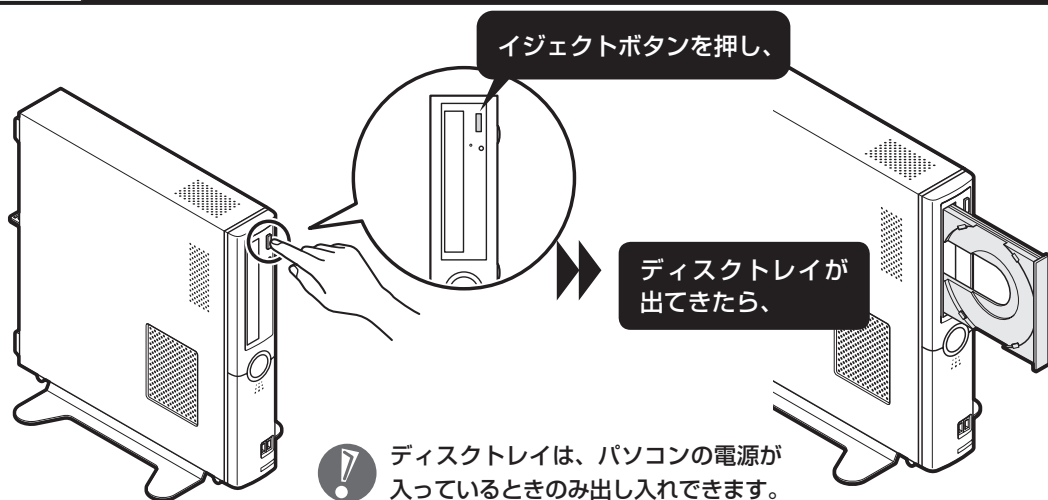

2 ディスクを入れる

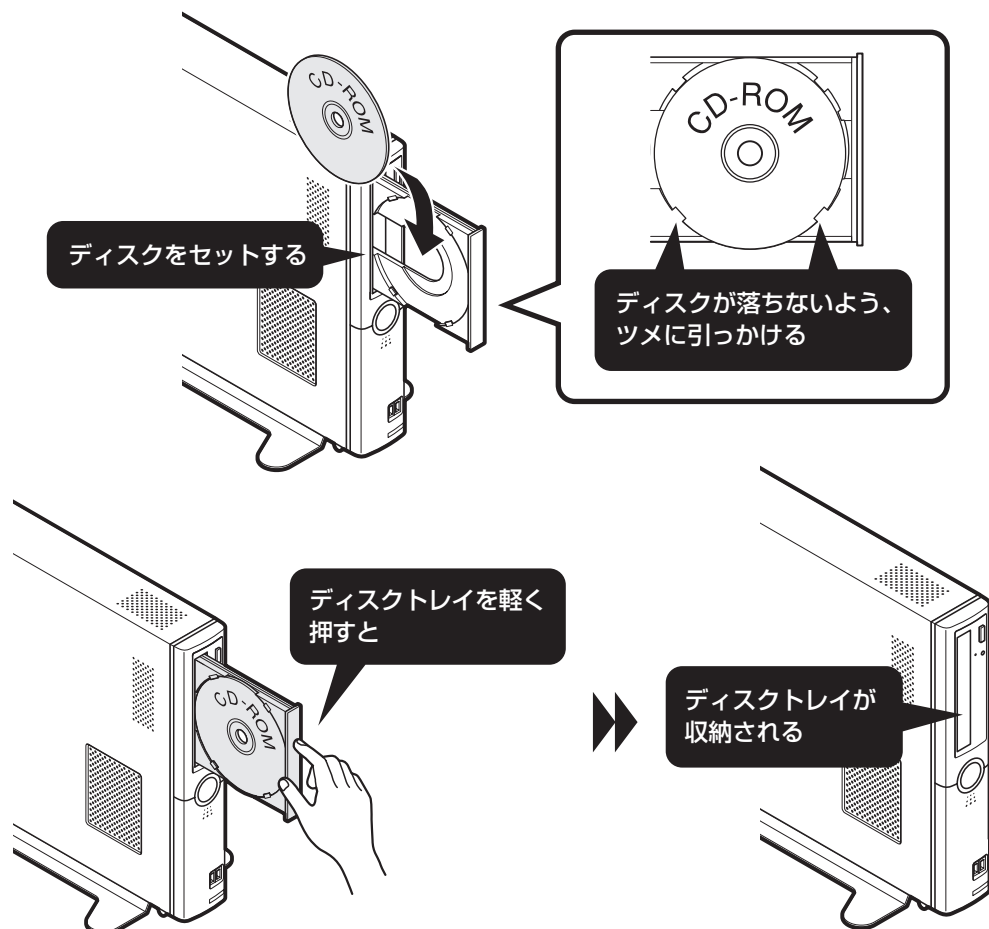

ディスクトレイを軽く押す代わりに、イジェクトボタンを押してディスクを収納することもできます。



パソコンを縦置きにした状態では、8cmDVD(CD)は使用できません(パソコンを横置きにした場合は、再生できます)。

こんな画面が表示されたら

DVD/CDドライブにディスクを入れた直後に次の画面が表示された場合は、「OK」をクリックして「WinDVD for NEC」でCPRMコンテンツを再生するためのデバイス鍵をダウンロードしてください。

CPRM Packのアップデート手順について詳しくは、付録の「CPRMのアップデート」(130ページ)をご覧ください。



! CPRM Packのアップデートをするには、インターネットに接続する必要があります。

3 ディスクを取り出す



7メディア対応カードスロットを搭載しているモデルの場合

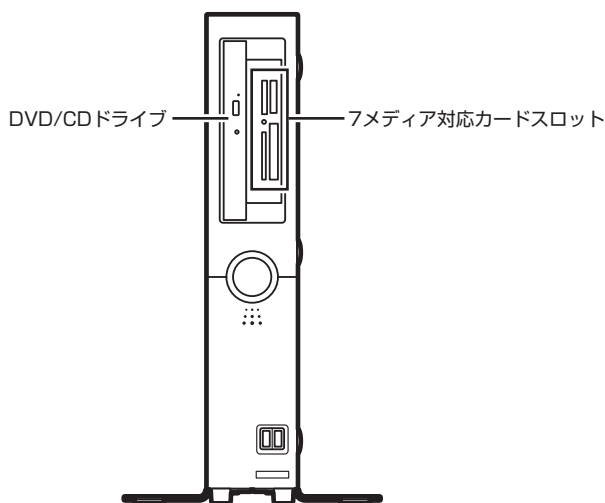

イジェクトボタンを押すとディスクトレイが少し飛び出しますので、手で静かに引き出してからディスクをセットしてください。ディスクをセットしたあと、ディスクトレイ前面を押して、ディスクトレイをもとの位置に戻します。



セットしたディスクが落ちないように、中央のツメにしっかりとディスクをセットしてください。

パソコンの基本的な使い方を学ぶ「パソコンのいろは3」

「パソコンのいろは3」を使って、パソコン、Windows Vistaや「Office 2007」の基本操作を学んでみましょう。パソコンを使うのがはじめてというかたは、インターネットを始める前にキーボードで文字を入力する練習をしておくことをおすすめします。

「パソコンのいろは3」で操作を学ぶ

このパソコンには、基本的なことからパソコンの操作が学べる「パソコンのいろは3」が入っています。「パソコンのいろは3」では、文字の入力、電子メールのやりとり、ホームページを見る方法などを学ぶことができます。パソコンやWindows Vistaの基本操作を覚えたいかたは、次の手順にしたがって「パソコンのいろは3」で学習を始めてみましょう。



ほかのソフトが起動しているときは、「パソコンのいろは3」を始める前にすべて終了させてください。

1 キーボードのランプを確認する

キーボードのランプを確認してください。

Ⓐ ランプが消えていること

【Shift】(シフト) を押したまま【CapsLock】(キャップスロック) を押すと、ランプの点灯/消灯が切り換わります。

【Shift】はキーボードに2つありますが、どちらか1つを押すだけでかまいません。

Ⓑ ランプが点灯していること

【NumLock】(ニューメリックロック) を押すと、ランプの点灯/消灯が切り換わります。

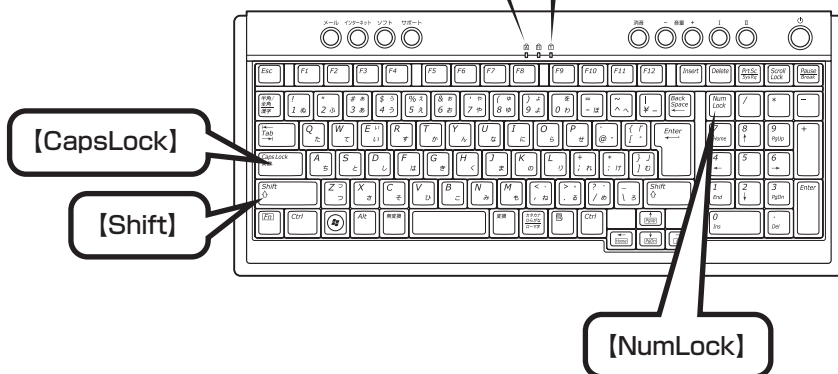

2 ソフトナビゲーターを起動する



ソフトナビゲーターの最初の画面が表示されます。

ソフトナビゲーターとは

このパソコンに入っているソフトを見つけたり、使い始めるときに利用します。

「ソフトナビゲーター」では、画面左の「ステップ1」からやりたいことのジャンルをクリックして、「ステップ2」でやりたいことの内容をクリックすると、必要なソフトが自動的に選ばれます。選ばれたソフトの「ソフトを起動する」をクリックすると、ソフトを使い始められます。

「ソフトナビゲーター」について詳しくは、『活用ブック』の「パソコン初心者道場」-「基本編」をご覧ください。

3 「パソコンのいろは3」を始める

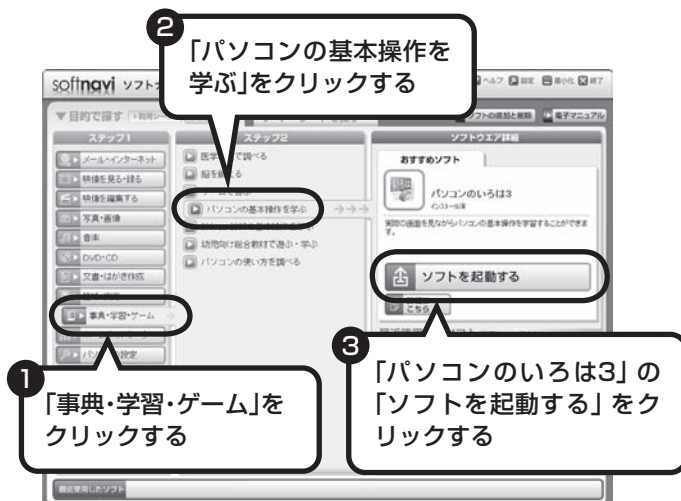

「パソコンのいろは3」が表示され、自動的に「1章 マウスで遊ぶ」の練習が始まります。

パソコンを使うのがはじめてのかたは、1章から順番に始めてください。章や項目のどこからでも始められ、1～2時間で文字の入力まで練習することができます。練習の途中で「パソコンのいろは3」を終了させることもできます。その場合、画面右下に表示されている「終了」をクリックしてください。画面中央に確認の画面が表示されるので、「終了します」をクリックすると「お疲れさまでした。」と表示され、終了します。

❗ 「終了」をクリックしても終了しないときは、キーボードの[Esc]を押してから、再度「終了」をクリックしてください。

途中から練習するときは

次回から、「パソコンのいろは3」を起動すると、目次が表示されるようになります。やりたい章や項目をクリックすると、練習を始められます。



はじめてWindows Vistaを使うときは

Windows Vistaを使うのがはじめてのかたは、12章の「Windows Vistaを使う」に目をとっておくとよいでしょう。サイドバーの使い方や、電源の切り方など、今までのOSとは違ったWindows Vistaの機能を学ぶことができます。

12章を表示するには、「パソコンのいろは3」の目次で、画面右側にある後編の「表示する」をクリックしてください。

はじめてOffice 2007を使うときは(Office 2007モデルのみ)

Office 2007を使うのがはじめてのかたは、「パソコンのいろは3 Office 2007編」で練習するとよいでしょう。ワープロソフトのWord(ワード)、表計算ソフトのExcel(エクセル)などの使い方を勉強できます。

「パソコンのいろは3 Office 2007編」は、「ソフトナビゲーター」-「事典・学習・ゲーム」-「Office 2007の基本操作を学ぶ」-「パソコンのいろは3 Office 2007編」の「ソフトを起動する」をクリックして起動してください。



パソコンの画面で解説、検索 「サポートナビゲーター」

紙で見るマニュアルのほかに、パソコンの画面で見るマニュアル「サポートナビゲーター」があります。このパソコンのさらに詳しい使い方を知りたいとき、パソコンを使っていて困ったときに見てみましょう。

サポートナビゲーターを起動する



「サポートナビゲーターの使い方」のムービーが表示された後、「サポートナビゲーター」の最初の画面が表示されます。



ムービーは、をクリックして省略することもできます。



目的に応じて3つの入り口があります。これから知りたいこと、やろうとしていることに合わせて、ボタンをクリックしてください。

▶ 安心安全に使う

インターネットを安心して使うためのウイルス対策やセキュリティの設定などについて説明しています。

▶ 使いこなす

Windowsの便利な使い方、このパソコンに入っているソフトの使い方、このパソコンの各部の機能や設定についての詳しい情報など、一歩進んだ使い方を説明しています。

▶ 解決する

うまくいかないときや、故障かな?と思ったときに利用してください。サポート窓口への問い合わせ方なども説明しています。



「サポートナビゲーター」の詳しい内容については、付録の「サポートナビゲーター」詳細目次(147ページ)をご覧ください。

知りたい項目を検索してみる

知りたい項目が見つからないときは、キーワードを入力して検索してみましょう。

1 検索するキーワードをキーボードから入力する



2 「検索」をクリックする

選んだ検索範囲の中から、入力したキーワードが含まれる項目が検索されます。



はじめて検索するときは、CyberSupport for NECの「使用許諾契約書」が表示されます。内容をよく読み、「同意する」をクリックしてください。その後、パソコンが検索するための設定をおこないますので、結果が出るまで少しお待ちください。次回からは、すぐに結果が出るようになります。

詳しい機能については「パソコン各部の説明」

このパソコンのいろいろな部分の機能や使い方を知ろう

このパソコンのボタンやドライブについて、詳しく知りたいときには、「パソコン各部の説明」を見ましょう。たとえば、次のような機能や使い方について知ることができます。

- ・ LANコネクタ
ADSL(エーディーエスエル)モデムやCATV(ケーブルテレビ)モデムなどをつないでブロードバンドでインターネットに接続できるほか、複数のパソコンや周辺機器をつないでネットワークを作ることもできます。
- ・ DVD/CDドライブ
このパソコンのDVD/CDドライブと、インストールされている「Roxio Creator LJ」を使うと、書き込みできるディスクにデータを書き込んだり、音楽CDなどから好きな曲を集めてCD-Rに書き込んで、オリジナル音楽CDを作ることができます。
- ・ マイク入力端子
ミニプラグ付きのマイクロフォンを接続できます。マイクロフォンから取り込んだ音声は、「サウンドレコーダー」というソフトを使って録音し、保存できます。

ほかにも、「パソコン各部の説明」では、このパソコンの便利な設定の方法についても詳しく説明しています。

「パソコン各部の説明」を見るためには

1 「使いこなす」をクリックする



2 「パソコンの機能」または「パソコンにつなげる」をクリックする

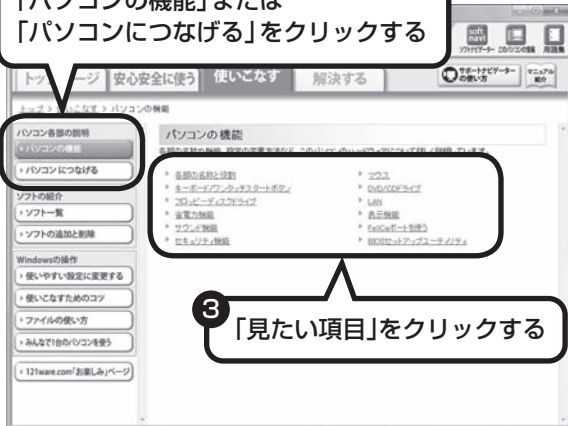

3 「見たい項目」をクリックする



「パソコン各部の説明」の画面が表示されます。画面左のしおりをクリックすると、ほかのページを見ることができます。

もしものときに備えて

ポイント

- バックアップ、再セットアップディスク、パスワードでもしものに備える

大切なデータはバックアップを取る

バックアップとは

パソコンに内蔵されているハードディスクには、大切なデータが保存されています。このハードディスクは、ちょっとした衝撃によって壊れたり、長期間使用するうちに突然動かなくなったりすることがあります。このような場合、ハードディスクを交換したり再セットアップすることでパソコンをご購入時の状態に戻すことはできますが、大切なデータが失われてしまいます。万一のアクシデントに備えて、データの控えを残しておきましょう。このデータの控えのことを「バックアップ」と呼びます。

DVD-RやCD-Rなどにもバックアップを取っておく

このパソコンに搭載されている「バックアップ・ユーティリティ」というソフトを使って、バックアップを取ることができます。「バックアップ・ユーティリティ」の使い方について詳しくは、『パソコンのトラブルを解決する本』の「もしものときに備えて(バックアップ)」-「バックアップ・ユーティリティでバックアップ/復元する」をご覧ください。

ただし、ハードディスクのDドライブという場所にバックアップを取っておいても、ハードディスク自体が故障したときは、データをもとに戻すことができません。別売のDVD-RやCD-Rなどにもバックアップを取っておくことをおすすめします。



- ・セキュリティ機能を使用してデータのバックアップを取る場合、パスワードを控えておいてください。パスワードを忘れると復元できなくなります。
- ・セキュリティ機能を使用してDVDやCDにデータのバックアップを取る場合や、バックアップを取ったデータを参照・復元する場合、ハードディスクに一時的にデータをコピーする必要があります。そのため、バックアップを取ったデータのサイズに応じて、ハードディスクのいずれかのドライブに約0.9 ~ 50Gバイトの空き容量が必要です。
- ・著作権を持つデータ(購入した音楽データなど)は、「バックアップ・ユーティリティ」を使ってバックアップを取ることができません。また、多くはエクスプローラなどでコピーしても利用できません。著作権を持つデータのバックアップは、そのデータを扱えるソフト(音楽データであれば、そのデータの購入に使用したソフト)でおこなってください。

ハードディスク全体のバックアップを取る

「Roxio BackOnTrack」というソフトを使うと、ハードディスク全体をDVDなどのディスクにバックアップを取ることができ、ドライブ全体を復元することができます。

またCドライブ全体をDドライブやDVDなどのディスクにバックアップすると、Dドライブのデータをそのままにして、Cドライブのみ復元することができるようになります(CドライブのバックアップデータはDドライブに取ることもできます)。

インターネットやメールの設定や、ソフトの設定など、すべておこなった状態をバックアップ/復元できるので便利です。

まずは、第5章または第6章の作業が終わり、インターネットの設定が完了した直後にハードディスクのバックアップを取っておくことをおすすめします。

そのほか、トラブルが起きたときのために、いろいろな設定が終わった状態のバックアップを取っておくとよいでしょう。

「Roxio BackOnTrack」は、「ソフトナビゲーター」-「パソコンの設定」-「ハードディスクを丸ごと/ファイル単位でバックアップ/復元する」-「BackOnTrack」の「ソフトを起動する」をクリックして起動してください。

「Roxio BackOnTrack」の使い方については『パソコンのトラブルを解決する本』の「もしものときに備えて(バックアップ)」-「Roxio BackOnTrackでバックアップ/復元する」をご覧ください。

データを保存しておくだけでもバックアップになる

「バックアップ・ユーティリティ」を利用するほかに、大切なデータを定期的にDVD-RやCD-R、外付けのハードディスクなどに保存しておくだけでもバックアップの効果があります。

再セットアップディスクを作成しておく

トラブルがどうしても解決できないときにおこなう「再セットアップ」は、通常、ハードディスク内にある再セットアップ用データを使います。しかし、ハードディスクが故障した場合は、この方法で再セットアップすることができなくなります。そのような場合に備え、再セットアップディスクを作成しておき、そのディスクから再セットアップすることができるようにしておきましょう。再セットアップディスクを作成する方法については、『パソコンのトラブルを解決する本』の「再セットアップディスクを作成する」をご覧ください。



再セットアップディスクは、ご購入時の製品構成以外では、作成できないことがあります。

Windows起動時のパスワードを設定する

不正アクセス被害防止や情報の保護など、セキュリティ対策のため、Windows起動時にパスワードを入力する設定をしておくことをおすすめします。

手順については、第3章の「Windowsのパスワードを設定する」(41ページ)をご覧ください。

ユーザー アカウント制御について



ポイント

- 「ユーザー アカウント制御」でパソコンを守る

内容をよく読んで操作する

ソフトを起動したり、操作しているときに、次のような「ユーザー アカウント制御」画面が表示されることがあります。

「ユーザー アカウント制御」は、パソコンのシステムに影響を及ぼす可能性のある操作がおこなわれたときに、その操作がユーザーの意図したものかどうかを確認するためのものです。コンピュータウイルスなどの「悪意のあるソフトウェア」からパソコンを守るために、「ユーザー アカウント制御」画面で表示された内容をよく読んで操作してください。

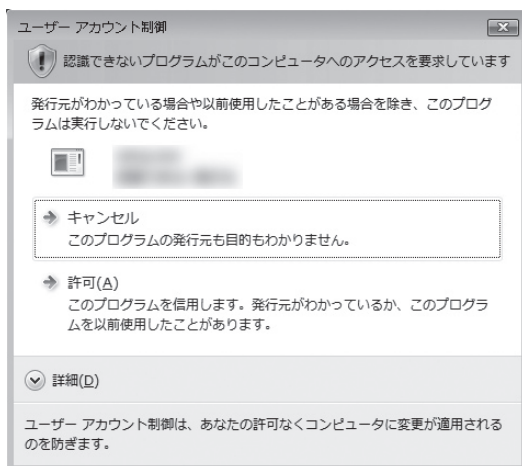
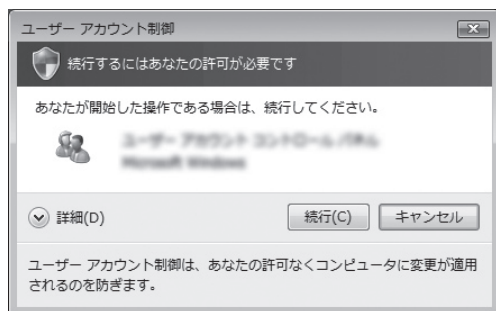

※プログラムによっては、メッセージが異なることがあります。



「ユーザー アカウント制御」画面で「管理者」ユーザーのパスワードが必要な場合があります。

第 5 章

これからインターネットを始めるかたへ

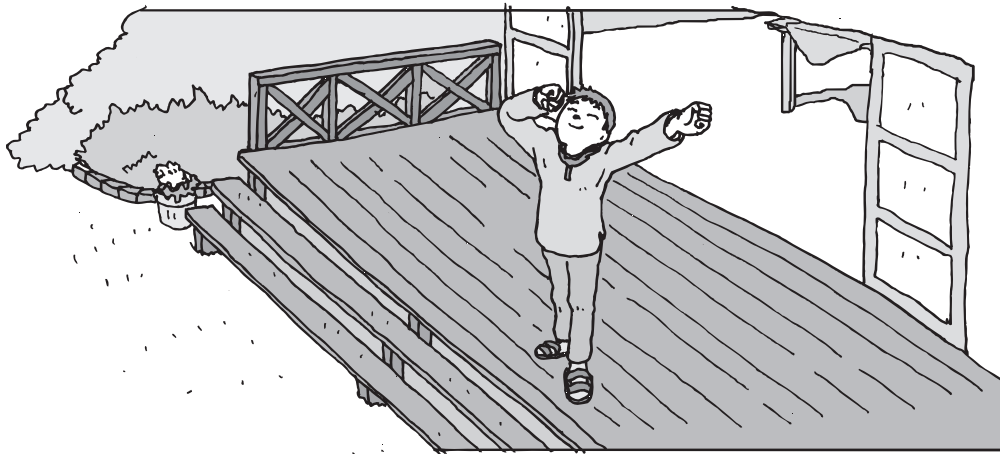

インターネットを利用してホームページを楽しんだり、メールをやりとりするためには、パソコンを通信回線に接続し、インターネット接続業者(プロバイダ)に入会する必要があります。ここでは、はじめて自分のパソコンでインターネットを始めるかたを対象に、接続や設定の手順を説明します。前に持っていたパソコンで、すでにインターネットを利用していたかたは、「第6章 パソコンを買い替えたかたへ」(99ページ)へ進んでください。

インターネットの接続方法	80
ブロードバンド接続の流れ	81
ブロードバンド接続の設定	85
インターネットに接続する	87
メールソフトを設定する	89
パソコンを安全に使うための設定をおこなう ...	93

インターネットの 接続方法

インターネットを利用するための接続方法には、いろいろなものがありますが、高速なブロードバンド接続と、それ以外に大きく分けられます。

ブロードバンド接続

FTTH(エフティーティーエイチ)

光ファイバーを使ってインターネット接続をする方法です。回線事業者によってサービスの名前が異なります(Bフレッツなど)。

ほかのブロードバンド接続よりも高速な通信をおこなえます。また、受信だけでなく送信速度も高速なため、大きなデータのやりとりに向いています。

光ファイバーを家の中に引き込むための工事が必要になる場合があります。

ADSL(エーディーエスエル)

家庭にあるアナログ回線(一般の電話回線)を使って、インターネット接続をする方法です。いくつかの回線事業者がサービスを提供していて、回線速度もサービスごとに異なります。

サービスの提供地域が広く、アナログ回線を利用するため、手軽にブロードバンドを利用できます。

CATV(ケーブルテレビ/シーエーティーブイ)

ケーブルテレビ会社の回線を使ってインターネット接続をする方法です。インターネットと同時に、ケーブルテレビ放送なども利用できます。回線速度やサービスは、各CATV業者によって異なります。

そのほかの接続

ダイヤルアップ接続

一般の電話回線を使ってインターネットに接続する方法です。電話回線があれば、電話回線ケーブル(モジュラケーブル)を用意するだけでインターネットに接続できます。

回線速度がほかの接続と比べてきわめて遅いため、動画など、サービスによっては利用できないことがあります。また、インターネット利用中は電話を使用できません(電話をかけてきた相手には、話し中になります)。



このパソコンでは、ダイヤルアップ接続はご利用になれません。

ISDN(アイエスディーエヌ)

NTTのデジタル回線、ISDNでインターネットに接続する方法です。アナログ回線よりも少しだけ高速になります。また、電話とインターネットを同時に利用できます。ダイヤルアップ接続と同じように、動画など、サービスによっては利用できないことがあります。

ブロードバンド接続の流れ

FTTHの場合を例として、インターネットに接続するまでの流れを説明します。

1 プロバイダや申し込みたいコース(料金プラン)を決める

プロバイダとは、インターネット接続業者のことです。特に会社を決めていない場合、BIGLOBEに入会することをおすすめします。

詳しくは、「プロバイダに入会する」(82ページ)をご覧ください。

2 プロバイダに申し込む

入会するプロバイダとコース(料金プラン)を決めたら、電話または書面で入会を申し込みます。詳しくは、「プロバイダに入会する」(82ページ)をご覧ください。

3 回線の開通を待つ

FTTHは、回線をNTT東日本またはNTT西日本が提供するもの(Bフレッツ)と、別の回線事業者(KDDIやアッカなどという会社があります)が提供するものがあります。どこが回線を提供するかや、通信速度などによってコース(料金プラン)が分かれています。FTTHを利用できるか適合チェックをおこなってから、必要に応じて回線終端装置の準備や光ファイバーの導入工事などをおこないます。申し込みから開通までは、通常、数週間かかります。

申し込みから回線の開通までについて詳しくは、各回線事業者にお問い合わせください。

4 回線終端装置を接続して、パソコンの設定を変更する

回線終端装置をパソコンに接続して、パソコンの設定を変更します。

回線や機器によって接続方法や設定が異なります。「入会手続きが完了したら」(84ページ)をご覧ください。

プロバイダに入会する

BIGLOBEに入会する

インターネットプロバイダBIGLOBEでは、お電話で入会申し込みを受け付けております。BIGLOBE電話で入会センター(受付時間9:00～21:00 365日)

 0120-15-0962

- ※ 電話番号はおかけ間違いのないようにご注意ください。
- ※ 携帯電話、PHSからのご利用になれます。

そのほかのプロバイダに入会する

BIGLOBE以外にもさまざまなプロバイダがあります。入会方法については、各プロバイダにお問い合わせください。

プロバイダって何をするの？

プロバイダはインターネットに24時間つながっているコンピュータ(「サーバー」といいます)を管理しています。このサーバーが、メールを一時的に預かってくれたり、インターネットにつなげる中継役となってくれるのです。プロバイダは、「ISP(インターネット・サービス・プロバイダの略)」と呼ばれることもあります。

申し込みたいコース(料金プラン)を決めるには

多くのプロバイダは、ブロードバンド方式、回線事業者、通信速度などの種類別に、たくさんのコース(料金プラン)を用意しています。あらかじめ、プロバイダのパンフレット(BIGLOBEの『インターネット活用ブック』など)を見て検討してください。また、お住まいの地域や建物の状況によって利用できないサービスがあります。申し込みたいコースが利用できるかどうか、プロバイダにお問い合わせください。また、集合住宅の場合は、オーナーや管理組合の承認が必要な場合があるので、こちらも確認してください。



このパソコンでは、ダイヤルアップ接続はご利用になれません。

FTTH以外の接続の場合

ADSL

お住まいの地域や建物でADSLの利用が可能か、回線事業者の担当者がコンサルティングをおこないます。詳しくは、プロバイダにお問い合わせください。

申し込む回線事業者や必要な工事によっても異なりますが、申し込みから開通まで、一般に数週間程度の時間がかかります。

CATV

ケーブルテレビ局への申し込みが必要です。申し込み手続きやインターネット接続用機器の設置などについては、ご利用地域のケーブルテレビ局にお問い合わせください。

開通までに必要な時間は、ケーブルテレビ局によって異なります。各ケーブルテレビ局にお問い合わせください。

ISDN

BIGLOBEの場合、ダイヤルアップコースの中にある「使いほーだい」コースが「フレッツ・ISDN」に対応しています。これまでアナログ回線で電話を利用していたかたは、ISDN回線への切り換え工事をおこない、TA(ターミナルアダプタ)などのISDN接続機器を設置する必要があります。

入会手続きが完了したら

通常、入会手続きが完了したら、回線事業者から導入工事や接続に必要な機器に関するご説明の連絡があります。このときに導入工事の希望日をお伝えください。

導入工事の日取りが決まると、回線事業者からインターネット接続に必要なマニュアル、CD-ROM(接続ツール)などを含むご案内の資料が送られてきます。インターネットに接続する際に必要になりますので、プロバイダから送られてきた資料とともに大切に保管してください。

回線事業者の工事担当者が来て、インターネット接続のための導入工事が終了すると、いよいよインターネットへの接続設定をおこないます。「ブロードバンド接続の設定」(85ページ)をご覧ください。設定をおこなってください。



集合住宅型のブロードバンド接続やCATVのブロードバンド接続など、ご利用になるブロードバンド接続の種類により、設定方法や機器の種類が異なります。詳しくは、回線事業者やケーブルテレビ局へお問い合わせください。

ルータは必要？

ルータは、複数のパソコンやインターネット接続可能機器をインターネットに接続するときに必要になります。このパソコンだけをインターネットに接続する場合は、必要ありません。

ルータを使う場合は、パソコンを直接インターネットに接続する場合と接続方法が異なります。「ブロードバンド接続の設定」(85ページ)をご覧ください。

ルータは、必要に応じて別途ご購入ください。ADSLの場合、ルータタイプのADSLモデムを選択することもできます。

ブロードバンド接続の設定

ブロードバンドの通信回線が開通したら、パソコンを通信回線に接続して、設定をおこないます。



お使いの機器やプロバイダにより設定は大きく異なります。プロバイダから入手した説明書や、プロバイダのホームページなどで設定を確認してください。

必要なもの

回線事業者やプロバイダから入手した資料

プロバイダの会員証など、ユーザー名やパスワードがわかる資料を用意してください。また、回線事業者から入手した接続設定用マニュアルやCD-ROMなどがある場合、そのマニュアルやCD-ROMにしたがって設定をおこなってください。

LANケーブル

回線終端装置などに添付されていない場合は、LAN(ラン)ケーブルをお買い求めください。LANケーブルには「ストレートケーブル」と「クロスケーブル」の2種類があります。パソコンと回線終端装置などのインターネット接続機器をつなぐときは、ストレートケーブルを使用してください。

インターネット接続機器

ブロードバンド回線の種類によって次のような機器が必要です。詳しくは、入会申し込みの時点でプロバイダにご確認ください。

- ・ FTTH : 回線終端装置(回線工事で設置)
- ・ ADSL : ADSLモデム
- ・ CATV : ケーブルモデム(CATV開通工事で設置)

ルータを使う場合

ルータを使う場合は、さらに次の機器や資料が必要になります。

- ・ ルータ
- ・ ルータに添付されているマニュアル

図のように接続する

ルータを利用する場合

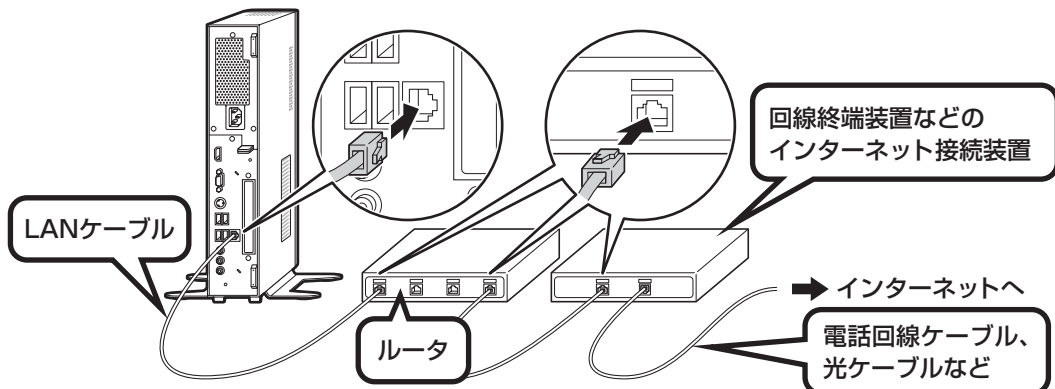

ルータとパソコンを接続したら、ユーザー名やパスワードなどの接続情報をルータに設定、登録してください。詳しくは、ルータのマニュアルやプロバイダから入手した説明書、資料をご覧ください。



- ・ルータタイプのADSLモデムは、パソコンに直接接続します。
- ・ケーブルは、人の通る場所を避けて配線してください。

ルータを利用しない場合

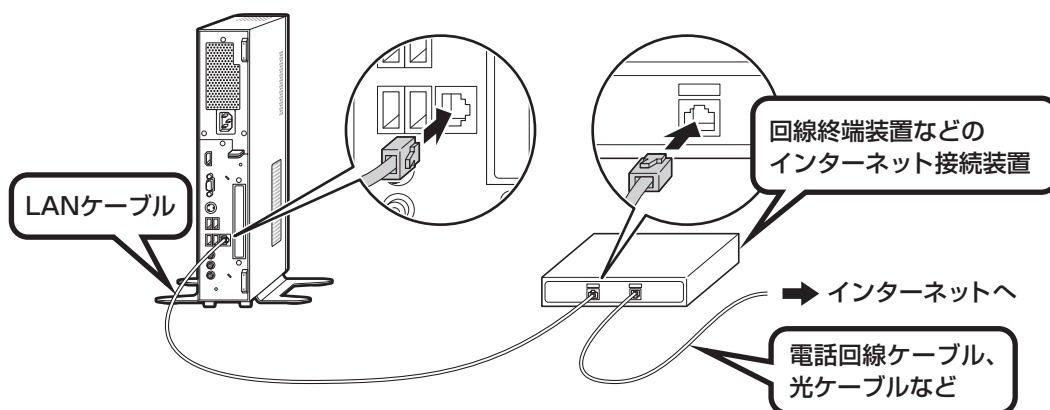

- ・ケーブルは、人の通る場所を避けて配線してください。

ケーブルを接続したら、インターネットへの接続設定をおこないます。設定方法について詳しくは、ご加入のプロバイダや回線事業者から入手した資料をご覧ください。

インターネットに接続する

インターネットに接続できるか確認しましょう。

1 Internet Explorerを起動する

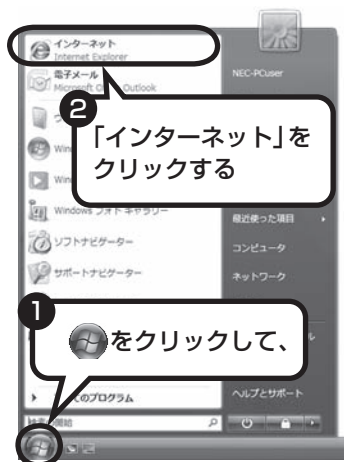

ルータを利用しない場合

次の接続用画面が表示されます。

「接続」をクリックすると、Internet Explorer(インターネットエクスプローラ)が起動して、プロバイダのホームページなどが表示されます(設定によっては、パスワードを入力する画面が表示されます)。

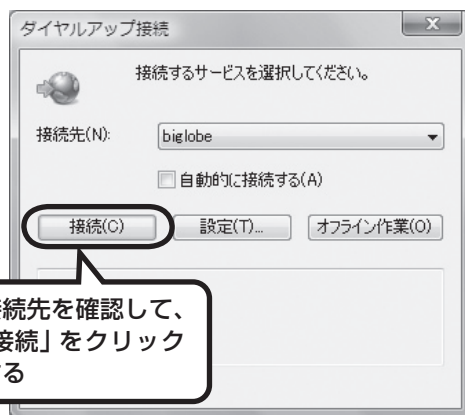

ルータ、ルータタイプのADSLモデムを利用している場合

ルータ、ルータタイプのADSLモデムを利用している場合、接続用の画面は表示されず、直ちにInternet Explorerが起動して、プロバイダのホームページなどが表示されます。これは、パソコンの電源を入ると自動的にインターネットに接続されるためです。



インターネットから切断するときは、次の方法で操作します。

- ・ルータを利用していない場合

画面右下の通知領域のを右クリックして表示されるメニューから、「切断」を選び、切断する接続をクリックします。

- ・ルータを利用している場合

利用しているネットワークを無効にします。詳しくは、「サポートナビゲーター」-「使いこなす」-「パソコンの機能」-「LAN」の「ネットワークから切断する」をご覧ください。

**これで、インターネット接続の設定は終わりです。
続けて次ページの「メールソフトを設定する」へ進んでください。**

メールソフトを設定する

このパソコンには、メールを利用したり、スケジュールを管理したりするために、Outlook(アウトルック)というソフトが用意されています。



- ・FTTHやADSLで接続する場合、使用する機器やプロバイダによっては、ここでの説明とは異なる設定が必要になることがあります。プロバイダの資料やホームページに設定例などが記載されている場合は、そちらも併せてご覧になり、設定することをおすすめします。
- ・Outlookが入っていないモデルをお使いのかたは、「Windows® メール」というソフトでメールを利用できます。Windows®メールの設定については、パソコンの画面で見るマニュアル「サポートナビゲーター」-「使いこなす」-「ソフト一覧」-「Windows メール」をご覧ください。
- ・Outlookのセットアップ、インストールについてのお問い合わせ先(Microsoft)
月～金曜日 午前9時30分～午前12時、午後1時～午後7時
土曜日・日曜日 午前10時～午後5時／指定休業日、年末年始、祝祭日除く
東京:03-5354-4500(4件まで無料、5件目からは有料)／大阪:06-6347-4400(4件まで無料、5件目からは有料)
インターネットでのお問い合わせは
URL:<http://support.microsoft.com/select/?target=assistance>
その他、基本操作などについてのお問い合わせ先は『パソコンのトラブルを解決する本』の「ソフトのサポート窓口一覧」をご覧ください。

1 Outlookを起動する



2 「電子メール」をクリックする

1

スタートメニューアイコンをクリックして、

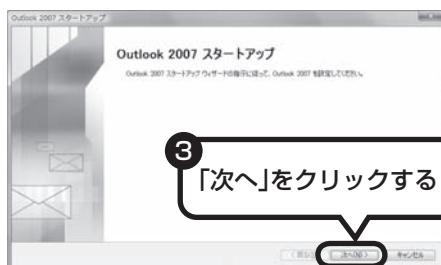

3 「次へ」をクリックする

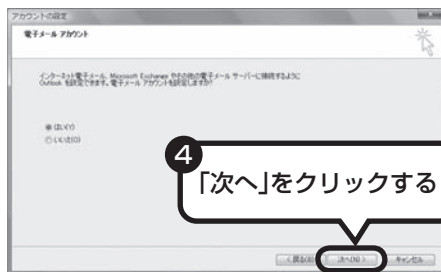

4 「次へ」をクリックする

2

サーバーのアカウントを自動で設定する

サーバーの自動アカウント設定に失敗したときは、設定内容を確認し、「次へ」をクリックしてください。それでも設定できない場合は、「サーバーの自動アカウント設定に失敗したら」(92ページ)をご覧ください。

■ 次の項目に入力してください。

名前	自分の名前を入力します。日本語、アルファベット、どちらで入力してもかまいません。
電子メールアドレス	ご利用の電子メールアドレスを入力します。
パスワード	会員証などを見て、メールパスワードとして記載されているものを入力します。「メールサーバーパスワード」などと呼ばれることもあります。
パスワードの確認入力	確認のため、上記パスワードを再度入力します。

3 メールの設定を完了する

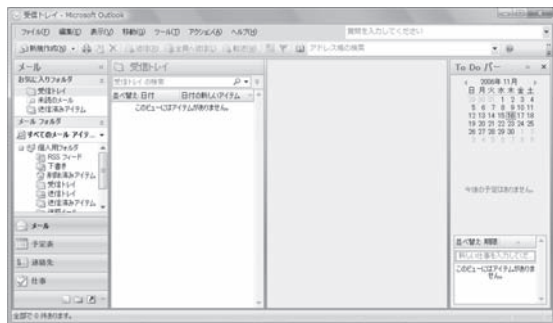
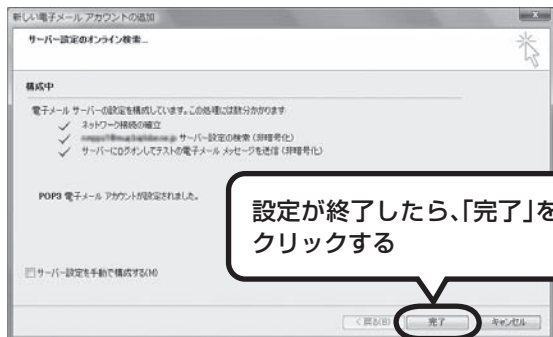

・セットアップが完了すると、「ユーザー名の指定」画面、「マイクロソフトソフトウェアライセンス条項」に同意する画面、プライバシーオプションを設定する画面やMicrosoft Updateを利用するための登録画面などが表示されます。説明をよく読んで、画面の指示にしたがって進めてください。

Microsoft Updateについて詳しくは、「サポートナビゲーター」-「安心安全に使う」-「Windowsを更新する」-「Microsoft Updateとは」をご覧ください。

・手順の途中で「ユーザー アカウント制御」画面が表示されたら、画面の表示を見ながら操作してください。

これで、メールが使えるようになりました。
メールを送ったり受け取ったりする方法については、「活用ブック」の「パソコン初心者道場」-「メール編」をご覧ください。

サーバーの自動アカウント設定に失敗したら

「メールソフトを設定する」の手順2(90ページ)で設定に失敗した場合は、サーバーの設定を手動でおこなうことができます。

手動でおこなうには、失敗した画面で「サーバー設定を手動で構成する」をクリックしてにし、「次へ」をクリックします。その後、「電子メールサービスの選択」の画面で「インターネット電子メール」をにして「次へ」をクリックします。

次の画面が表示されたら、それぞれの情報を入力し、画面の説明を読んで設定してください。

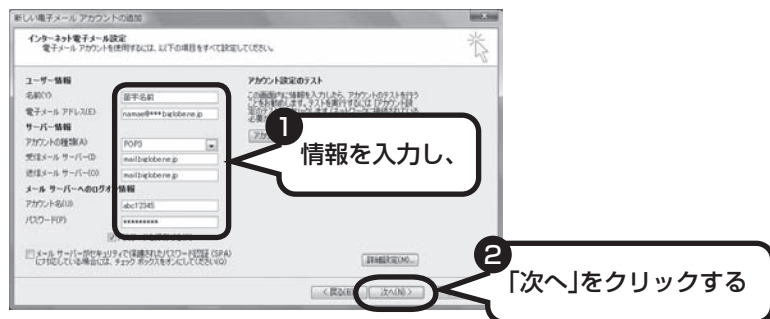

■ この画面では、次の項目に入力してください。

名前	自分の名前を入力します。日本語、アルファベット、どちらで入力してもかまいません。
電子メールアドレス	ご利用の電子メールアドレスを入力します。
アカウントの種類	ほとんどのプロバイダは「POP3」という種類のサーバーを使っています。プロバイダが「IMAP」という種類のサーバーを使っている場合は「IMAP」を選びます。詳しくはプロバイダに確認してください。
受信メールサーバー	プロバイダの会員証などを見て、アドレスを入力します。プロバイダによっては、「メールサーバー」、「POPサーバー」、「メール受信サーバー」などと呼ばれることもあります。
送信メールサーバー	会員証などを見て、アドレスを入力します。プロバイダによっては、受信メールサーバーと送信メールサーバーのアドレスは同じことがあります。「メールサーバー」、「SMTPサーバー」、「メール送信サーバー」などと呼ばれることもあります。
アカウント名	会員証などを見て、アカウント名として記載されているものを入力します。「メールアカウント」、「メールサーバーログイン名」、「POPアカウント名」、「メールログイン名」などと呼ばれることもあります。
パスワード	会員証などを見て、メールパスワードとして記載されているものを入力します。「メールサーバーパスワード」などと呼ばれることもあります。

パソコンを安全に使うための設定をおこなう

ポイント

- セキュリティ対策をしっかりと
- ウイルス対策ソフトを最新の状態に

パソコンやインターネットを安全に使うために

パソコンの誤動作や内部のデータ破壊を引き起こす、ウイルスなどの不正プログラムの被害が多くなっています。電子メールのやりとり、インターネット経由のソフト入手、他人から受け取ったディスクの使用などが原因になって、知らないうちに不正プログラムがパソコンに侵入することもあります。これらの被害を防ぐには、定期的な対策が必要です。

このほか、パソコンやインターネットを安心して使うために注意することを『活用ブック』の「しっかりセキュリティであんしんインターネット」で紹介しています。

このページと併せてご覧になり、セキュリティ対策をしてください。



『活用ブック』で紹介していること

- ・ Windows Update
インターネットを通じて、Windowsの問題点を修復する「Windows Update」について説明しています。
- ・ ウイルス対策ソフト
このパソコンに入っているウイルス対策ソフト「ウイルスバスター」について説明しています。この後の「パソコンをウイルスから守るために」と併せてご覧ください。
- ・ 個人情報を守るために
クレジットカード番号などの大切な個人情報が流出するのを防ぐために、注意しなければいけないことを紹介しています。
- ・ 無線LANを使うとき
無線LANを使うときに、特に注意しなくてはいけないセキュリティの設定を説明しています。

パソコンをウイルスから守るために(1)

ウイルスとは、パソコンに誤動作やデータの破壊などのトラブルを引き起こす不正プログラムのことです。インターネットやメールからパソコンに入り込んだり、CDやDVD、各種メモリーカードなどのメディアから感染する場合があります。

ウイルスによる被害は、自分のパソコンのデータが破壊されたり個人情報が出したりするだけでなく、ほかの人へ大量の電子メールが自動的に送信されることもあります。自覚がないまま加害者になり得る可能性もあるのです。



「ウイルスバスター」を最新の状態に更新する

このパソコンには、ウイルス対策ソフト「ウイルスバスター」が入っていて、パソコンをウイルスから守ることができます。しかし、ウイルスは日々新しいものが出てくるので、新しいウイルスに対応するために、ソフトを常に最新の状態に更新(「アップデート」といいます)してウイルスチェックをしなければなりません。

このパソコンの「ウイルスバスター」では、ユーザー登録後はじめてアップデート機能を利用した日から90日間、無料でアップデートをおこなうことができます。90日間の無料期間を過ぎると、すべての機能が利用できなくなり、セキュリティ対策をおこなうことができません。無料期間終了後も継続してご利用いただくには、ダウンロード販売またはパッケージなどで製品版を購入し、ライセンスキーを入力していただく必要があります。

有料のサービスについて詳しくは、無料サービスの開始時に登録したメールアドレス宛に配信されるメールなどの案内をご確認ください。



アップデートするには、インターネット接続の設定が必要です。インターネット接続の設定について、これまでにパソコンを持っていなかったかたは第5章、パソコンを買い替えてインターネット接続をやりなおすかたは第6章をご覧ください。

アップデートのしかた

パソコンをご購入後、アップデートする場合は、まずインターネットに接続して、90日間無償サポートを受けるため、ユーザー登録をおこなう必要があります。

！ パソコンをご購入後、はじめてインターネットに接続してから3日間はユーザー登録をしていなくても自動的にアップデートがおこなわれます。

インターネット接続の設定が終わった後、画面右下のを右クリックして、「アップデート開始」をクリックしてください。画面右下に「アップデート機能を有効にしてご利用ください」というメッセージが表示されるので、「次へ進む」をクリックしてください。表示された画面で必要事項を記入してから、「アップデート機能を有効にする」をクリックしてください。

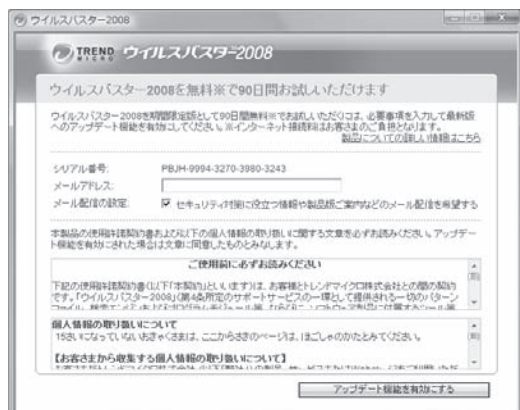

ウイルスバスター2008のアップデート機能有効化画面のスクリーンショット。画面には「ウイルスバスター2008を無料で90日間お試しいただけます」というメッセージと、メールアドレスの入力欄、メール配信の同意チェックボックス、および「アップデート機能を有効にする」ボタンが表示されている。

！ 左の画面は、デスクトップの（ウイルスバスターの登録）をダブルクリックしても表示されます。

登録のしかたや、アップデートの方法などの詳しい手順については、パソコンの画面で見るマニュアル「サポートナビゲーター」-「安心安全に使う」-「ウイルス感染の防止」-「ウイルス対策ソフトを使い始める」をご覧ください。

パソコンをウイルスから守るために(2)

ウイルスの侵入を常にチェックする

「ウイルスバスター」には、ウイルスの侵入を常に監視する機能があります。その機能を「ウイルス/スパイウェアの監視」といいます。「ウイルス/スパイウェアの監視」を有効にしている間は、ウイルスの侵入が自動的に監視されます。

ご購入時の状態では、ウイルスの侵入を常に監視する(「ウイルス/スパイウェアの監視」が有効)設定になっています。通常はこの状態でお使いください。画面右下のを右クリックして表示されるリストの「ウイルス/スパイウェアの監視」左側にが付いていないときは「ウイルス/スパイウェアの監視」は無効です。が付いているときは有効です。

「ウイルス/スパイウェアの監視」を有効にしている間は、ウイルスの検査が頻繁におこなわれるため、ほかのソフトの動作が遅くなることがあります。ウイルスに対して安全な状況であるとわかっている場合、「ウイルス/スパイウェアの監視」を一時的に無効にすることができます。

また、パソコンや周辺機器の設定、インターネット接続の設定をするときなどに、ウイルスチェックを停止するよう指示が表示される場合があります。その場合も、「ウイルス/スパイウェアの監視」を一時的に無効に設定してください。

「ウイルス/スパイウェアの監視」の有効/無効設定について詳しくは、「サポートナビゲーター」-「安心安全に使う」-「ウイルス感染の防止」-「ウイルスを見張る」をご覧ください。

その他のウイルス対策ソフトを使う

「ウイルスバスター」以外のウイルス対策ソフトを使うこともできます。



「ウイルスバスター」以外のウイルス対策ソフトを使用する場合は、必ず「ウイルスバスター」を削除(アンインストール)してください。削除方法については、「サポートナビゲーター」-「使いこなす」-「ソフト一覧」-「ウイルスバスター」の「追加方法と削除方法」をご覧ください。

お子様を有害ホームページから守るために

インターネットにアクセスすると、さまざまなホームページを閲覧できます。しかし、有害な情報や違法情報を含むホームページもあります。

このようなホームページへのアクセスを自動的に遮断してくれるフィルタリング機能を使うことをおすすめします。

フィルタリングには、パソコンにフィルタリングソフトを追加して利用する方法と、インターネットプロバイダのフィルタリングサービスを利用する方法があります。お使いのプロバイダがフィルタリングサービスをおこなっているかは、各プロバイダにお問い合わせください。

利用者それぞれに適した設定ができるため、お子様も安心してインターネットを楽しめるようになります。

詳しくは、🔍「サポートナビゲーター」-「安心安全に使う」-「安全に使うためのポイント」-「お子様を有害ホームページから守るために」をご覧ください。

インターネット・メールの楽しみ方を知るには



『活用ブック』では、セキュリティ対策のほかに、インターネットやメールでどんな楽しみ方ができるのか紹介しています。お気軽に読み進めてください。

第 6 章

パソコンを買い替えたかたへ

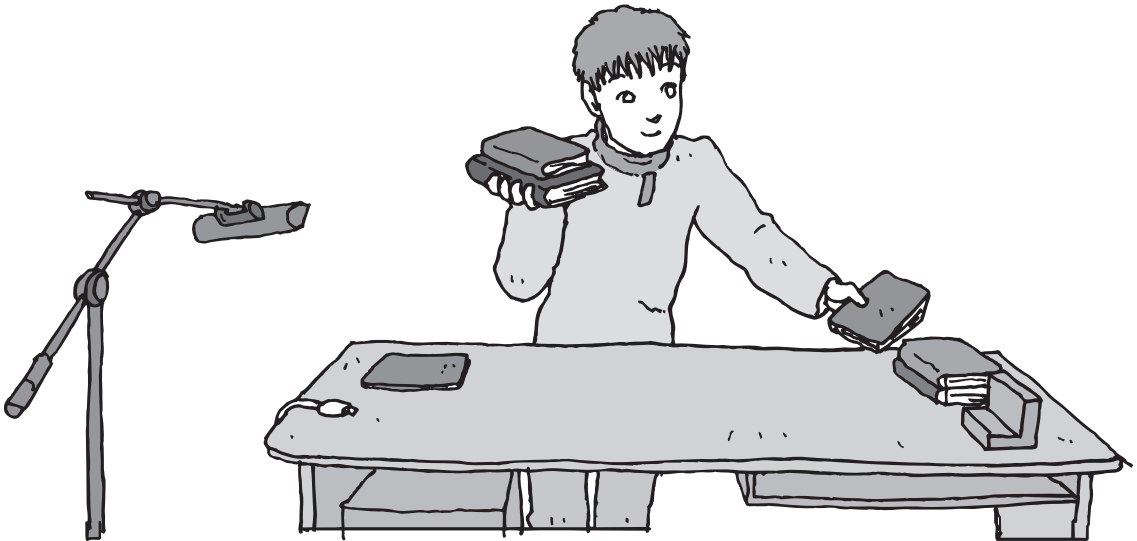

すでにパソコンを使っていたかたが、このパソコンでインターネットを利用できるようにしたり、前のパソコンからデータを移したり、前のパソコンで使っていたデータや周辺機器を使えるようにする方法について説明します。

インターネットを使えるようにする	100
古いパソコンからデータを移す	101
周辺機器を使えるようにする	104
ソフトを移す	105

インターネットを 使えるようにする

これまでのパソコンで、インターネットを利用していただきたは、次の手順でインターネットの接続と設定をおこなってください。

今までダイヤルアップ接続を利用されていたかたは

このパソコンでは継続してダイヤルアップ接続を利用することはできません。引き続きインターネットを利用する場合は、ブロードバンド接続などにコースを変更する必要があります。コースの変更について詳しくは、各プロバイダにお問い合わせください。

CATVのかたは、ケーブルテレビ局に確認を

前のパソコンでCATV接続を利用されていたかたは、ご契約のケーブルテレビ局にパソコンを買い替えたときの設定方法についてお問い合わせください。

ブロードバンドの接続、設定をおこなう

ブロードバンド接続でインターネットをできるようにするには、パソコンと通信回線の接続、インターネットの設定、メールソフトの設定が必要です。ご利用の機器に合わせて、第5章の該当するページをご覧ください。

ブロードバンドの接続設定をおこなう

「ブロードバンド接続の設定」(85ページ) をご覧ください。

設定については、回線事業者やプロバイダから入手した資料にしたがっておこなってください。

インターネットに接続する

「インターネットに接続する」(87ページ) をご覧ください。

設定が終わったら、インターネットへの接続を試してください。

メールソフトを設定する

「メールソフトを設定する」(89ページ) をご覧ください。

インターネットに接続してホームページを見ることができたら、必ず、メールソフトの設定をおこなってください。

上記の設定を済ませてから、「古いパソコンからデータを移す」(101ページ) へ進み、データや周辺機器、ソフトの移行作業をおこなってください。

古いパソコンから データを移す

「Windows転送ツール」を利用すると、これまでお使いのパソコンからデータを移行することができます。

「Windows転送ツール」で移行できるデータ

次のデータを移行することができます。

- ・「Internet Explorer」の設定と「お気に入り」
- ・「Outlook」の予定表や連絡先、メールのアカウントや受信データなど
- ・電子メールのアカウント、アドレス帳や送受信データ
- ・ユーザーアカウントおよび設定
- ・フォルダとファイル(音楽、画像、ビデオなど)
- ・プログラムの設定



移行される内容について詳しくは、「ヘルプとサポート」で、「Windows 転送ツール」を検索して「ファイルと設定を転送する:よく寄せられる質問」をご覧ください。

「Windows転送ツール」の利用条件

使用していたパソコンのOS(オーエス)が次のいずれかであること

- ・ Windows Vista
- ・ Windows XP
- ・ Windows 2000※

これまでにお使いのパソコンのOSが上記以外の場合、「Windows転送ツール」は利用できません。

※Windows 2000をご利用の場合、プログラムの設定とシステムの設定は移行できません。

1 「Windows転送ツール」を使う準備をする

ご使用の状況によって、次のものが必要になる場合があります。

- ・ 書き込み可能なCDまたはDVD
- ・ USBフラッシュメモリまたは外付けハードディスク
- ・ LANケーブル
- ・ 転送ツールケーブル

- ! 使用可能なディスクについて詳しくは、「ヘルプとサポート」をご覧ください。
- ・ HUB(ハブ)を使って接続するときは、2台のパソコンをそれぞれストレートケーブルでハブに接続してください(こちらの接続方法をおすすめします)。
- ・ 2台のパソコンをLANケーブルで直接接続するときは、クロスケーブルをお使いください。
- ・ 複数のユーザーでパソコンを使用している場合は、管理者権限のあるユーザーでログオンしてください。ほかのユーザーはログオフしてください。

2 「Windows転送ツール」を起動する

デスクトップ画面の  (ソフトナビゲーター)をダブルクリックします。

- ! 手順の途中で「ユーザー アカウント制御」画面が表示されたら、画面の表示を見ながら操作してください。



3 画面の表示にしたいが操作する

画面の説明を読んで、「次へ」をクリックします。



その後は、画面に表示される説明を読みながら、設定を進めてください。

周辺機器を使えるようにする

使用していたパソコンに接続して利用していたプリンタなどの周辺機器は、そのままこのパソコンに接続できるとはかぎりません。

周辺機器を移行する前に確認が必要

❗ Windows Vistaに対応していないソフトやドライバなどをインストールすると、不具合が起こる場合があります。十分な確認をおこなってください。

まずは、周辺機器のマニュアルでチェック

周辺機器に添付のマニュアルで、その機器がWindows Vistaに対応しているか確認してください。対応している場合、このパソコンとの接続方法や設定の手順についての説明をご覧ください。

メーカーのホームページもチェック

周辺機器のマニュアルだけでなく、メーカーのホームページで、ご利用の製品についてのサポート情報も必ず確認してください。マニュアルよりも新しい情報がホームページで確認できることがあります。Windows Vistaに対応した最新のドライバ(周辺機器を利用できるようにするためのソフト)がダウンロードできるときは、最新のドライバをお使いください。

周辺機器の一般的な移行手順

使用していたパソコンから周辺機器を取り外す

取り外しの手順については、周辺機器に添付のマニュアルや、古いパソコンに添付のマニュアルをご覧ください。

このパソコンに周辺機器を取り付け・接続する

USB接続する周辺機器などの場合、このパソコンに取り付け・接続する前に、ドライバなどをインストールしておく必要があることもあります。マニュアルなどで確認してください。

このパソコンで使用できるように設定する

周辺機器によっては、取り付け・接続するだけで使えるようになるものもあります。パソコンでの設定方法についても、マニュアルなどで確認してください。

周辺機器の動作確認をおこなう

周辺機器を移行したら、うまく動作するか確認してください。うまく動作しないときは、ドライバや添付ソフトなどを確認して、周辺機器のメーカーにお問い合わせください。

ソフトを移す

使用していたパソコンで利用していたソフトを、このパソコンで利用するときには注意することを説明します。

ソフトを移行する前に

 Windows Vistaに対応していないソフトやドライバなどをインストールすると、不具合が起こる場合があります。十分な確認をおこなってください。

このパソコンに最新版が入っていないかチェック

このパソコンには、主要なソフトが入っています。これまで利用していたソフトの最新版や、同じ用途のソフトが見つかるかもしれません。

ソフトのマニュアルをチェック

ソフトに添付のマニュアルで、Windows Vistaに対応しているか確認してください。対応していない場合、このパソコンでは利用できません。

開発元のホームページもチェック

ソフトの開発元のホームページで、ご利用の製品についてのサポート情報も必ず確認してください。Windows Vistaに対応するための方法など、マニュアルよりも新しい情報がホームページで確認できることがあります。

ソフトの一般的な移行手順

必要な情報を確認する

マニュアルなどで、インストールに必要な情報を確認します。ユーザー名やライセンスキーなどが必要な場合は、それらの情報をメモしておきましょう。ソフトによっては設定を移行する機能を持つものがあります。その場合、マニュアルやホームページなどで移行方法を調べてください。

ライセンスとは

ソフトのメーカーが購入者に対して許諾する、使用权を「ライセンス」と呼びます。ライセンスの条件にしたがわずにソフトを使用した場合は不正使用になり、著作権を侵害してしまうこともあります。ライセンスの内容を確認して、不正使用にならないようにアンインストールやインストールをおこなってください。

使用していたパソコンからソフトをアンインストールする

アンインストールの方法については、ソフトに添付のマニュアルをご覧ください。

このパソコンにインストールする・必要な設定をおこなう

マニュアルなどをご覧になり、このパソコンにインストールしてください。必要に応じて、インストール後の設定作業をおこなってください。

第 7 章

前に使っていたパソコンと一緒に使いたいかたへ

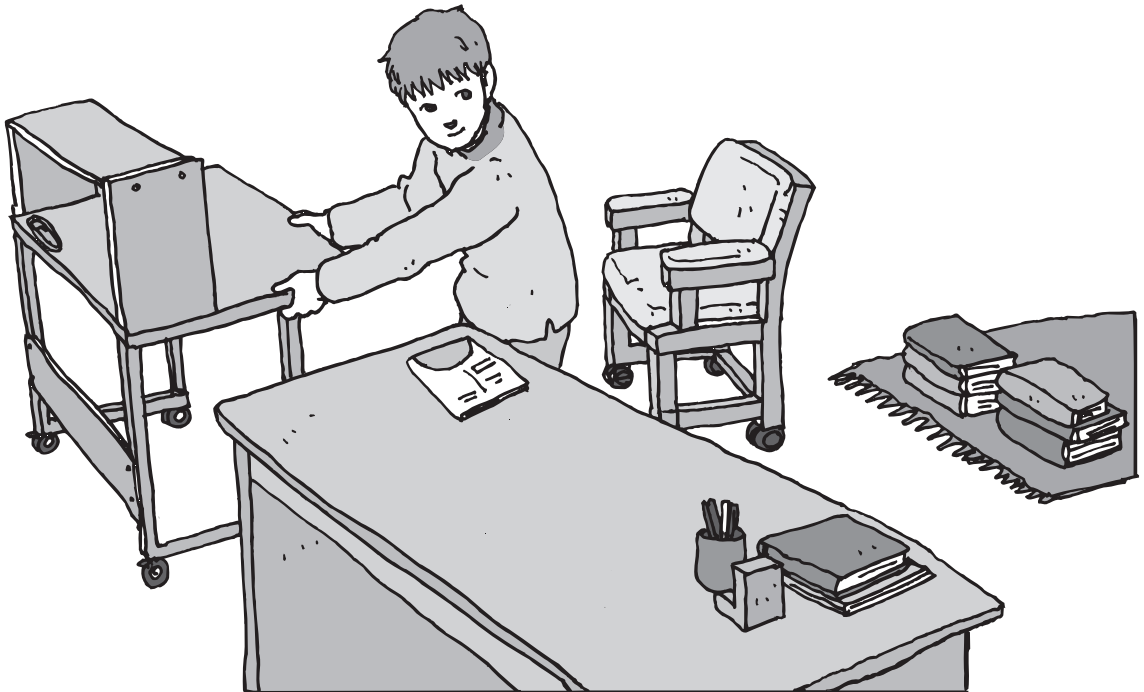

このパソコンには、パソコンを接続してホームネットワークを作るためのソフト「ホームネットサポーター」が入っています。

家庭でネットワークを作ることの利点や、「ホームネットサポーター」の使い方を紹介します。

ホームネットワークでできること..... **108**

複数のパソコンをホームネットワークでつなく..... **110**

ホームネットワークで できること

複数のパソコンをつなぐことで、もっと便利にパソコンライフが広がります。

複数のパソコンから同時にインターネットを利用できる

FTTHなどでブロードバンド接続を利用している場合、複数のパソコンから同時にインターネットを楽しむことができるようになります。複数のパソコンでインターネットを利用しても、電話機はこれまでどおり使えます。



プリンタを共有して、複数のパソコンから印刷する

ホームネットワークがあれば、どのパソコンからでも1台のプリンタで印刷できるようになります。そのたびにプリンタをつなぎ替えたり、プリンタが接続されたパソコンに移動したりする必要がありません。



パソコン同士で簡単にデータを受け渡しできる

デジタルカメラの画像やパソコンで作成した文書などを、家庭内のパソコン同士で受け渡せるようになります。フロッピーディスクやメモリーカードなどを使う必要はありません。ファイルサイズの大きなデータでも、手軽にやりとりできます。



ほかのパソコンの共有フォルダにデータをバックアップ

ホームネットワークがあれば、「バックアップ・ユーティリティ」というソフトを使ってこのパソコンのデータをネットワーク上にあるほかのパソコンの共有フォルダにバックアップを取ることができます。大切なデータを間違えて削除してしまったときなどに、ほかのパソコンにバックアップを取っておいたデータを使ってもとに戻すことができます。

1日1回、週に1回などバックアップを取るスケジュールを設定できるので、定期的にバックアップを取ることができます。



ホームネットワークも、LANのひとつ

会社や学校で、複数のパソコンをつないでいる環境があるかたは、「LAN(ラン)」という言葉を目にしたことがあるかもしれません。「LAN」とは「ローカル・エリア・ネットワーク」の略で、同じ建物に置かれたパソコンやプリンタなどの周辺機器をつないで情報をやりとりできるようにしたものです。ホームネットワークも、LANのひとつです。

ホームネットワークを構成するのに必要な機器

3台以上のパソコンをつなぐには、ルータまたはHUB(ハブ)という中継機器が必要になります。2股や3股のLANケーブルを使うわけではありません。ホームネットワークとインターネットとの中継に利用する場合にはルータを使用するとよいでしょう。そのほか、接続できる台数によっても種類があります。目的に合わせて別途ご購入ください。

複数のパソコンを ホームネットワークでつなぐ

「ホームネットサポーター」が利用できる条件や、設定の進め方について説明します。

「ホームネットサポーター」の利用条件

「ホームネットサポーター」を使用するには、次の条件を満たしている必要があります。

接続したいパソコンのOSが次のいずれかに該当すること

- ・Windows Vista Ultimate(Service Pack 1を含む)
- ・Windows Vista Home Premium(Service Pack 1を含む)
- ・Windows Vista Home Basic(Service Pack 1を含む)
- ・Windows Vista Business(Service Pack 1を含む)
- ・Windows XP Professional Service Pack 2、Service Pack 3
- ・Windows XP Home Edition Service Pack 2、Service Pack 3
- ・Windows XP Media Center Edition 2005(Service Pack 3を含む)

接続したいパソコンのOSが上記以外の場合、「ホームネットサポーター」は利用できません。

ご利用の回線がFTTHまたはADSLであること

ISDN、CATVをご利用の場合、「ホームネットサポーター」は利用できません。

はじめてインターネットに接続する場合

あらかじめインターネットの接続設定を手動でおこなった後、ホームネットサポーターを利用してください。

「ホームネットサポーター」が利用できないとき

パソコンのOSや通信回線などが上記の条件に該当しないときは、手動でネットワークの設定をおこなう必要があります。詳しくは、パソコンの画面で見えるマニュアル「サポートナビゲーター」-「使いこなす」-「パソコンの機能」-「LAN」をご覧ください。

1 「ホームネットサポーター」を使う準備をする

未使用のディスク(CD-R、CD-RW、DVD-R、DVD-RW、DVD+R、DVD+RW、DVD-RAM)を1枚用意します。

ホームネットワークに接続するほかのパソコンに、「ホームネットサポーター」をインストールするディスクを作成します。



複数のユーザーでパソコンを使用している場合は、管理者のユーザーでログオンしてください。ほかのユーザーはログオフしてください。

2 「ホームネットサポーター」を起動する

デスクトップ画面の  (ソフトナビゲーター) をダブルクリックします。

 手順の途中で「ユーザー アカウント制御」画面が表示されたら、画面の表示を見ながら操作してください。

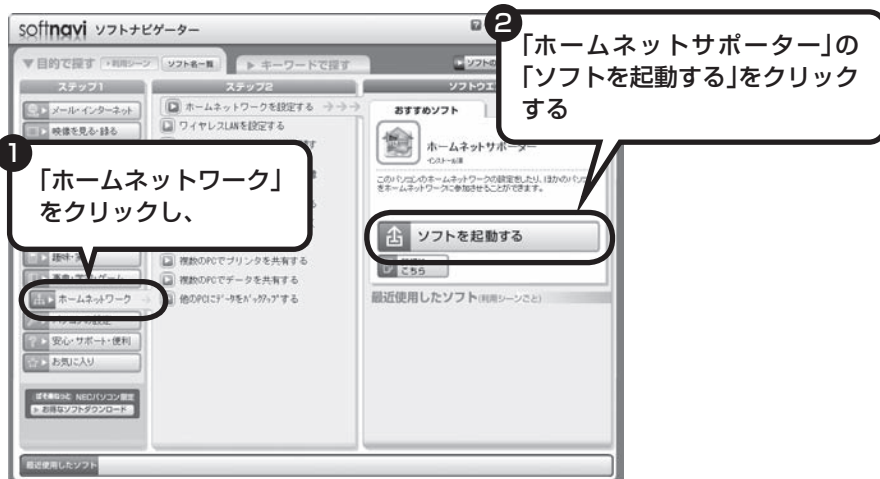

「ホームネットサポーターへようこそ」の画面が表示されます。

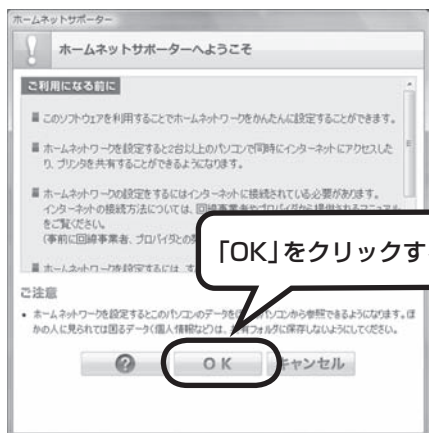

「インストールメディア」を作成する画面が表示されます。画面の説明を見て、インストールメディアを作成し、ホームネットワークの初期設定をしてください。設定が終わると次の画面が表示されます。

3 ホームネットワークを設定する

メインメニューから設定したい項目をクリックし、画面に表示される説明を読みながら、設定を進めてください。

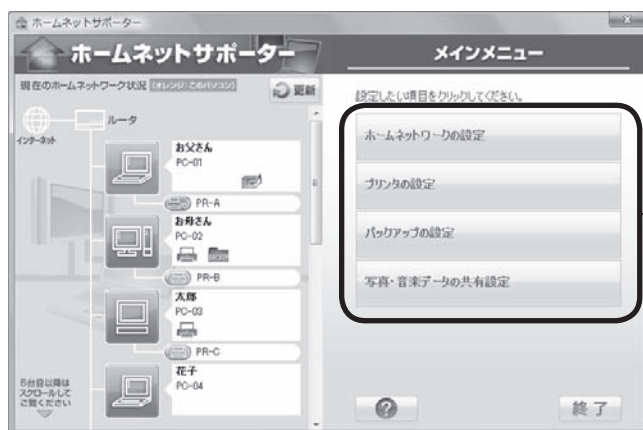

メインメニューからは次の設定をおこなえます。

- ・ホームネットワークの設定
- ・プリンタの設定
- ・バックアップの設定
- ・写真・音楽データの共有設定



インストールされているソフトやその他の条件により、利用できる機能には違いがあります。また、パソコンのOSによっては、画面や設定手順が異なります。

第 8 章

パソコン内部に取り付ける



パソコンのカバーを開けて、内部にメモリ(別売)を取り付けることができます。パソコン内部のほかの部品を傷ついたりしないよう、手順の説明をよく読んでから作業してください。

メモリ 114

メモリ

メモリを増やすことで、より多くのソフトを同時に起動したり、大きなデータをより高速に扱うことができるようになります。このパソコンでメモリを増やすときには、別売の増設RAM(ラム)ボードをメモリスロットに取り付けます。

メモリを増やすには

どのくらいメモリを増やすかを定める

このパソコンでは、最大4Gバイトまで増やせます。

必要なものを準備する

必要な増設RAMボードなどを準備します。

増設RAMボードを取り付ける

本体のルーフカバーを取り外し、用意した増設RAMボードを専用のスロットに取り付けます。取り付けたらカバーをもとに戻します。

メモリが増えたかどうか確認する

本体の電源を入れて、増やしたメモリがこのパソコンで使えるようになっているかどうか確認します。



最大4Gバイトのメモリを搭載可能ですが、PCIデバイス等のメモリ領域を確保するために、すべての領域を使用することはできません。また、装置構成によってご利用可能なメモリ容量は異なります。

メモリを確認する

お使いのモデルのメモリ容量は次の方法で確認できます。

- 1 デスクトップの (サポートナビゲーター (電子マニュアル)) をダブルクリックする

パソコンの画面で見るマニュアル「サポートナビゲーター」が表示されます。

- 2  をクリックする

このPCの情報

メモリ容量が表示されます。



メモリ容量は実際より少なく表示される場合がありますが、故障ではありません。

メモリの増やし方の例

ここでは、標準で2GバイトのRAMボードが付いている場合を例にメモリの増やし方を説明します。

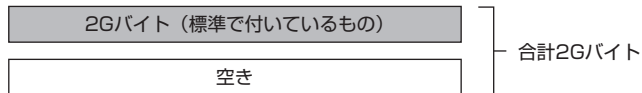

※標準で付いているRAMボードの数は、モデルによって異なります。

空きスロットに増設RAMボードを追加することで、メモリを増やします。メモリは、最大で4Gバイト(2Gバイトの増設RAMボード×2枚)まで増やすことができます。

● 例1:3Gバイトにする場合

1Gバイトの増設RAMボードを1枚追加します。

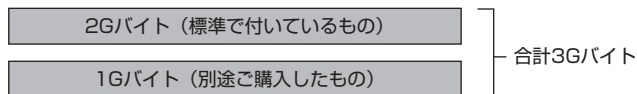

● 例2:4Gバイト(最大)にする場合

2Gバイトの増設RAMボードを1枚追加します。

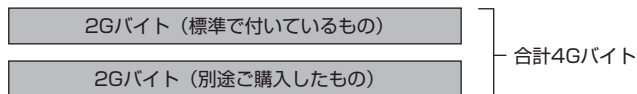

 実際に利用できるメモリ容量は、取り付けたメモリの総容量より少ない値になります。

このパソコンで使える増設RAMボード

パソコンのメモリを増やすときには、「増設RAMボード」というボードを使います。このパソコンでは次の増設RAMボードを使うことをおすすめします。

型名	メモリ容量
PC-AC-ME034C	1Gバイト
PC-AC-ME035C	2Gバイト

(DDR2 SDRAM/DIMM、PC2-6400タイプ)



- ・このパソコンでは、「SIMM(シム)」やDDR2が付かない「SDRAM/SO-DIMM」というタイプの増設RAMボード(メモリ)は使用できません。間違ってお購入しないように注意してください。
- ・市販の増設RAMボードに関する動作保証やサポートはNECではおこなっていません。販売元にお問い合わせください。

増設RAMボードを取り扱うときの注意

- ・増設RAMボードは静電気に大変弱い部品です。身体に静電気を帯びた状態で増設RAMボードを扱っていると破損する原因になります。増設RAMボードに触れる前に、アルミサッシやドアのノブなど身近な金属に手を触れて、静電気を取り除いてください。
- ・増設RAMボードの金属端子部分には手を触れないでください。接触不良など、故障の原因になります。
- ・ボード上の部品やハンダ付け面には触れないよう注意してください。

増設RAMボードの取り付けと取り外し

増設RAMボードの取り付け方



注意



RAMボードを差し込むときは、強い力が必要になることがありますので指をぶついたり、切ったりしないように、注意して作業してください。

増設RAMボードを取り付けるときは、本体のルーフカバーを開けて作業します。

1 パソコンの電源を切る

通常、パソコンを使っていないときも、パソコンはスリープ状態になっています。一度、Windowsを起動してから、「電源を切る(シャットダウンする)」(50ページ)の手順で電源を切ってください。

2 アルミサッシやドアのノブなど身近な金属に触れて、静電気を取り除く

増設RAMボードは静電気に大変弱い部品です。身体に静電気を帯びた状態で扱うと破損する原因になります。

3 プリンタなど周辺機器の電源を切る

4 本体の電源コードをコンセントから抜く

5 本体に接続されているケーブルをすべて取り外す



ここで取り外したケーブルは、メモリの増設が終わり、ルーフカバーを取り付けた後で、もとどおりに接続することになります。外す前に、どのコネクタにどのケーブルが接続されているのかを確認しておきましょう。

6 本体の左側面(正面から見て左側)を上に向けて静かに横に倒し、底面のスタビライザがはみ出るように机の端などに置く

本体を横に倒すときは、本体を安定させるために、また机やテーブルなどを傷つけたりしないように、下に厚手の紙や布などを敷いておくことをおすすめします。

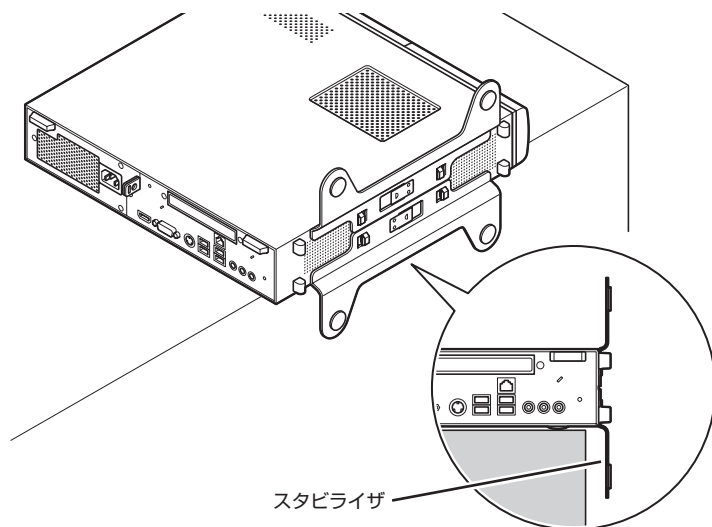

7 スタビライザを取り外す

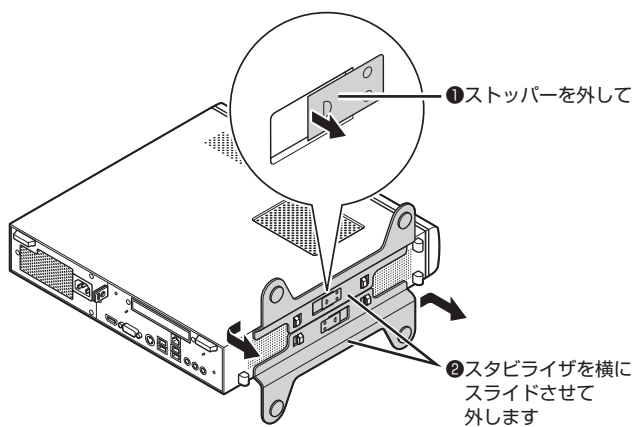

スタビライザを落下させないよう、スタビライザを手を持って取り外してください。

8 本体背面のレバーを内側(↑)にずらす

カチッと音がしてロックが外れるまで内側(↑)にずらします

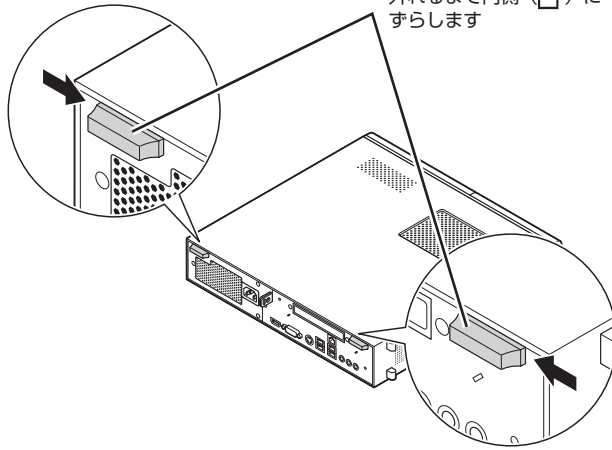

9 ルーフカバーを次の図のように少し前にずらす

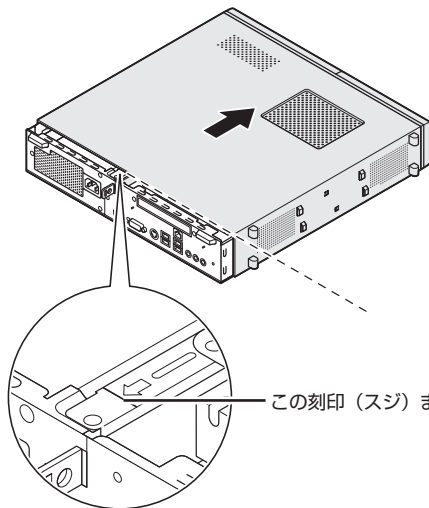

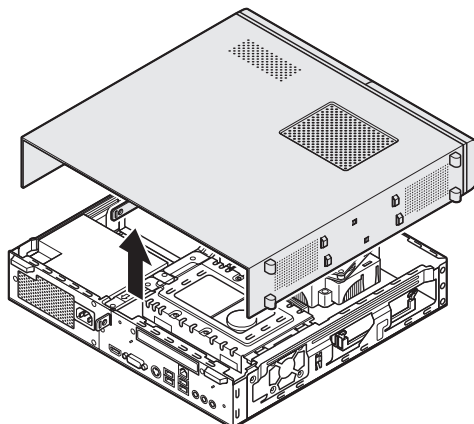

この刻印(スジ)までずらす

10 そのままゆっくり上方向に持ち上げて取り外す

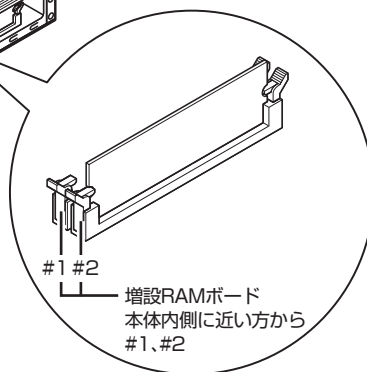
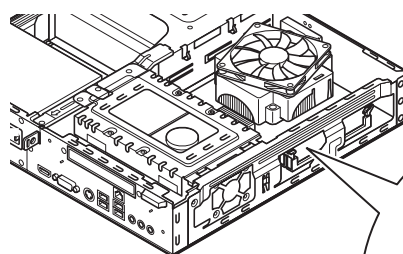

ここで、増設RAMボード用のメモリスロットの位置を確認しておいてください。



メモリスロット両方にメモリが取り付けられているときは、片方または両方のメモリを取り外してから、別途用意したメモリを取り付けます。

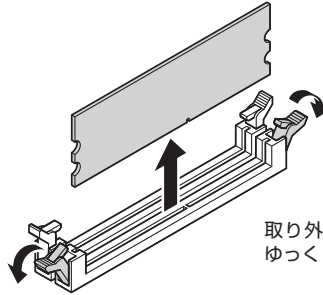

取り外したいボードの両側のフックを外側に開き、
ゆっくりと、ボードを垂直に引き抜く



- ・フックを開きすぎて破損してしまわないように気をつけてください。
- ・メモリは大変壊れやすい部品です。取り外した増設RAMボードおよび標準で付いていたRAMボードは、大切に保管してください。再セットアップをおこなうときに必要となる場合があります。
- ・メモリスロットの周りの部品を傷つけないよう気をつけてください。

11 ボードを差し込むメモリスロットの両側のフックを外側に開く

この図では、実際に差し込まれているRAMボードを省略しています。

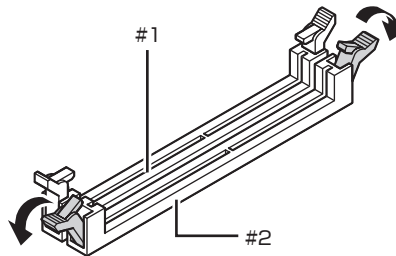

12 切り欠き㊦の方向とメモリスロットにあるミゾの位置が合うように、空いているメモリスロットにボードを垂直に差し込む

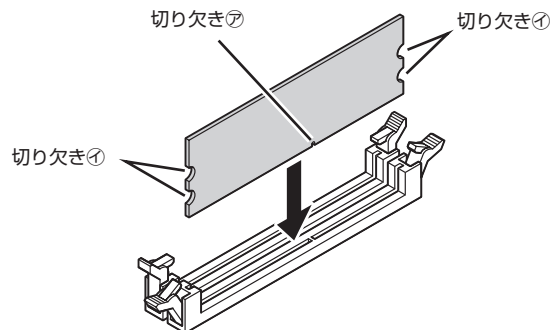

増設RAMボードは、両手で持ってください。

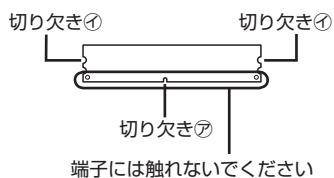

メモリスロットのミゾとボードの切り欠き②の位置を確認してから差し込んでください。

13 そのまま垂直方向に力を加え、ボードを奥まで押し込む

差し込んだ後、メモリスロット両側のフックが切り欠き①にかかっているか確認してください。

かかっていない場合には、指でフックを切り欠き①に引っかけてロックしてください。指でロックさせる場合には、強い力は不要です。うまくロックできないときは、無理に押し込まずに、もう一度ボードを差しなおしてください。

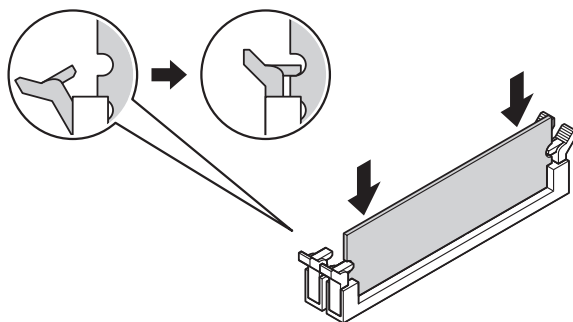

しっかり差し込んでおかないと、故障の原因になります。

14 ルーフカバーの先端を次の図の位置に合わせるようにして下におろす

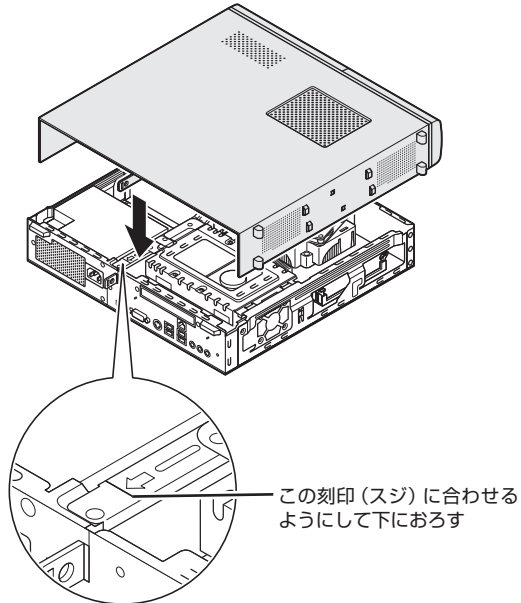

- ・ 機器の取り付けが終わって、カバーをもとどおりに取り付けるときは、外すときと逆の順番で作業を進めてください。
- ・ ルーフカバーを取り付ける前に、本体背面のレバーが「」の位置にあることを確認してください。
- ・ このとき、内部のケーブルや部品を引っ掛けたり、はさんだりしないように気を付けてください。

15 ルーフカバーを本体背面側にスライドさせる

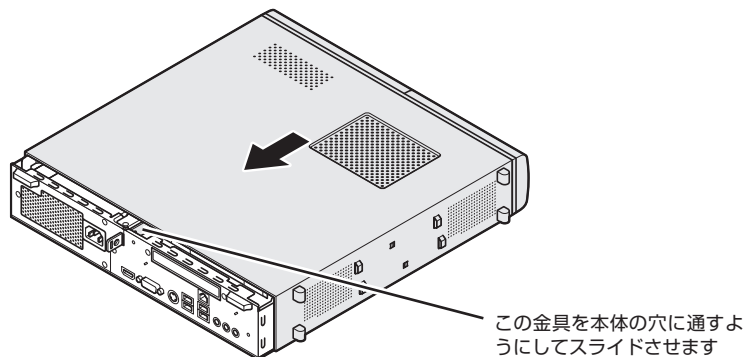

16 本体背面のレバーを外側(☞)にずらして固定する

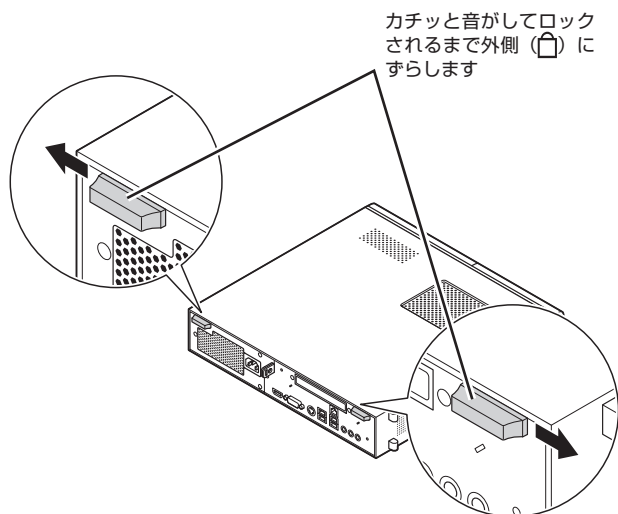

17 スタビライザをもとどおりに取り付ける(パソコン本体を縦置きにした場合)

スタビライザの取り付けについては、「スタビライザ(台座)を取り付ける」(10ページ)をご覧ください。

18 手順5で取り外したケーブルをもとどおりに取り付ける

ケーブルの接続については、「第2章 電源を入れる前に接続しよう」をご覧ください。

RAMボードの取り外し方

1 正しい手順で本体のルーフカバーを外す

ルーフカバーの外し方については、「増設RAMボードの取り付け方」の手順1～10(118～121ページ)をご覧ください。

2 メモリスロットの両側のフックを外側に開き、ゆっくりとボードを垂直に引き抜く

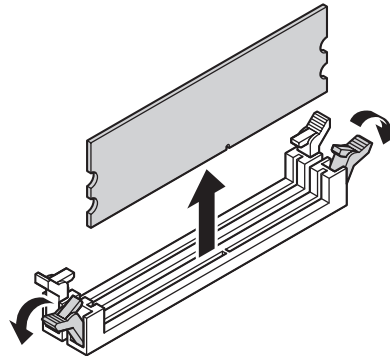

- ・電源コードやディスプレイケーブルなど、本体に接続されているケーブルは本体からすべて取り外してください。
- ・フックを開きすぎて破損してしまわないように気を付けてください。
- ・メモリは、大変壊れやすい部品です。取り外した増設RAMボードおよび標準で付いているRAMボードは、大切に保管してください。再セットアップをおこなうときに必要となる場合があります。
- ・メモリスロットの周りの部品を傷つけないよう気を付けてください。

3 正しい手順で本体のルーフカバーを取り付ける

ルーフカバーの取り付け方については、「増設RAMボードの取り付け方」の手順14～16(124～125ページ)をご覧ください。

増やしたメモリ容量を確認する

パソコンの電源を入れ、「メモリを確認する」(115ページ)の手順で増やしたメモリが本当に使えるようになったかどうかを確認します。



メモリを増設した場合、初期化のため、電源を入れてからディスプレイの画面が表示されるまで時間がかかることがあります。

メモリが増えていなかったら

表示されたメモリの大きさが増えていなかった場合には、次のことを確認してください。

- ・メモリが正しく取り付けられているか？
- ・このパソコンで使える増設RAMボードを取り付けているか？

付 録

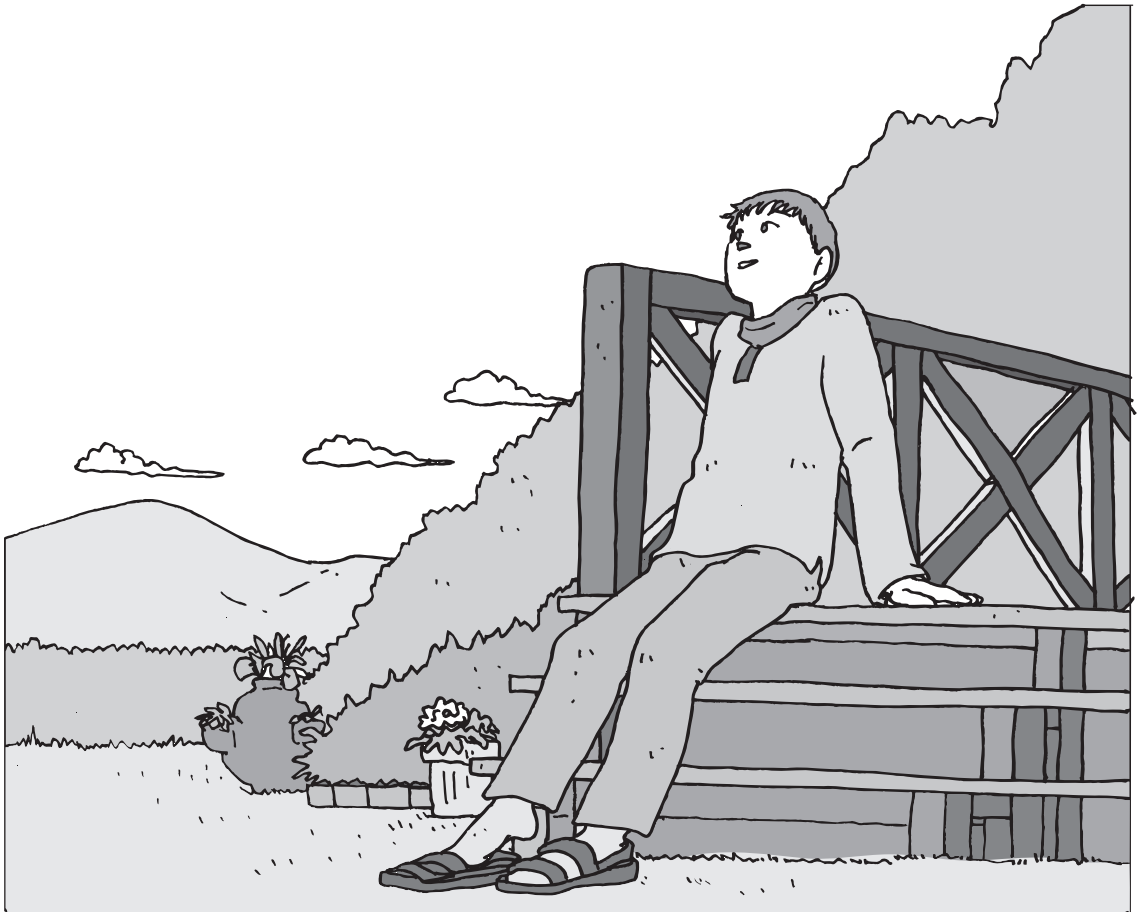

CPRMのアップデート	130
HDMIに接続する	132
パソコンのお手入れ.....	133
DVD/CDドライブからディスクが取り出せなくなったときは	135
アフターケアについて.....	137
パソコンの譲渡、廃棄、改造について.....	138
仕様一覧.....	142
「サポートナビゲーター」詳細目次.....	147
索引.....	150
各部の名称	巻末

CPRMのアップデート

ここでは、「WinDVD for NEC」で CPRMコンテンツを再生するためのアップデート手順を説明します。

CPRM Packを無償ダウンロードする



- ・ CPRMのアップデートには、インターネットに接続できる環境が必要です。
- ・ 手順の途中で「ユーザー アカウント制御」画面が表示されたら、画面の表示を見ながら操作してください。

1 「ソフトナビゲーター」-「DVD・CD」-「DVDを見る」-「WinDVD」の「ソフトを起動する」をクリックする

「WinDVD for NEC」が起動します。

2 メイン画面で右クリックし、表示されたメニューから「CPRM Packをダウンロード」をクリックする

自動的にInternet Explorerが起動し、登録画面が表示されます。

InterVideoに登録されている電子メールアドレスとパスワードを入力して「サインイン」をクリックします。



- ・ InterVideoに登録されていない場合は、「登録」をクリックし登録をおこなってください。
- ・ DVD/CDドライブにCPRMコンテンツの含まれるディスクをセットして表示された画面で「OK」をクリックしても、登録画面が表示されます。

3 「DownloadNow」をクリックして、CPRM Packをダウンロードする

4 「WinDVD for NEC」を終了する

5 ダウンロードしたCPRM.exeを起動する

インストールが開始されます。画面の指示にしたがって操作してください。

- 6 「Pack is successfully installed」と表示されたら、「OK」をクリックする
- 7 「WinDVD for NEC」を起動し、CPRMコンテンツを含むディスクを挿入する
- 8 「ユーザー アカウント制御」画面が表示されたら、画面の表示を見ながら操作する
「WinDVD for NEC」が再起動され、再生が始まります。

HDMIに接続する

HDMIコネクタ対応のテレビまたはディスプレイを接続することができます。

外部ディスプレイやテレビなどを接続する

- 1 HDMIケーブルで、HDMIコネクタとHDMI規格に対応した外部ディスプレイやテレビなどを接続する

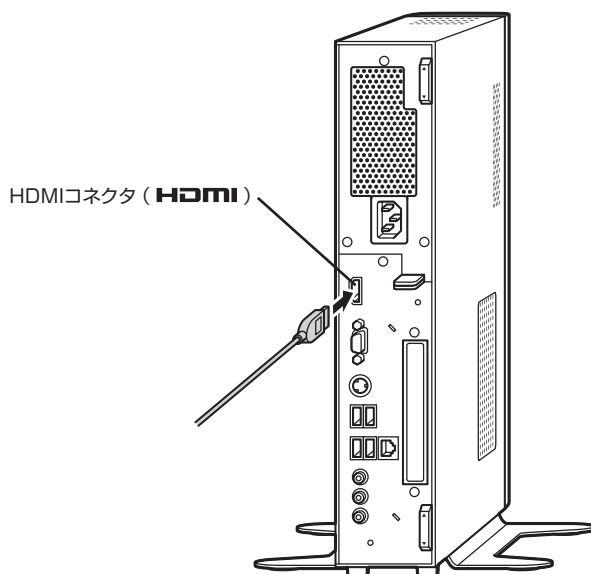

HDMIコネクタや外部ディスプレイに関する注意事項については、🔍「サポートナビゲーター」-「使いこなす」-「パソコンの機能」-「表示機能」-「ディスプレイの設定をおこなうときの注意事項」または🔍「サポートナビゲーター」-「使いこなす」-「パソコンにつなげる」-「HDMIコネクタ」をご覧ください。

パソコンのお手入れ

パソコンが汚れたときなど、日常のお手入れのしかたを説明します。



水やぬるま湯は、絶対にパソコン本体やキーボードに直接かけないでください。故障の原因になります。

準備するもの

軽い汚れのとき



乾いたきれいな布

汚れがひどいとき

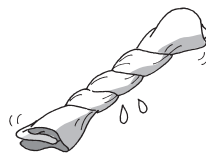

水かぬるま湯を含ませて、よくしぼった布



シンナーやベンジンなど、揮発性の有機溶剤は使わないでください。これらの有機溶剤を含む化学ぞうきんも使わないでください。キーボードなどを傷め、故障の原因になります。

パソコンの電源を切って、電源コードを抜いてから

お手入れの前には、必ずパソコン本体や周辺機器の電源を切ってください。通常、パソコンを使っていないときも、パソコンはスリープ状態になっています。一度、Windowsを起動してから、「電源を切る(シャットダウンする)」(50ページ)の手順で電源を切ってください。電源コードはコンセントから抜いてください。電源を切らずにお手入れを始めると、感電することがあります。

パソコン各部の清掃のしかた

液晶ディスプレイ

やさしい素材の乾いた布でふいてください。化学ぞうきんやぬらした布は使わないでください。ディスプレイの画面は傷などが付かないように軽くふいてください。



パソコン本体

やさしい布でふいてください。汚れがひどいときは、水かぬるま湯を布に含ませ、よくしぼってから、ふき取ってください。

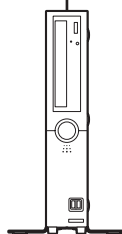

電源コード

電源コードのプラグを長期間コンセントに接続したままにすると、プラグにホコリがたまることがあります。定期的にやさしい布でふいて、清掃してください。

キーボード

やさしい布でふいてください。汚れがひどいときは、水かぬるま湯を布に含ませ、よくしぼってから、ふき取ってください。

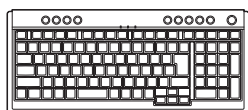

マウス

やさしい布でふいてください。汚れがひどいときは、水かぬるま湯を布に含ませ、よくしぼってから、ふき取ってください。



水かぬるま湯を含ませ、よくしぼった布でパソコン本体、キーボード、マウスをふき取る際、水が入らないよう充分注意してください。

DVD/CDドライブからディスクが 取り出せなくなったときは

DVD/CDドライブからディスクが取り出せなくなったときの取り出し方を説明します。

パソコンの電源が入っていないと、DVD/CDドライブのイジェクトボタンを押してもディスクは出てきません。

パソコンの電源が入っているにもかかわらず、ディスクトレイが出てこなかった場合は、ソフトの異常な操作などでディスクが取り出せなくなっていることが考えられます。次の操作でディスクを取り出してください。



- この方法でディスクを取り出す前に、『パソコンのトラブルを解決する本』第2章の「その他のトラブルがおきたとき」-「DVD/CDドライブからディスクを取り出せなくなった」をご覧ください。ディスクが取り出せないか試してください。
- この方法でディスクを取り出すときは、ディスクにアクセスしていない(DVD/CDドライブアクセスランプが点灯、点滅していない)ことを確認してください。アクセス中に取り出そうとすると、データが失われたり、ディスクが使えなくなる場合があります。

注意



ペーパークリップを使うときは、ペーパークリップのとがった部分で指を切ったりしないように、注意して作業してください。

- 1 太さが1.3mm程度、まっすぐな部分の長さが45mm程度(指でつまむ部分を除く)の針金を用意する

大きめのペーパークリップを伸ばして作ることができます。



- 2 ディスクトレイの下の直径2mm程度の穴に、手順1で作った針金を差し込み、強く押し込む

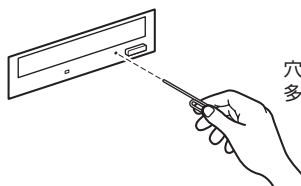

穴の位置はモデルにより多少異なります。

ディスクトレイが5～15mmほど飛び出します。

3 ディスクトレイを手前に引き出し、ディスクを取り出す

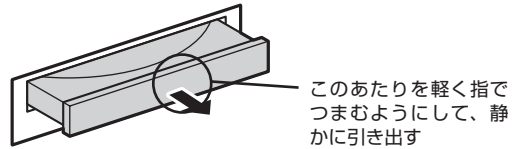

4 ディスクトレイの前面を、イジェクトボタンを押さないように注意しながら、ディスクトレイがもとどおりに収納されるまで押し込む

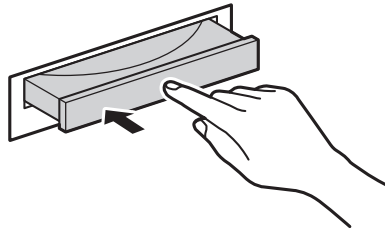

アフターケアについて

このパソコンに対する保守サービスや、消耗品・有寿命部品の内容について説明します。

保守サービスについて

保守サービスについては、NEC 121コンタクトセンターにお問い合わせください。詳しくは、添付の『121wareガイドブック』をご覧ください。



NEC 121コンタクトセンターなどにこのパソコンの修理を依頼する場合は、設定したパスワードを解除しておいてください。

消耗品と有寿命部品について

このパソコンには、消耗品と有寿命部品が含まれています。安定してご使用いただくためには、定期的な保守による部品交換が必要になります。特に長期間連続して使用する場合には、安全などの観点から早期の部品交換が必要です。

種類	内容説明	該当品または部品(代表例)
消耗品	使用頻度や使用量により消耗の進行が異なります。お客様ご自身でご購入いただき、交換していただくものです。本体の保証期間内であっても有償になります。	フロッピーディスク、CD-ROMディスク、DVD-ROMディスク、SDメモリーカード、メモリースティック、乾電池など
有寿命部品	使用頻度や経過時間、使用環境によって摩耗、劣化の進行に大きな差が生じ、修理による再生ができなくなる部品です。本体の保証期間内であっても部品代は有償になる場合があります。詳しくは、NEC 121コンタクトセンターの修理受付窓口にご相談ください。	ディスプレイ、ハードディスクドライブ、DVD/CDドライブ、キーボード、マウス、ファン

- ・ 記載部品は代表例です。機種により構成部品が異なります。詳しくは、「仕様一覧」をご覧ください。
- ・ 有寿命部品の交換時期の目安は、1日8時間のご使用で1年365日として約5年です。上記期間はあくまでも目安であり、上記期間中に故障しないことや無償修理をお約束するものではありません。
また、長時間連続使用等のご使用状態や、温湿度条件等のご使用環境によっては早期に部品交換が必要となり、製品の保証期間内であっても有償となることがあります。
- ・ 本製品の補修用性能部品の最低保有期間は、PC本体、オプション製品については製造打切後6年です。

パソコンの譲渡、廃棄、改造について

パソコンを他人に譲るとき、廃棄するときの注意事項を説明します。また、パソコンの改造はおこなわないでください。

このパソコンを譲渡するには



パソコン内のハードディスクには個人的に作成した情報が多く含まれています。第三者に情報が漏れないように、譲渡の際にはこれらの情報を削除することをおすすめします。このパソコンのハードディスクのデータを消去する方法については、「パソコンのトラブルを解決する本」の「再セットアップディスクを使って再セットアップする」-「ハードディスクのデータ消去」をご覧ください。

譲渡するお客様へ

このパソコンを第三者に譲渡(売却)する場合は、次の条件を満たす必要があります。

1. 本体に添付されているすべてのものを譲渡し、複製物を一切保持しないこと。
2. 各ソフトウェアに添付されている「ソフトウェアのご使用条件」の譲渡、移転に関する条件を満たすこと。
3. 譲渡、移転が認められていないソフトウェアについては、削除した後譲渡すること(本体に添付されている「ソフトウェア使用条件適用一覧」をご覧ください)。

※ 第三者に譲渡(売却)する製品をお客様登録している場合は、121ware.comのマイページ(<http://121ware.com/my/>)の保有商品情報で削除いただくか、またはEメールアドレス webmaster@121ware.com宛にご連絡ください。

譲渡を受けたお客様へ

NECパーソナル商品総合情報サイト「121ware.com」での登録をお願いします。

<http://121ware.com/my/> にアクセス

- はじめて登録するかた
「新規取得」をクリックして登録
- 以前ハガキ、オンライン、FAXなどで登録されたかた
「インターネット以外の方法でご登録済みの方はこちら」をクリックして登録
- すでにログインIDをお持ちのかた
「ログイン」をクリックして、ログイン後、保有商品情報の「新規・追加登録」で登録

インターネットに接続できないかたは、お客様登録に必要な次の事項を記入し、郵送してください。

1. 本体型番、型名のいずれかと保証書番号

(本体背面／側面または保証書に記載の型番／型名のいずれかと製造番号)

2. 氏名、住所、電話番号、Eメールアドレス、中古購入された場合はそのご購入先、ご購入日

3. 121wareお客様登録番号

(以前登録されてすでに「121wareお客様登録番号」をお持ちのかたは、記入をお願いします。)

宛先

〒143-8691 東京都大森郵便局 私書箱5号
NEC121ware登録センター係

このパソコンを廃棄するには

本製品は「資源有効利用促進法」に基づく回収再資源化対応製品です。PCリサイクルマークが銘板(パソコン本体の左側面または背面にある型番、製造番号が記載されたラベル)に表示されている、またはPCリサイクルマークのシールが貼り付けられている弊社製品は、弊社が責任を持って回収、再資源化いたします。希少資源の再利用のため、不要になったパソコンのリサイクルにご協力ください。



当該製品をご家庭から排出する際、弊社規約に基づく回収・再資源化にご協力いただける場合は、別途回収再資源化料金をご負担いただく必要はありません。

廃棄時の詳細については、NECパーソナル商品総合情報サイト「121ware.com」(URL:<http://121ware.com/support/recyclese1/>)をご覧ください。

なお、下記の窓口でも廃棄についてお問い合わせいただけます。

NEC 121コンタクトセンター

回収リサイクルのお問い合わせ 受付時間:9:00～17:00(年中無休)

 **0120-977-121**

※電話番号をよくお確かめになり、おかけください。

携帯電話やPHS、もしくはIP電話など、フリーコールをご利用いただけないお客様は下記電話番号へおかけください。

03-6670-6000(東京)(通話料金はお客様負担になります)

※電話番号をよくお確かめになり、おかけください。

当該製品が事業者から排出される場合(産業廃棄物として廃棄される場合)、当社は資源有効利用促進法に基づき、当社の回収・リサイクルシステムにしたがって積極的に資源の有効利用につとめています。廃棄時の詳細については、下記のホームページで紹介している窓口にお問い合わせください。

URL:http://www.nec.co.jp/eco/ja/products/3r/shigen_menu.html

※本文に記載された電話番号や受付時間などは、将来予告なしに変更することがあります。

ハードディスク、メモリーカード上のデータ消去に関するご注意



本内容は「パソコンの廃棄・譲渡時のハードディスク上のデータ消去に関するご注意」の趣旨に添った内容で記載しています。詳細は以下のホームページをご覧ください。

<http://it.jeita.or.jp/perinfo/release/020411.html>

パソコンのハードディスクやメモリーカードには、お客様が作成、使用した重要なデータが記録されています。このパソコンを譲渡または廃棄するときに、これらの重要なデータ内容を消去することが必要になります。「データやファイルの消去」、「ハードディスクの初期化(フォーマット)」、「メモリーカードの初期化(フォーマット)」、「パソコンの再セットアップ」などの操作をおこなうと、記録されたデータの管理情報が変更されるためにWindowsでデータを探すことはできなくなりますが、ハードディスクやメモリーカードに磁気的に記録された内容が完全に消えるわけではありません。

このため、データ回復用の特殊なソフトウェアを利用すると、ハードディスクやメモリーカードから消去されたはずのデータを読み取ることが可能な場合があります。悪意のある人によって予期しない用途に利用されるおそれがあります。

お客様が廃棄・譲渡などをおこなう際、ハードディスクおよびメモリーカード上の重要なデータの流出トラブルを回避するために、記録された全データをお客様の責任において完全に消去することが非常に重要です。データを消去するためには、専用ソフトウェアまたはサービス(ともに有償)を利用するか、ハードディスク上のデータを金槌や強磁気により物理的・磁気的に破壊(メモリーカードの場合は、金槌による物理的破壊のみ)して、読めなくすることを推奨します。

このパソコンでは、再セットアップディスクを作成して、ハードディスクのデータ消去ができます。詳しくは『パソコンのトラブルを解決する本』の「再セットアップディスクを使って再セットアップする」-「ハードディスクのデータ消去」をご覧ください。

また、ハードディスクやメモリーカード上のソフトウェア(OS、アプリケーションソフトなど)を削除することなく譲渡すると、ソフトウェアライセンス使用許諾契約に抵触する場合があります。十分な確認をおこなってください。

パソコンの改造はおこなわない

添付されているマニュアルに記載されている以外の方法で、このパソコンを改造・修理しないでください。記載されている以外の方法で改造・修理された製品は、当社の保証や保守サービスの対象外になることがあります。

仕様一覧

本体仕様一覧

VL300/RG

型名		VL300/RG		
型番		PC-VL300RG		
インストールOS・サポートOS		Windows Vista® Home Premium with Service Pack 1 (SP1) 正規版※1※2		
CPU		インテル® Core™ 2 Duo プロセッサ E7200 (2.53GHz)		
バスクロック	2次キャッシュメモリ	3MB		
	システムバス	1,066MHz		
	メモリバス	800MHz		
チップセット		NVIDIA® GeForce® 7100 / NVIDIA nForce® 630i		
メインメモリ ※3※4※28	標準容量 / 最大容量	2GB (DDR2 SDRAM/DIMM 2GB×1、PC2-6400対応) / 4GB※6		
	スロット数	DIMMスロット×2 [空き:1]		
表示機能	ディスプレイ [型番] (詳細は別表をご覧ください)		19型ワイド(スーパーシャインビュー EX液晶) [F19W1A(B)]	
	表示寸法 (アクティブ表示エリア)	表示寸法	408(W)×255(H)mm	
		画素ピッチ	0.284mm	
		LCDドット抜けの割合※7	0.00018%以下	
	表示色 (解像度)※8	本体添付ディスプレイ	最大約1,670万色※9(1,440×900ドット、1,024×768ドット※10、800×600ドット※10)	
		本機のサポートする表示モード※11	デジタルディスプレイ	—※12
			アナログディスプレイ	最大約1,677万色(1,600×1,200ドット、1,280×1,024ドット、1,440×900ドット、1,024×768ドット、800×600ドット)
			HDMI接続時※13	最大約1,677万色(1,920×1,080ドット、1,768×992ドット、1,280×1,024ドット、1,280×720ドット、1,176×664ドット、1,024×768ドット、800×600ドット、720×480ドット) 対応映像方式: 1125p(1080p)、1125i(1080i)、750p(720p)、525p(480p)
	グラフィックアクセラレータ		NVIDIA® GeForce® 7100に内蔵	
	グラフィックスメモリ※5※14※15		最大831MB※16	
ドライブ	ハードディスクドライブ※17		約320GB (Serial ATA、高速7,200回転/分)	
	Windows® システムから認識される容量※18	Cドライブ / 空き容量	約83GB / 約60GB	
		Dドライブ / 空き容量	約198GB / 約198GB	
	DVD/CDドライブ (詳細は別表をご覧ください)		DVDスーパーマルチドライブ [DVD-R/+R 2層書込み]	
サウンド機能	スピーカー		添付の液晶ディスプレイに内蔵(ステレオ(1W+1W))	
	音源 / サウンド機能		インテル® High Definition Audio準拠(最大192kHz/24ビット※19、ステレオPCM同時録音再生機能、MIDI再生機能[OS標準]、3Dオーディオ(Direct Sound 3D対応)、マイク機能(ノイズ抑制、音響エコーキャンセル、ビームフォーミング)	
	サウンドチップ		RealTek社製 ALC262搭載	
通信機能		LAN		
LAN		1000BASE-T/100BASE-TX/10BASE-T対応		
ベイ		5型ベイ:1スロット(DVD/CDドライブで占有済) [空き:0]、 内蔵3.5型ベイ:1スロット(ハードディスクドライブで占有済) [空き:0]		
入力装置	キーボード	PS/2小型キーボード(109キーレイアウト準拠、ワンタッチスタートボタン付き)		
	マウス	光センサーUSBマウス(スクロール機能付き)		
外部インターフェイス	USB※20	4ピン×6 [USB 2.0]		
	ディスプレイ	ミニD-sub 15ピン×1※21、HDMI出力端子×1※13		
	PS/2	ミニDIN6ピン×1※22		
	LAN	RJ45×1		
	サウンド関連	ライン入力	ステレオミニジャック×1(入力インピーダンス 20kΩ、入力レベル 1Vrms)	
		ライン出力	ステレオミニジャック×1※23(出力インピーダンス 22kΩ、出力レベル 1Vrms)	
マイク入力※24		ステレオミニジャック×1(マイク入力インピーダンス 20kΩ、入力レベル 100mVrms(マイクブースト有効時は5mVrms)、バイアス電圧 2.5V)		
ヘッドフォン出力		ライン出力と共用(ヘッドフォン出力インピーダンス 16~100Ω [推奨32Ω]※25、出力電力 5mW/32Ω)		
外形寸法	本体(突起部除く)		66(W)×343(D)×352(H)mm、188(W)×343(D)×352(H)mm(スタビライザ設置時)	
	キーボード		396(W)×172(D)×33(H)mm	
質量	本体		約7.2kg	
	キーボード / マウス		約800g / 約93g	
電源		AC100V±10%、50/60Hz		
消費電力	標準 / 最大 / スリープ状態時	約43W / 約89W / 約4W		
省エネ法に基づくエネルギー消費効率※26		j区分 0.00058(AAA)		
電圧降下対策		VCCI ClassB		
温湿度条件		10~35℃、20~80%(ただし結露しないこと)		
主なソフトウェア		Microsoft® Office Personal 2007※27		
主な添付品		マニュアル、電源コード		

左記の内容は本体のハードウェアの仕様であり、オペレーティングシステム、アプリケーションによっては、左記のハードウェアの機能をサポートしていない場合があります。

- ※ 1: 32ビット版、日本語版です。添付のソフトウェアは、インストールされているOSでのみご利用できます。別売のOSをインストールおよびご利用することはできません。
- ※ 2: ネットワークでドメインに参加する機能はありません。
- ※ 3: 増設メモリは、PC-AC-ME034C(1GB、PC2-6400)、PC-AC-ME035C(2GB、PC2-6400)を推奨します。
- ※ 4: 他社製の増設メモリの装着は、動作を保証するものではありません。他社製品との接続は各メーカーにご確認の上、お客様の責任において行ってくださいようお願いいたします。
- ※ 5: グラフィックスメモリは、メインメモリを使用します。
- ※ 6: 最大4GBのメモリを搭載可能ですが、PCIデバイスなどのメモリ領域を確保するために、すべての領域を使用することはできません。なお、装置構成によってご利用可能なメモリ容量は異なります。
- ※ 7: ISO13406-2の基準にしたがって、副画素(サブピクセル)単位で計算しています。
- ※ 8: 本体添付ディスプレイの最大解像度より小さい解像度を選択した場合、拡大表示機能で画面全体に表示します。ただし、拡大表示によって文字や線などの太さが不均一になることがあります。
- ※ 9: 本体添付ディスプレイのフレームレートコントロールにより実現。
- ※ 10: 1,440×900ドット以外の解像度ではアスペクト比(画面縦横比)を保つために画面の左右または上下左右が黒表示となる場合があります。擬似的に画素を拡大して表示しているため文字などの線がぼやけて表示される場合があります。
- ※ 11: グラフィックアクセラレータのサポートする表示モードです。実際に表示できるモードは接続するディスプレイにより異なります。なお、1,440×900ドットの解像度については当社製ワイドディスプレイでのみ動作検証を行っております。
- ※ 12: 接続はできません。
- ※ 13: 本機で著作権保護されたコンテンツを再生し、HDMI出力端子に接続した機器に表示する場合、接続する機器はHDCP規格に対応している必要があります。HDCP規格に非対応の機器を接続した場合は、コンテンツの再生または表示ができません。HDMIのCEC(Consumer Electronics Control)には対応していません。HDMIケーブルを介した機器制御方式には対応していません。HDMIケーブルは長さ1.5m以下を推奨します。ビットストリーム音声出力には対応していません(音声は2chで出力されます)。ご使用の環境によっては、リフレッシュレートを60Hz(プログレッシブ)に変更するか、解像度を低くしないと、描画性能が上がらない場合があります。本機はアンダースキャンに対応していません。すべてのHDMI規格に対応した外部ディスプレイやTVでの動作確認はしていません。HDMI規格に対応した外部ディスプレイやTVによっては正しく表示されない場合があります。
- ※ 14: パソコンの動作状況によりグラフィックスメモリ容量が最大値まで変化します。搭載するメインメモリの容量によって利用可能なグラフィックスメモリの総容量は異なります。利用可能なグラフィックスメモリの総容量とは、Windows Vista® 上で一時的に使用する共有メモリやシステムメモリを含んだ最大の容量を意味します。
- ※ 15: また、ディスプレイドライバ(変更により総容量が変わる場合があります)。
- ※ 16: 出荷時のBIOS Setup Menuの設定値は128MBになります(64MB/256MB選択可)。
- ※ 17: 1GBを10億バイトで計算した場合の数値です。
- ※ 18: 右記以外の容量は、再セットアップ用領域として占有されます。
- ※ 19: 量子化ビットやサンプリングレートは、OSや使用するアプリケーションなどのソフトウェアによって異なります。
- ※ 20: USBポートの電源供給能力は、1ポートあたり動作時は最大500mA、スリープ時は数十mA程度です。これ以上の電流を消費するパスワードのUSB機器は電源の寿命を低下させるおそれがありますので接続しないでください。
- ※ 21: 本機のミニD-sub15ピン端子は添付のディスプレイのみ動作確認を行っております。
- ※ 22: 本機のPS/2端子は添付のキーボードのみ動作確認を行っております。
- ※ 23: ディスプレイに添付のオーディオケーブルを接続します。
- ※ 24: パソコン用マイクとして市販されているコンデンサマイクやヘッドセットを推奨します。
- ※ 25: 周波数特性を保証する値ではありません。
- ※ 26: エネルギー消費効率とは、省エネ法で定める測定方法により測定した消費電力を省エネ法で定める複合理論性能で除したものです。2007年度基準で表示しております。省エネ基準達成率の表示語AAは達成率100%以上200%未満、AAIは達成率200%以上500%未満、AAAは達成率500%以上を示します。
- ※ 27: Microsoft® Office 2007 Service Pack 1をインストール済み。マニュアル添付。
- ※ 28: メインメモリの一部をグラフィックスメモリとして使用します。

DVD/CDドライブ仕様一覧

ドライブ※1		DVDスーパーマルチドライブ(DVD-RAM/R/RW with DVD+R/RW) (バッファアンダーランエラー防止機能付き)[DVD-R/+R 2層書込み]
読み出し	CD-ROM※2	最大40倍速
	CD-R	最大40倍速
	CD-RW	最大40倍速
	DVD-ROM	最大16倍速
	DVD-R	最大10倍速
	DVD+R	最大10倍速
	DVD-RW	最大8倍速
	DVD+RW	最大8倍速
	DVD-RAM※8	最大12倍速
	DVD-R(2層)※5	最大8倍速
	DVD+R(2層)	最大8倍速
書き込み/書換え	CD-R	最大40倍速
	CD-RW※3	最大10倍速
	DVD-R※4	最大16倍速
	DVD+R	最大16倍速
	DVD-RW※7	最大6倍速
	DVD+RW	最大8倍速
	DVD-RAM※8	最大12倍速※9
	DVD-R(2層)※6	最大8倍速
	DVD+R(2層)	最大8倍速

- ※ 1: 使用するディスクによっては、一部の書き込み/読み出し速度に対応していない場合があります。
- ※ 2: Super Audio CDは、ハイブリッドのCD Layerのみ読み出し可能です。
- ※ 3: Ultra Speed CD-RWディスクはご使用になれません。
- ※ 4: DVD-Rは、DVD-R for General Ver.2.0/2.1に準拠したディスクの書き込みに対応しています。
- ※ 5: 追記モードで記録されたDVD-R(2層)ディスクの読み出しはサポートしておりません。
- ※ 6: DVD-R(2層)書き込みは、DVD-R for DL Ver.3.0に準拠したディスクの書き込みに対応しています。ただし、追記は未対応です。
- ※ 7: DVD-RWは、DVD-RW Ver.1.1/1.2に準拠したディスクの書換えに対応しています。
- ※ 8: DVD-RAM Ver.2.0/2.1/2.2 (片面4.7GB)に準拠したディスクに対応しています。また、カートリッジ式のディスクは使用できませんので、カートリッジなし、あるいはディスク取り出し可能なカートリッジ式でディスクを取り出してご利用ください。DVD-RAM Ver.1 (片面2.6GB)の読み出し/書換えはサポートしておりません。
- ※ 9: DVD-RAM12倍速書き込みには、DVD-RAM12倍速書き込み対応したDVD-RAMディスクが必要です。

ディスプレイ仕様一覧

ディスプレイ型番	F19W1A(B)
画面サイズ	19型ワイド(スーパーシャインビュー EX液晶)
表示寸法(アクティブ表示エリア)	408(W)×255(H)mm
画素ピッチ	0.284mm
表示解像度	1,440×900ドット 1,024×768ドット※1※2 800×600ドット※1※2 640×480ドット※1※2
インターフェイス	DVI-D(HDCP対応※3)、ミニD-sub15ピン、ヘッドフォン出力×1、ステレオライン入力×1
消費電力	約42W
外形寸法	440(W)×210(D)×361(H)mm
質量	約4.9kg
LCDドット抜けの割合※4	0.00018%以下
備考	ステレオスピーカ(1W+1W)

- ※ 1: 1,440×900ドット以外の解像度ではアスペクト比(画面縦横比)を保つために画面の左右または上下左右が黒表示となる場合があります。
- ※ 2: 擬似的に画素を拡大して表示しているため文字などの線がぼやけて表示される場合があります。
- ※ 3: HDCPとは"High-bandwidth Digital Content Protection"の略称で、DVIを経由して送信されるデジタルコンテンツの不正コピー防止を目的とする著作権保護用システムのことをいいます。HDCPの規格は、Digital Content Protection, LLCという団体によって、策定・管理されています。本製品のDVIは、HDCP技術を用いてコピープロテクトされているパーソナルコンピュータからのデジタルコンテンツを表示することができます。ただし、HDCPの規格変更等が行われた場合、本製品が故障していなくても、DVIの映像が表示されないことがあります。
- ※ 4: ISO13406-2の基準にしたがって、副画素(サブピクセル)単位で計算しています。

LAN仕様一覧

項目	規格
準拠規格	ISO 8802-3、IEEE802.3、IEEE802.3u、IEEE802.3ab
ネットワーク形態	スター型ネットワーク
伝送速度	1000BASE-T使用時: 1000Mbps 100BASE-TX使用時: 100Mbps 10BASE-T使用時: 10Mbps
伝送路	1000BASE-T使用時: UTPカテゴリ5e以上 100BASE-TX使用時: UTPカテゴリ5 10BASE-T使用時: UTPカテゴリ3または5
信号伝送方式	ベースバンド伝送方式
メディアアクセス制御方式	CSMA/CD方式
ステーション台数	最大1,024台/ネットワーク
ステーション間距離/ ネットワーク経路長※	1000BASE-T: 最大約200m/ステーション間 100BASE-TX: 最大約200m/ステーション間 10BASE-T: 最大約500m/ステーション間 最大100m/セグメント

※リピータの台数など、条件によって異なります。

その他のご注意

【著作権に関するご注意】

- ・ お客様が複製元のCD-ROMやDVD-ROMなどの音楽コンテンツやビデオコンテンツの複製や改変を行う場合、複製元の媒体などについて、著作権を保有していないなかったり、著作権者から複製や改変の許諾を得ていない場合、利用許諾条件または著作権法に違反する場合があります。
- ・ 複製の際は、複製元の媒体の利用許諾条件、複製などに関する注意事項にしたがってください。
- ・ お客様が録音・録画したものは、個人として楽しむなどのほかには、著作権法上、著作権者に無断で使用することはできません。

【DVD/CDの読み込み／書き込みについて】

- ・ DVDビデオの再生は、ソフトウェアによるMPEG2再生方式です。NTSCのみ対応しております。リージョンコード「2」、「ALL」以外のDVDビデオの再生は行えません。再生するDVDディスクおよびビデオCDの種類によってはコマ落ちする場合があります。DVDレコーダで記録されたDVDで、書き込み形式により再生できないものがあります。そのような場合はDVDレコーダの取扱説明書などをご覧ください。DVDレコーダや他のパソコンで作成されたDVDは、再生できないことがあります。
- ・ コピーコントロールCDなど一部の音楽CDでは、再生やCD作成ができない場合があります。
- ・ 別途アップデートを行うことでCPRM(Content Protection for Recordable Media)の著作権保護機能に対応することができます。
- ・ メディアの種類、フォーマット形式によって読み取り性能が出ない場合があります。また、記録状態が悪かったり、ディスクの記録面が汚れている場合など、読み取りできない場合があります。
- ・ 12cmDVD/CD、8cm音楽CD、8cmDVD(AVCHD形式の8cmDVDを除く)のみ再生できます(8cm音楽CD、8cmDVDの再生は、パソコンを横置きにした場合で可能です)。ハート形、カード形などの特殊形状をしたCDはサポート対象外となります。
- ・ 設定した書き込み、書換え速度を実現するためには、書き込み、書換え速度に応じたメディアが必要になります。
- ・ ライティングソフトウェアが表示する書き込み予想時間と異なる場合があります。
- ・ 「Ulead® DVD MovieWriter® for NEC Ver.5」で作成したDVDは各規格に対応した家庭用のDVDプレーヤ・レコーダ、DVD-ROMドライブ搭載パソコンで再生できる形式で保存されますが、一部のDVDプレーヤ・レコーダ、DVD-ROMドライブでは再生できないことがあります。また、メディアやプレーヤの状態により再生できないことがあります。
- ・ ソフトウェアによっては書き込み速度設定において最大速度を表示しない場合があります。

【周辺機器接続について】

- ・ 接続する周辺機器および利用するソフトウェアが、各種インターフェイスに対応している必要があります。
- ・ 接続する周辺機器によっては対応していない場合があります。
- ・ USB 1.1対応の周辺機器も利用できます。USB2.0で動作するにはUSB2.0対応の周辺機器が必要です。
- ・ 他社製増設機器、および増設機器に添付のソフトウェアにつきましては、動作を保証するものではありません。他社製品との接続は、各メーカーにご確認の上、お客様の責任において行ってくださるようお願いいたします。

「サポートナビゲーター」詳細目次

安心安全に使う

●安全に使うためのポイント

- ・ ハードウェアトラブルの予防策
- ・ 121ポップリンクを活用しよう
- ・ セキュリティ対策の必要性
- ・ ご購入時のセキュリティの状態
- ・ ほかのセキュリティソフトを使う場合
- ・ Internet Explorerのセキュリティ設定
- ・ 個人情報はしっかり管理
- ・ ホームページを見るときに注意
- ・ お子様を有害ホームページから守るために
- ・ フィッシング詐欺対策

●ウイルス感染の防止

- ・ ウイルスって何？
- ・ ウイルス対策ソフトを使い始める
- ・ ウイルス対策ソフトを更新する
- ・ ウイルスを見張る
- ・ ウイルスをチェックする
- ・ ソフトのセキュリティを強化する
- ・ 感染しないためには
- ・ 感染したかな？と思ったら
- ・ 感染してしまったら
- ・ メッセージが表示されたら

●不正アクセスの防止

- ・ 不正アクセスって何？
- ・ ファイアウォールでブロック
- ・ ウイルスバスターのパーソナルファイアウォール機能で監視する
- ・ Windowsファイアウォールで監視する
- ・ ウイルスバスターのパーソナルファイアウォール機能におけるセキュリティレベル
- ・ ウイルスバスターのパーソナルファイアウォール機能でのアクセス許可設定
- ・ ファイアウォールの警告メッセージ
- ・ アクセスブロックを解除する

●Windowsを更新する

- ・ Windowsの自動更新
- ・ Windows Updateを使って手動で更新する
- ・ Officeを更新する
- ・ Microsoft Updateとは

●ワイヤレスLANを安全に使う

- ・ ワイヤレスLAN(無線LAN)とは
- ・ ワイヤレスLANを安全に使うために
- ・ ワイヤレスLANの設定をする

●NECが取り組むエコ

- ・ NECのリフレッシュ PC
- ・ NECの回収・リサイクル
- ・ パソコン作りでのエコ
- ・ ecotonoha(エコトノハ)で楽しいエコ
- ・ あなたにもできるエコ

使いこなす

●パソコン各部の説明

- ・ パソコンの機能
- ・ パソコンにつなげる

●ソフトの紹介

- ・ ソフト一覧
- ・ ソフトの追加と削除

●Windowsの操作

▼使いやすい設定に変更する

- ・ 安定した状態で使うには
- ・ マウスポインタ(矢印)の速度を変える
- ・ ダブルクリックの速度を変える
- ・ ダブルクリックの代わりに操作をする
- ・ マウスを左きき用にする
- ・ Internet Explorerを使いやすいにする
- ・ コントロール パネルを表示する
- ・ デバイス マネージャを表示する
- ・ 日付と時刻を合わせる
- ・ ウィンドウの開き方を変える
- ・ 画面をクラシック表示にする
- ・ パソコン画面のデザインを変える
- ・ 起動時やエラー時の音を変える
- ・ ドライブ文字を変える
- ・ パソコンの動作を速くする

▼使いこなすためのコツ

- ・ パソコンのいろいろな終了方法
- ・ ソフトをすばやく起動する
- ・ ドラッグ&ドロップを使いこなす
- ・ ショートカットキーを使いこなす

- ・ 住所の入力を楽にする(郵便番号辞書)
- ・ よく使う言葉を登録しておく(単語登録)
- ・ 入力方式を選ぶ
- ・ IME言語バーを表示する

▼ファイルの使い方

- ・ ファイルとフォルダの基礎知識
- ・ 「エクスプローラ」でファイル进行操作する
- ・ 「エクスプローラ」のさまざまな機能
- ・ ファイルを探す
- ・ 便利な検索機能を活用する
- ・ ファイルやソフトをスタートメニューに表示する
- ・ ファイルのバックアップと復元
- ・ システムの状態を復元する

▼みんなで1台のパソコンを使う

- ・ みんなでパソコンを使う
- ・ パスワードを設定する
- ・ ユーザーを追加する
- ・ 「ユーザーの切り替え」を使う
- ・ ファイルを共有して使う

●121ware.com「お楽しみ」ページ

解決する

●121wareお客様登録

●困ったときには

- ・ 大切なのは、おちつくこと
- ・ 急にパソコンが動かなくなったら
- ・ 消したファイルを復旧したい
- ・ ソフトの使い方を知りたい
- ・ ハードウェアについて知りたい
- ・ 知りたい情報を検索するには

●Q&A一覧

●最新情報はインターネットで

- ・ 修正プログラムを探す
- ・ ウイルス／セキュリティ情報を確認する
- ・ 最新のQ&Aを探す
- ・ NEC以外のホームページで探す

●NECのサービス&サポート

- ・ サービス&サポート一覧
- ・ 製品情報
- ・ トラブル解決までの流れ
- ・ メールニュース
- ・ インターネットサポート
- ・ インターネットで買う(有償)
- ・ 電話サポート
- ・ 延長保証サービス(有償)
- ・ 出張サポート(有償)
- ・ 故障かな?と思ったら
- ・ メーカー保証
- ・ PCマニュアルセンター
- ・ 買い取り／回収リサイクル

索引

数字

- 121ware.com----- 45、138、139
- 121コンタクトセンター----- 3、139
- 121ポップリンク-----34

アルファベット

A

- ADSL----- 80、83

B

- BIGLOBE-----82

C

- CapsLock-----66
- CATV-----80、83、100
- CD-ROMやDVD-----62
- CPRM-----64、130
- CyberSupport for NEC-----71

D

- DVD/CDドライブ-----58、135
- DVD/CDドライブアクセスランプ-----58

F

- FTTH-----80

G

- Gシリーズ-----3

H

- HUB-----109

I

- ISDN-----80、83

L

- LAN-----109

N

- NumLock-----59、66

S

- Shift-----66

W

- Windows Vista-----69

かな

あ

- アース線-----17
- アフターケア-----137
- インターネットの接続方法-----80
- ウイルス-----93
- ウイルス対策ソフト-----93
- ウイルスチェック-----94
- ウェルカムセンター-----39
- お客様登録-----43
- 音量の調節-----60

か

- 各部の名称-----巻末
- 型番-----2
- キーボード-----12、29、66
- 輝度の調節-----61
- 休止状態-----54
- クリック-----27

さ

- 再セットアップ-----76
- 再セットアップディスク-----76
- サイドバー-----39
- サポートナビゲーター-----70、147
- シャットダウン-----50
- 周辺機器の移行-----104

省電力機能	54
スリープ状態	54
製造番号	2
セキュリティ対策	41、93
セットアップ作業	21
増設RAMボード	114、117
ソフトナビゲーター	67
ソフトの移行	105

た

ダイヤルアップ接続	80、100
ディスプレイ	14
データの移行	101
デスクトップ画面	39
電源コード	17
電源スイッチ	22、23、53、58、59
電源ランプ	23、58
電源を入れる	53
電源を切る	50
添付品	3

は

ハードディスクアクセスランプ	58
ハイブリッドスリープ	54
パスワード	41、76
パソコン各部の説明	72
パソコンのいろは3	66
パソコンの置き場所	4
パソコンを終了する	48
バックアップ	74
ブロードバンド接続	81、85
プロバイダ	81、82
ホームネットワーク	108
保証書	2
ボリュームボタン	59

ま

マウス	13
メールソフトの設定	89
メモリ	114

や

ユーザー アカウント制御	77
ユーザー名	29

ら

ライセンス	105
ライセンス条項	28
ルータ	84、85、109

わ

ワンタッチスタートボタン	59
--------------	----

MEMO

各部の名称（1）

● 本体前面 ●

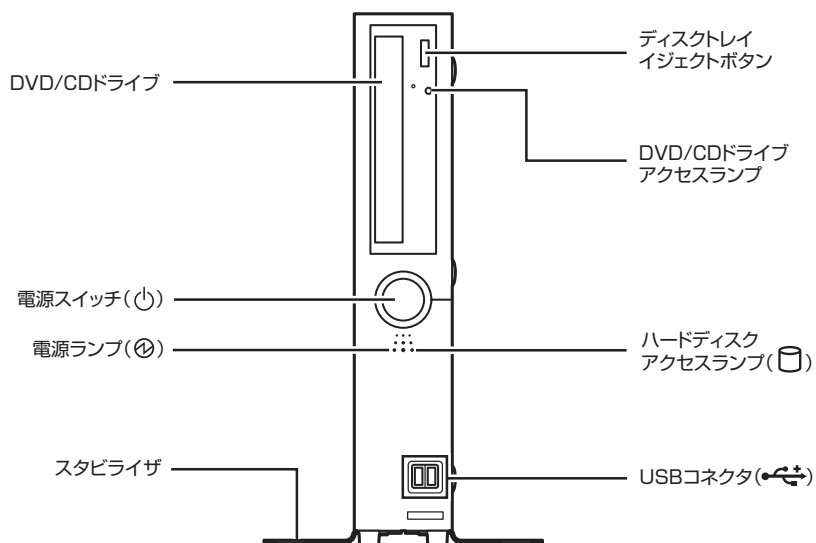
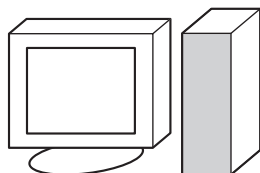

詳しくは、🔍「サポートナビゲーター」-「使いこなす」-「パソコンの機能」-「各部の名称と役割」をご覧ください。

各部の名称 (2)

- 本体前面(7メディア対応カードスロットが搭載されているモデル)●

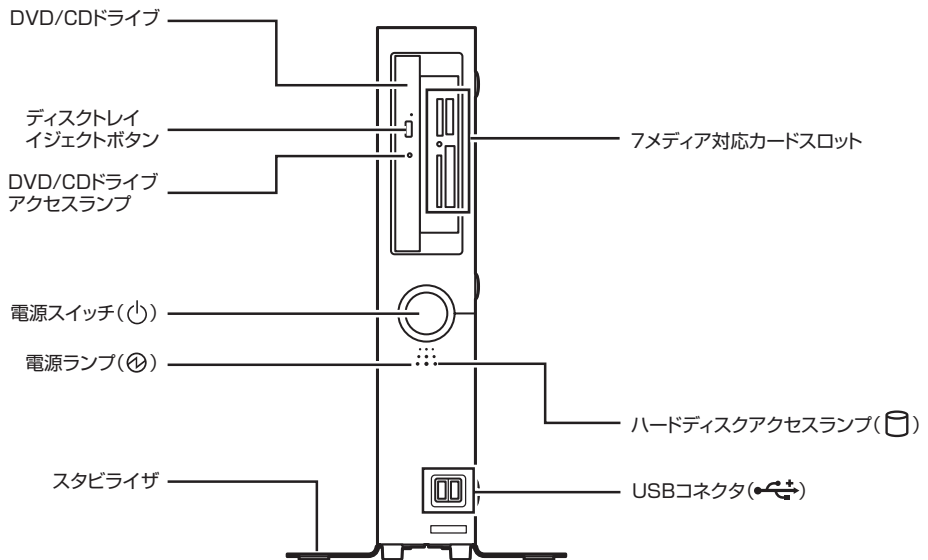
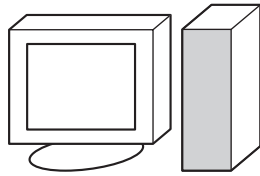

詳しくは、🔍「サポートナビゲーター」-「使いこなす」-「パソコンの機能」-「各部の名称と役割」をご覧ください。

各部の名称 (3)

● 本体背面 ●

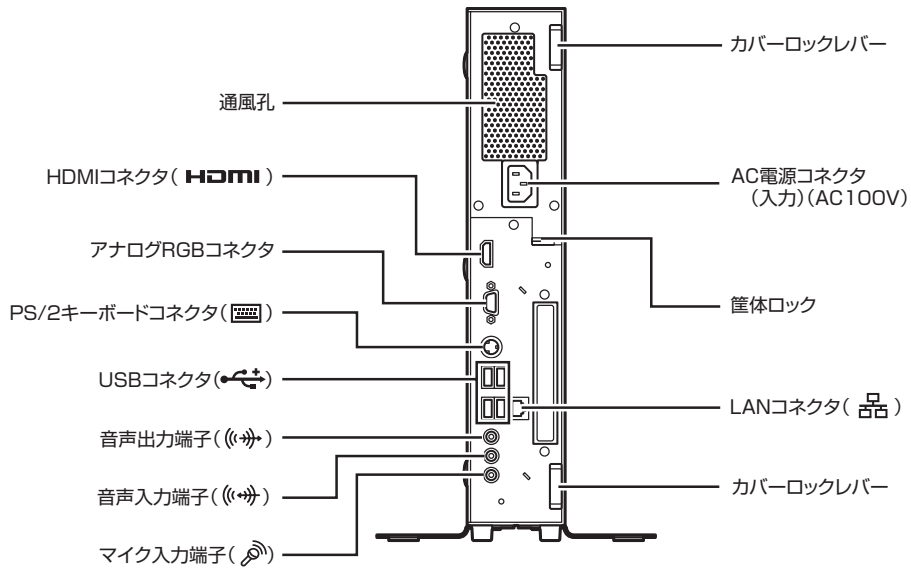
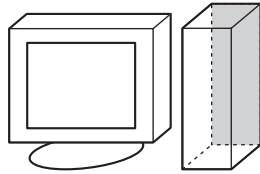

詳しくは、「サポートナビゲーター」-「使いこなす」-「パソコンの機能」-「各部の名称と役割」をご覧ください。

各部の名称（4）

● 本体上面 ●

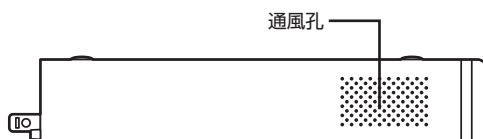

● 本体底面 ●

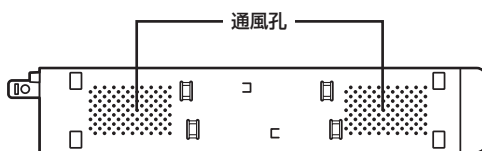

● 本体左側面 ●

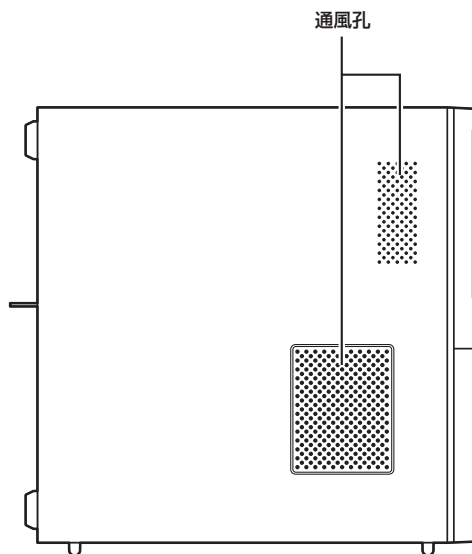

詳しくは、🔍「サポートナビゲーター」-「使いこなす」-「パソコンの機能」-「各部の名称と役割」をご覧ください。

パソコンの中にもマニュアルがある

● サポートナビゲーターで調べてみよう ●

このパソコンには、使いながら画面で説明を見るための、サポートナビゲーターが入っています。

デスクトップにある  をダブルクリックすれば、いつでも利用できます。



必要に応じて、次の3種類の説明を利用してください。

▶ 安心安全に使う

インターネットを安心して使うためのウイルス対策やセキュリティの設定などについて説明しています。

▶ 使いこなす

Windowsの便利な使い方、このパソコンに入っているソフトの使い方、このパソコンの各部の機能や設定についての詳しい情報など、一歩進んだ使い方を説明しています。

▶ 解決する

うまくいかないときや、故障かな？と思ったときに利用してください。サポート窓口への問い合わせ方なども説明しています。

準備と設定

VALUESTAR

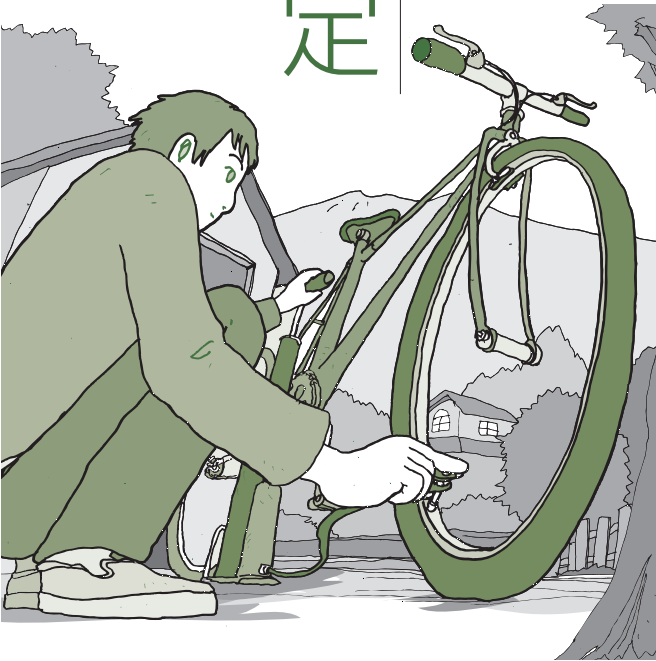

* 8 1 0 6 0 1 7 6 5 A *

初版 2008年8月

NEC

853-810601-765-A

Printed in Japan

NECパーソナルプロダクツ株式会社
〒141-0032 東京都品川区大崎一丁目11-1 (ゲートシティ大崎 ウエストタワー)

このマニュアルは、再生紙を使用しています。